

GRAPHITE

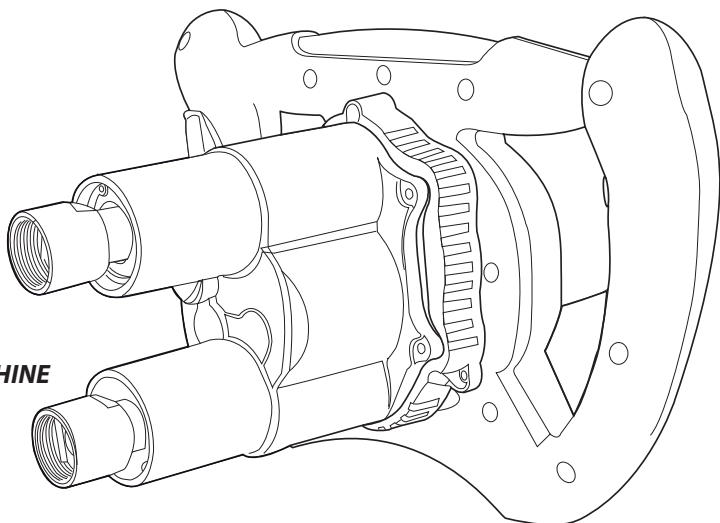

- PL *MIESZARKA*
- GB *MIXER*
- DE *MISCHMASCHINE*
- RU *МЕШАЛКА*
- UA *ЗМИШУВАЧ*
- HU *KEVERŐ*
- RO *MALAXOR*
- CZ *MÍCHAČKA*
- SK *MIEŠAČ*
- SI *MEŠALNIK*
- LT *MAIŠYKLĖS*
- LV *MAISĪTĀJS*
- EE *VISPEL*
- BG *БЪРКАЧКА*
- HR *MJEŠALICA*
- SR *MEŠALICA*
- GR *ΑΝΑΔΕΥΤΗΡΑΣ*
- IT *MISCELATORE*
- ES *MEZCLADOR ELÉCTRICO*

58G788



PL	INSTRUKCJA OBSŁUGI	4
GB	INSTRUCTION MANUAL	8
DE	BETRIEBSANLEITUNG	13
RU	РУКОВОДСТВО ПО ЭКСПЛУАТАЦИИ	17
UA	ІНСТРУКЦІЯ З ЕКСПЛУАТАЦІЇ	21
HU	HASZNÁLATI UTASÍTÁS	25
RO	INSTRUCTIUNI DE DESERVIRE	29
CZ	INSTRUKCE K OBSLUZE	33
SK	NÁVOD NA OBSLUHU	37
SI	NAVODILA ZA UPORABO	41
LT	APTARNAVIMO INSTRUKCIJA	45
LV	LIETOŠANAS INSTRUKCIJA	49
EE	KASUTUSJUHEND	53
BG	ИНСТРУКЦИЯ ЗА ОБСЛУЖВАНЕ	57
HR	UPUTE ZA UPOTREBU	61
SR	UPUTSTVO ZA UPOTREBU	65
GR	ΟΔΗΓΙΕΣ ΧΡΗΣΗΣ	69
IT	MANUALE PER L'USO	73
ES	INSTRUCCIONES DE USO	77

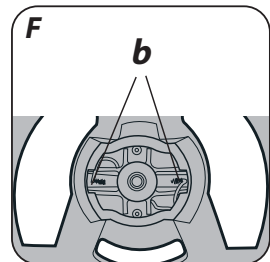
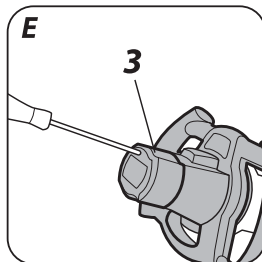
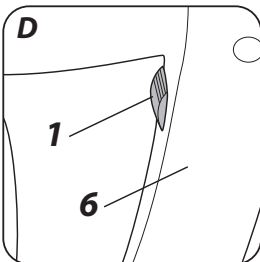
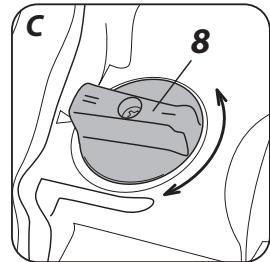
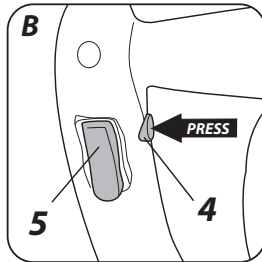
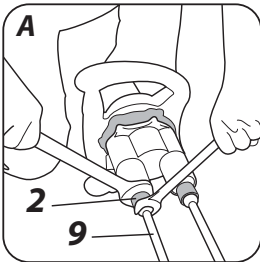
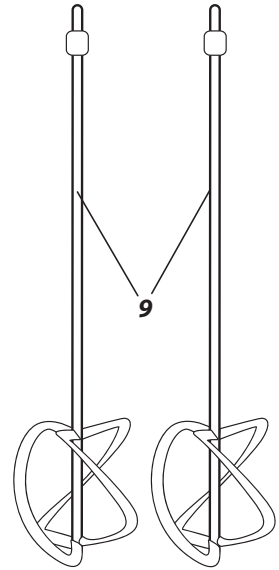
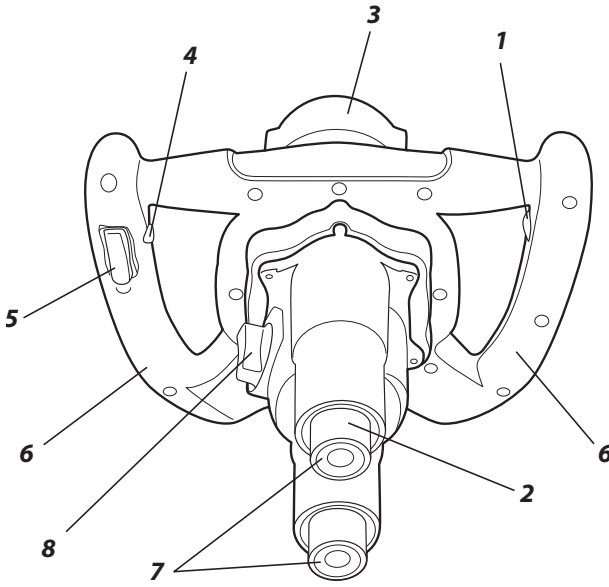

MIESZARKA ELEKTRYCZNA 58G788

UWAGA: PRZED PRZYSTĄPIENIEM DO UŻYTKOWANIA URZĄDZENIA NALEŻY UWAŻNIE PRZECZYTAĆ NINIEJSZĄ INSTRUKCJĘ I ZACHOWAĆ JĄ DO DALSZEGO WYKORZYSTANIA.

SZCZEGÓŁOWE PRZEPISY BEZPIECZEŃSTWA

- Należy upewnić się czy napięcie zasilania podane na tabliczce znamionowej urządzenia odpowiada napięciu sieci zasilającej.
- Mieszarkę wolno podłączać tylko do instalacji elektrycznej wyposażonej w zabezpieczenie różnicowo prądowe, które przerwie zasilanie, jeżeli prąd upływu przekroczy 30mA w czasie krótszym niż 30ms.
- Do podłączenia mieszarki stosuj odpowiedni przewód zasilający przystosowany do pracy na zewnątrz pomieszczeń.
- Nie wolno posługiwać się mieszarką w środowisku o atmosferze potencjalnie wybuchowej. Nie wolno mieszać rozpuszczalników lub substancji zawierających rozpuszczalniki o temperaturze zapłonu poniżej 210°C.
- Nie wolno owijać przewodu zasilającego wokół żadnej części obudowy mieszarki.
- Mieszarkę zawsze należy uruchamiać i wyłączać, gdy mieszadło jest zanurzone w zbiorniku.
- Należy zawsze upewnić się czy zbiornik do mieszania jest odpowiednio unieruchomiony.
- W czasie wykonywania operacji mieszania nie wolno do zbiornika wkładać rąk ani jakichkolwiek przedmiotów.

UWAGA! Urządzenie służy do pracy wewnątrz pomieszczeń.

Mimo zastosowania konstrukcji bezpiecznej z samego założenia, stosowania środków zabezpieczających i dodatkowych środków ochronnych, zawsze istnieje ryzyko szczałkowe doznania urazów podczas pracy.

BUDOWA I ZASTOSOWANIE

Mieszarka jest ręcznym elektronarzędziem wyposażonym w dwa mieszadła obracające się w przeciwnych kierunkach (możliwa jest także praca z jednym mieszadłem). Mieszarka znajduje szerokie zastosowanie zarówno w budownictwie jak i w innych dziedzinach. Możliwość użycia różnego rodzaju mieszadeł pozwala na mieszanie materiałów o różnych właściwościach jak np. cementu, gipsu, pokryć podłogowych, tynków szlachetnych, farb, tynków zwykłych, zapraw samopoziomujących itp. Bez względu na skład mieszaniny oraz rodzaj użytych mieszadeł zaleca się, aby jednorazowo nie mieszać więcej niż 160 litrów produktu.



Mieszarka przeznaczona jest do mieszania tylko niepalnych i niewybuchowych substancji. Nie wolno używać mieszarki niezgodnie z jej przeznaczeniem.

OPIS STRON GRAFICZNYCH

Poniższa numeracja odnosi się do elementów urządzenia przedstawionych na stronach graficznych niniejszej instrukcji.

1. Pokrętło regulacji prędkości obrotowej
2. Nakrętka uchwytu
3. Obudowa tylna
4. Przycisk blokady włącznika
5. Włącznik
6. Rękojeści
7. Uchwyt
8. Przełącznik zmiany biegów
9. Mieszadła

* Mogą występować różnice między rysunkiem a wyrobem.

OPIS UŻYTYCH ZNAKÓW GRAFICZNYCH



UWAGA



OSTRZEŻENIE



MONTAŻ/USTAWIENIA



INFORMACJA

WYPOSAŻENIE I AKCESORIA

- | | |
|-----------------|----------|
| 1. Mieszadło | - 2 szt. |
| 2. Klucz płaski | - 2 szt. |

PRZYGOTOWANIE DO PRACY

MONTAŻ NARZĘDZI ROBOCZYCH



Odłączyć mieszarkę od zasilania.

- Włożyć trzpień mieszadła (9) do otworu uchwyty (7), wsuwając go do oporu (może zajść potrzeba obrócenia mieszadła, aż występ w trzpieniu mieszadła znajdzie się w wycięciu uchwyty).
- Dokręcić nakrętkę uchwyty (2) posługując się kluczami płaskimi (rys A).
- Powtórzyć opisane czynności do zamontowania drugiego mieszadła.

DEMONTAŻ NARZĘDZI ROBOCZYCH



Odłączyć mieszarkę od zasilania.

- Poluzować i odkręcić nakrętkę uchwyty (2).
- Wyjąć mieszadło z uchwyty (7).
- Powtórzyć czynność dla drugiego mieszadła.



Tuż po zakończeniu pracy mieszadła po wyjęciu z mieszarki należy oczyścić.

PRACA / USTAWIENIA



WŁĄCZANIE / WYŁĄCZANIE

Napięcie sieci musi odpowiadać wielkości napięcia podanego na tabliczce znamionowej mieszarki.



Mieszarka wyposażona jest w przycisk blokady włącznika, zabezpieczający przed przypadkowym uruchomieniem.

Włączanie

- Wcisnąć przycisk blokady włącznika (4) (rys. B).
- Wcisnąć przycisk włącznika (5).

Wyłączanie

- Zwolnić nacisk na przycisk włącznika (5).

PRZEŁĄCZNIK ZMIANY BIEGÓW



Zakres prędkości obrotowej wrzecion można zmieniać za pomocą dwupołożeniowego przełącznika zmiany biegów (8) (rys. C). W zależności od rodzaju mieszanego materiału ustawić przełącznik zmiany biegów we właściwym położeniu.

- Położenie oznaczone jedną kropką zapewnia niższą prędkość obrotową wrzecion i większy moment obrotowy (przewidziane do mieszania lepkich substancji takich jak zaprawy klejowe, cement, tynk itp.).
- Po obróceniu w lewo do położenia oznaczonego dwoma kropkami uzyskujemy wyższą prędkość obrotową wrzecion, mniejszy moment obrotowy (przewidziane do mieszania cieczy).



Nigdy nie należy przestawiać przełącznika zmiany biegów w czasie, gdy mieszarka pracuje. Mogłoby to spowodować uszkodzenie mieszarki. Jeśli przełącznik zmiany biegów nie daje się przestawić należy nieznacznie obrócić mieszadła.

REGULACJA PRĘDKOŚCI OBROTOWEJ

-  Na rękojeści mieszarki znajduje się pokrętło regulacji prędkości obrotowej wrzecion (1) (rys. D). Zakres regulacji prędkości od 1 do 6. Prędkość obrotową wrzecion można zmieniać na poszczególnych biegach. Obrót pokrętła regulacji prędkości obrotowej wrzecion (1) w kierunku większych wartości zwiększa prędkość obrotową, w kierunku mniejszych wartości redukuje prędkość obrotową.

PRZED PRZYSTĄPIENIEM DO PRACY

- 
 - Upewnić się, czy napięcie sieci wynosi 230 V AC.
 - Włączyć mieszarkę do sieci zasilającej.
 - W czasie pracy należy zawsze trzymać mieszarkę w sposób pewny (obiema rękami) za obie rękojeści (6).
 - Ustawić odpowiednio przełącznik zmiany biegów i pokrętła regulacyjne.
 - Uruchomić mieszarkę i podjąć pracę.

OBŚLUGA I KONSERWACJA

 **Przed przystąpieniem do jakichkolwiek czynności związanych z instalowaniem, regulacją, naprawą lub obsługą należy wyjąć wtyczkę przewodu zasilającego z gniazdka sieciowego.**

- Mieszarkę należy utrzymywać zawsze w stanie czystym (szczególną uwagę należy zwrócić na czystość tulei mocujących i uchwytów).
- Każdorazowo po zakończeniu pracy należy oczyścić mieszadła za pomocą wody lub piasku kwarcowego.
- Do czyszczenia mieszarki nie należy stosować wody lub innych cieczy. Używać miękkiej tkaniny.
- Regularnie należy czyścić szczeliny wentylacyjne, aby nie dopuścić do przegrzania silnika.
- W przypadku występowania nadmiernego iskrzenia na komutatorze sprawdzić stan szczotek węglowych silnika.
- Kontrolę stanu szczotek węglowych należy przeprowadzać, co 60 godzin pracy.
- Regularnie należy kontrolować stan techniczny przewodu zasilającego i w przypadku wykrycia uszkodzenia, przewód należy natychmiast wymienić.
- Mieszarkę należy przechowywać w miejscu suchym, niedostępnym dla dzieci.
- Wszelkie czynności obsługowe, konserwacyjne i naprawy powinny być wykonywane przez autoryzowany warsztat serwisowy.

WYMIANA SZCZOTEK WĘGLOWYCH

-  Zużyte (krótsze niż 5 mm), spalone lub pęknięte szczotki węglowe silnika należy natychmiast wymienić. Zawsze dokonuje się jednocześnie wymiany obu szczotek.
- Odkręcić wkręty mocujące i zdemontować obudowę tylną (3) (rys. E).
 - Wysunąć z gniazd szczotkotrzymacze (b) i wyjąć zużyte szczotki węglowe (rys. F).
 - Usunąć ewentualny pył węglowy za pomocą sprężonego powietrza.
 - Włożyć nowe szczotki węglowe (szczotki węglowe powinny swobodnie wsunąć się do szczotkotrzymaczy).
 - Umieścić szczotkotrzymacze (b) w gniazdach.
 - Zamontować obudowę tylną (3) dokręcając wkręty.

 **Po wykonaniu wymiany szczotek węglowych należy uruchomić mieszarkę bez obciążenia i odczekać, aż szczotki węglowe dopasują się do komutatora silnika i uzyskają optymalny kształt. Czynność wymiany szczotek węglowych należy powierzyć wyłącznie osobie wykwalifikowanej wykorzystującej części oryginalne.**

 Wszelkiego rodzaju usterki powinny być usuwane przez autoryzowany serwis producenta.

PARAMETRY TECHNICZNE

DANE ZNAMIONOWE

Mieszarka elektryczna		Wartość
Parametr		
Napięcie zasilania		230 V AC
Częstotliwość zasilania		50 Hz
Moc znamionowa		1600 W
Prędkość obrotowa obciążenia	bez Bieg I (niski)	0 ÷ 450 min ⁻¹
	Bieg II (wysoki)	0 ÷ 600 min ⁻¹
Klasa ochronności		II
Masa bez mieszadeł		5,35 kg
Masa z mieszadłami		7,36 kg
Rok produkcji		2014

DANE DOTYCZĄCE HAŁASU I DRGAŃ

Poziom ciśnienia akustycznego $L_{pA} = 87,6$ dB(A) $K = 3$ dB (A)

Poziom mocy akustycznej $L_{wA} = 98,6$ dB(A) $K = 3$ dB (A)

Wartość ważona przyspieszenia drgań $a_{rh} = 3,187$ m/s² $K = 1,5$ m/s²

OCHRONA ŚRODOWISKA / CE



Produktów zasilanych elektrycznie nie należy wyrzucać wraz z domowymi odpadkami, lecz oddać je do utylizacji w odpowiednich zakładach. Informacji na temat utylizacji udzieli sprzedawca produktu lub miejscowe władze. Zużyty sprzęt elektryczny i elektroniczny zawiera substancje nieobojętne dla środowiska naturalnego. Sprzęt nie poddany recyklingowi stanowi potencjalne zagrożenie dla środowiska i zdrowia ludzi.

* Zastrzega się prawo dokonywania zmian.

„Grupa Topex Spółka z ograniczoną odpowiedzialnością” Spółka komandytowa z siedzibą w Warszawie, ul. Pograniczna 2/4 (dalej: „Grupa Topex”) informuje, iż wszelkie prawa autorskie do treści niniejszej instrukcji (dalej: „Instrukcja”), w tym m.in. jej tekstu, zamieszczonych fotografii, schematów, rysunków, a także jej kompozycji, należą wyłącznie do Grupy Topex i podlegają ochronie prawnej zgodnie z ustawą z dnia 4 lutego 1994 roku, o prawie autorskim i prawach pokrewnych (tj. Dz. U. 2006 Nr 90 Poz 631 z późn. zm.). Kopiowanie, przetwarzanie, publikowanie, modyfikowanie w celach komercyjnych całości Instrukcji jak i poszczególnych jej elementów, bez zgody Grupy Topex wyrażonej na piśmie, jest surowo zabronione i może spowodować pociągnięcie do odpowiedzialności cywilnej i karnej.

Deklaracja Zdgodności WE
*/EC Declaration of Conformity/
/Megfelelési Nyilatkozat (EK)/*



Producent

*/Manufacturer/
/Gyártó/*

Grupa Topex Sp. z o.o. Sp. k.
Ul. Pograniczna 2/4, 02-285 Warszawa, Polska

Wyrób

*/Product/
/Termék/*

Mieszarka

*/Hand mixer/
/keverő/*

Model

*/Model/
/Modell/*

58G788

Numer seryjny

*/Serial number/
/Sorszám/*

00001 ÷ 99999

Opisany wyżej wyrób jest zgodny z następującymi dokumentami:
*/The above listed product is in conformity with the following UE Directives:/
/A fent jelzett termék megfelel az alábbi irányelveknek:/*

Dyrektywa Maszynowa 2006/42/WE
*/Machinery Directive 2006/42/EC/
/ 2006/42/EK Gépek /*

Dyrektywa o Kompatybilności Elektromagnetycznej 2004/108/WE
*/EMC Directive 2004/108/EC/
/2004/108/EK Elektromágneses összeférhetőség/*

Dyrektywa o RoHS 2011/65/UE
*/RoHS Directive 2011/65/UE/
2011/65/EK RoHS*

oraz spełnia wymagania norm:
*/and fulfils requirements of the following Standards:/
/valamint megfelel az alábbi szabványoknak:/*

EN 60745-1:2009 ; EN 60745-2-1/A12:2009 ; EN 50144-1:2006 ; EN 55014-2/A1:2001
EN 61000-3-2:2006 ; EN 61000-3-3/A2:2005 ; EN 55014-3-11:2000

Ostatnie dwie cyfry roku, w którym umieszczono znak CE: 10
*/Last two figures of CE marking year:/
/A CE jelzés felhelyezése évének utolsó két számjegye:/*

Nazwisko i adres osoby mającej miejsce zamieszkania lub siedzibę w UE upoważnionej do przygotowania dokumentacji technicznej
*/Name and address of the person who established in the Community and authorized to compile the technical file/
/A műszaki dokumentáció összeállítására felhatalmazott, a közösség területén lakóhellyel vagy székhellyel rendelkező személy neve és címe:/*

Paweł Szopa
Ul. Pograniczna 2/4
02-285 Warszawa

Paweł Szopa
Pełnomocnik ds. jakości firmy GRUPA TOPEX
/GRUPA TOPEX Quality Agent /

*/A GRUPA TOPEX Minőségügyi meghatalmazott képviselője/
Warszawa, 2014-06-17*

ELECTRIC MIXER 58G788

CAUTION: BEFORE USING THE DEVICE READ THIS MANUAL CAREFULLY AND KEEP IT FOR FUTURE REFERENCE.

DETAILED SAFETY REGULATIONS

- Ensure the mains voltage matches the voltage on the tool rating plate.
- Connect the mixer only to electrical system equipped with residual current circuit breaker that will cut the power off when earth leakage current exceeds 30 mA in less than 30 ms.
- Connect the mixer only with appropriate power cord, designed for outdoor use.
- Do not use the mixer in environment with potentially explosive atmosphere. Do not mix solvents or substances that contain solvents with ignition temperature below 210°C.
- Do not wind the power cord around any part of the mixer body.
- Switch the mixer on and off only when the mixing paddle is immersed in a container.
- Ensure the container for mixing is well fixed.
- Do not put your hands or any other objects into the container when mixing.

CAUTION! This device is designed to operate indoors.

The design is assumed to be safe, protection measures and additional safety systems are used, nevertheless there is always a small risk of operational injuries.

CONSTRUCTION AND USE

Mixer is a hand-held power tool equipped with two paddles, which rotate in opposite direction (operation with single paddle is also possible). There are many possible applications of mixer in building industry and other fields. Possibility of using various paddles allows mixing materials with various properties, e.g. cement, gypsum, stucco, paint, plaster, self levelling underlayment and other chemicals. Regardless of the mixture composition and type of paddles used, it is recommended to mix no more than 160 litres of product at a time.



The mixer is designed for mixing only non-flammable and non-explosive substances. Use the mixer according to the manufacturer's instructions only.

DESCRIPTION OF DRAWING PAGES

Below enumeration refers to the device elements depicted on the drawing pages of this manual.

1. Wheel for speed control
2. Holder nut
3. Rear cover
4. Switch lock button
5. Switch
6. Handles
7. Holders
8. Gear switch
9. Mixing paddles

* Differences may appear between the product and drawing

MEANING OF SYMBOLS



CAUTION



WARNING



ASSEMBLY/SETTINGS



INFORMATION

EQUIPMENT AND ACCESSORIES

1. Mixer paddle - 2 pcs
2. Flat spanner - 2 pcs

PREPARATION FOR OPERATION

INSTALLATION OF WORKING TOOLS



Disconnect the mixer from power supply.

- Insert paddle shaft (9) into holder hole (7), slide it to the stop (it may be necessary to rotate the paddle so the protrusion in the paddle shaft can be located in the holder groove).
- Use flat spanners to tighten the holder nut (2) (fig. A).
- Repeat above procedure to install the second mixing paddle.

DEINSTALLATION OF WORKING TOOLS



Disconnect the mixer from power supply.

- Loosen and unscrew the holder nut (2).
- Take the mixer paddle out of the holder (7).
- Repeat for the other mixer paddle.



Remove mixing paddles from the mixer and clean at once when the work is finished.

OPERATION / SETTINGS



SWITCHING ON / SWITCHING OFF

The mains voltage must match the voltage on the rating plate of the mixer.



The mixer is equipped with the switch lock button that protects against accidental start up.

Switching on

- Press the switch lock button (4) (fig. B).
- Press the switch button (5).

Switching off

- Release pressure on the switch button (5).

GEAR SWITCH



Range of spindles rotational speed can be changed with the use of two-position gear switch (8) (fig. C). Set the switch in appropriate position depending on the type of mixed material.

- Position marked with one dot is for lower rotational speed of spindles and greater torque (designed for mixing viscous substances, such as adhesive mortars, cement, plasters etc.).
- When the wheel is turned left to position marked with two dots, the rotational speed is greater with lower torque (setting for mixing of liquids).



Never change the gear switch position during operation of the mixer. It may damage the mixer. Turn the paddles slightly if the gear switch position cannot be changed.

ROTATIONAL SPEED CONTROL



Wheel for speed control of the spindles (1) is located on the mixer handle (fig. D). Adjustment range is from 1 to 6. Rotational speed of the spindles can be changed in either gear. Turn the speed control wheel (1) towards greater values to increase rotational speed, turn the wheel towards lower values to reduce rotational speed.

PRIOR TO OPERATION



- Ensure the power supply voltage is 230 V AC.
- Connect the mixer to power supply network.
- During operation, always hold the mixer firmly with both hands by two handles (6).

- Set gear switch and adjustment wheels in desired positions.
- Put paddles in material that you plan to mix.
- Electronic controller allows slow start of the mixing (no splash) and slow stop.
- Switch on the mixer and start working.

OPERATION AND MAINTENANCE



Unplug the power cord from the mains socket before commencing any activities related to installation, adjustment, repair or maintenance.

- Always keep the mixer clean (carefully check the fixing sleeves and holders are clean).
- Each time after operation clean paddles with water or quartz sand.
- Do not use water or any other liquid for cleaning the mixer. Use soft cloth.
- Clean ventilation holes regularly to prevent motor overheating.
- In case of excessive commutator sparking check technical condition of carbon brushes of the motor.
- Check condition of carbon brushes every 60 hours of operation.
- Check technical condition of the power cord on a regular basis and replace it immediately, when any damage is found.
- Store the mixer in dry place, beyond reach of children.
- Any maintenance or repairs should be carried out by an authorized service workshop.

REPLACEMENT OF CARBON BRUSHES



Replace immediately worn out (shorter than 5 mm), burnt or cracked motor carbon brushes. Always replace both brushes at a time.

- Undo the fixing screws and remove the rear cover (**3**) (**fig. E**).
- Slide brush holders (**b**) out of their sockets and remove worn out carbon brushes (**fig. F**).
- Remove any carbon dust with compressed air.
- Insert new carbon brushes (carbon brushes should easily move into brush holders).
- Put brush holders (**b**) in their sockets.
- Install the rear cover (**3**), tighten the screws.



After replacement of carbon brushes start the mixer without load and wait until carbon brushes fit to the motor commutator and take optimal shape. Entrust replacement of carbon brushes only to a qualified person. Only original parts should be used.



All faults should be repaired by service workshop authorized by the manufacturer.

TECHNICAL PARAMETERS

RATED PARAMETERS

Parameter		Electric Mixer	Value
Supply voltage			230 V AC
Current frequency			50 Hz
Rated power			1600 W
No load rotational speed	Gear I (low)		0 ÷ 450 rpm
	Gear II (high)		0 ÷ 600 rpm
Protection class			II
Weight w/o mixer paddles			5.35 kg
Weight with mixer paddles			7.36 kg
Year of production			2014

NOISE LEVEL AND VIBRATION PARAMETERS

Sound pressure $L_{p_A} = 87,6$ dB(A) $K = 3$ dB (A)

Sound power $L_{w_A} = 98,6$ dB(A) $K = 3$ dB (A)

Weighted value of vibration acceleration $a_h = 3.187$ m/s² $K = 1.5$ m/s²

ENVIRONMENT PROTECTION



Do not dispose of electrically powered products with household wastes, they should be utilized in proper plants. Obtain information on wastes utilization from your seller or local authorities. Used up electric and electronic equipment contains substances active in natural environment. Unrecycled equipment constitutes a potential risk for environment and human health.

* Right to introduce changes is reserved.

"Grupa Topex Spółka z ograniczoną odpowiedzialnością" Spółka komandytowa with seat in Warsaw at ul. Pograniczna 2/4 (hereinafter Grupa Topex) informs, that all copyrights to this instruction (hereinafter Instruction), including, but not limited to, text, photographs, schemes, drawings and layout of the instruction, belong to Grupa Topex exclusively and are protected by laws accordingly to Copyright and Related Rights Act of 4 February 2004 (ustawa o prawie autorskim i prawach pokrewnych, Dz. U. 2006 No 90 item 631 with later amendments). Copying, processing, publishing, modifications for commercial purposes of the entire Instruction or its parts without written permission of Grupa Topex are strictly forbidden and may cause civil and legal liability.

ELEKTORRÜHRMASCHINE 58G788

ANMERKUNG: LESEN SIE VOR DER INBETRIEBNAHME DIESES GERÄTES GRÜNDLICH DIE VORLIEGENDE BETRIEBSANLEITUNG DURCH UND BEWAHREN SIE SIE AUF.

DETAILLIERTE SICHERHEITSVORSCHRIFTEN

- Überprüfen Sie, ob die auf dem Typenschild angegebene Spannung des Elektrowerkzeugs der Netzspannung entspricht.
- Die Rührmaschine ist nur an die Elektroinstallation mit dem Differenzstromschutz anzuschließen, die Versorgung unterbrechen wird, falls der Leckstrom 30 mA innerhalb von 30 ms überschreiten wird.
- Zum Anschluss der Rührmaschine ist eine entsprechende Versorgungsleitung einzusetzen, die für den Betrieb im Freien geeignet ist.
- Die Rührmaschine darf in der Umgebung mit einer potentiell explosiven Atmosphäre nicht betrieben werden. Lösemittel bzw. lösemittelhaltige Substanzen mit Zündtemperatur von weniger als 210°C dürfen nicht gerührt werden.
- Wickeln Sie die Versorgungsleitung um keinen Gehäuseteil des Rührers um.
- Schalten Sie die Rührmaschine stets ein und aus, wenn der Quirl im Behälter eingetaucht ist.
- Überprüfen Sie, ob der Rührbehälter entsprechend festgestellt ist.
- Beim Rühren stecken Sie nie ihre Hände oder Gegenstände in den Rührbehälter hinein.

ACHTUNG! Das Gerät ist für den Betrieb in Innenräumen bestimmt.

Trotz dem Einsatz einer sicheren Konstruktion, von Sicherheitseinrichtungen und zusätzlichen Schutzeinrichtungen besteht stets das Restrisiko einer Verletzung beim Betrieb des Gerätes.

AUFBAU UND ANWENDUNG

Die Rührmaschine ist ein manuelles Elektrowerkzeug, das mit zwei Rührern ausgestattet ist, die sich in entgegen gesetzte Richtung drehen (der Betrieb mit nur einem Rührer ist ebenfalls möglich), Die Rührmaschine wird breit im Bauwesen und anderen Anwendungsbereichen eingesetzt. Der Einsatz von unterschiedlichen Rührerarten ermöglicht das Rühren von Stoffen mit unterschiedlichen Eigenschaften wie Zement, Gips, Fußbodenbeläge, Edelputz, Farben, Putz, selbstnievellierende Mörtel usw. Unabhängig von der Zusammensetzung der Mischung und der Art der eingesetzten Rührern wir es empfohlen, jeweils nicht mehr als 160 Liter des Produktes zu rühren.



Die Rührmaschine ist für das Rühren von nur nicht brennbaren und nicht explosiven Stoffen bestimmt. Die nichtbestimmungsgemäße Verwendung der Rührmaschine ist nicht zugelassen.

BESCHREIBUNG DER SEITEN MIT GRAPHIKEN

Die unten angeführte Nummerierung bezieht sich auf die Elemente des Gerätes, die auf den Seiten mit Graphiken dargestellt werden.

1. Drehzahleinstellring
2. Aufnahmemutter
3. Hintergehäuse
4. Taste der Schalterverriegelung
5. Hauptschalter
6. Haltegriffe
7. Aufnahme
8. Gangumschalter
9. Rührer

* Es können Unterschiede zwischen der Abbildung und dem Produkt auftreten

BESCHREIBUNG FÜR VERWENDETE GRAPHISCHE ZEICHEN



ACHTUNG



WARNUNG



MONTAGE/EINSTELLUNGEN



INFORMATION

AUSSTATTUNG UND ZUBEHÖR

1. Mischquirl - 2 St.
2. Schraubenschlüssel - 2 St.

BETRIEBSVORBEREITUNG

MONTAGE VON BETRIEBSWERKZEUGEN



Die Rührmaschine von der Versorgung trennen.

- Den Stift des Rührers (9) in die Öffnung der Aufnahme (7) bis zum Anschlag eindrücken (ggf. ist der Rührer zu drehen bis der Kerb am Stift des Rührers sich in der Aussparung in der Aufnahme anpasst).
- Die Aufnahmemutter (2) mit Schraubenschlüsseln anziehen (**Abb. A**).
- Zum Spannen des zweiten Rührers die beschriebene Prozedur wiederholen.

BETRIEBSWERKZEUGE DEMONTIEREN



Die Rührmaschine von der Versorgung trennen.

- Die Haltegriffmutter (2) lösen und abschrauben.
- Den Röhre aus der Aufnahme (7) herausnehmen.
- Die Arbeitsschritte beim zweiten Rührer wiederholen.



Unmittelbar nach dem Abschluss der Arbeit sind die aus der Rührmaschine entnommenen Rührer zu reinigen.

BETRIEB / EINSTELLUNGEN

EIN-/AUSSCHALTEN



Die Netzspannung muss dem Spannungswert entsprechen, der im Typenschild der Rührmaschine angegeben worden ist.



Die Rührmaschine ist mit der Taste der Schalterverriegelung ausgestattet, die vor einem versehentlichen Start des Werkzeugs schützt.

Einschalten

- Die Taste des Schalters (4) (**Abb. B**) drücken.
- Die Taste des Schalters (5) drücken.

Ausschalten

- Den Schalter (5) freigeben.

GANGUMSCHALTER



Die Drehzahl der Spindel kann man mit dem 2-Stellung-Gangumschalter (8) (**Abb. C**) einstellen. Abhängig von dem zu rührenden Stoff den Gangumschalter in die entsprechende Stellung bringen.

- Die mit einem Punkt markierte Stellung steht für niedrigere Drehzahl der Spindeln und das höhere Drehmoment (geeignet für das Rühren von klebrigen Stoffen wie Klebarmortel, Zement, Putz usw.).
- Mit dem Umdrehen nach links zu der mit zwei Punkten markierten Stellung erhält man die höhere Drehzahl der Spindeln und das niedrigere Drehmoment (geeignet für das Rühren von Flüssigkeiten).



Schalten Sie den Gangumschalter nie beim Betrieb der Rührmaschine um. Dies könnte zur Beschädigung der Rührmaschine führen. Lässt sich der Gangumschalter nicht verschieben, so soll man die Rührer leicht umdrehen.

DREHZAHLSTEUERUNG



Auf dem Haltegriff der Rührmaschine befindet sich der Drehzahleinstellring (1) (Abb. D). Der Einstellbereich der Drehzahl beträgt von 1 bis 6. Die Drehzahl kann auf die jeweiligen Gänge umgeschaltet werden. Mit dem Umdrehen des Einstellrings für Drehzahl (1) in die Richtung der höheren Werte wird die Drehzahl erhöht und in die Richtung der geringeren Werte vermindert.

VOR DEM ARBEITSBEGINN



- Überprüfen, ob die Netzspannung 230 V AC beträgt.
- Die Rührmaschine ans Netz anschließen.
- Beim Betrieb die Rührmaschine stets (mit beiden Händen) an beiden Handgriffen (6) festhalten.
- Den Gangumschalter und die Einstellrängen entsprechend einstellen.
- Die Rührmaschine einschalten und mit der Arbeit beginnen.

BEDIENUNG UND WARTUNG



Vor allen Montage-, Einstellungs-, Reparatur- oder Bedienungsarbeiten trennen Sie den Stecker der Versorgungsleitung aus der Netzsteckdose.

- Die Rührmaschine stets sauber halten (auf die Sauberkeit der Spannhülsen und Aufnahmen besonders achten).
- Nach jeder Arbeit sind die Rührer stets mit Wasser und Quarzsand zu reinigen.
- Zum Reinigen der Rührmaschine kein Wasser oder keine anderen Flüssigkeiten verwenden. Weichen Lappen verwenden.
- Die Lüftungsschlitze der Rührmaschine regelmäßig reinigen, um die Überhitzung des Motors zu vermeiden.
- Beim übermäßigen Funken am Kommutator prüfen Sie den Zustand der Motor-Kohlebürsten.
- Den Zustand von Kohlebürsten alle 60 Betriebsstunden durchführen.
- Prüfen Sie regelmäßig den technischen Zustand des Versorgungskabels und falls Sie eine Beschädigung entdecken, tauschen Sie es sofort aus.
- Bewahren Sie die Rührmaschine in einem trockenen Ort, weit von der Reichweite von Kindern auf.
- Alle Bedienungs- und Wartungsarbeiten sollen durch eine autorisierte Kundendienstwerkstatt ausgeführt werden.

KOHLEBÜRSTEN AUSTAUSCHEN



Die verschleißten (kürzer als 5 mm), verbrannten oder gerissenen Kohlebürsten des Motors sind sofort auszutauschen. Es werden immer gleichzeitig beide Kohlebürsten ausgetauscht.

- Die Befestigungsschrauben entfernen und das Hintergehäuse (3) (Abb. E) abnehmen.
- Die Bürstenaufnahmen (b) aus den Buchsen herausnehmen und die verschleißten Kohlebürsten (Abb. F) entfernen.
- Mit Druckluft den eventuellen Kohlenstaub entfernen.
- Neue Kohlebürsten einsetzen (die Kohlebürsten sollen sich frei in die Bürstenaufnahmen einschieben lassen).
- Die Bürstenaufnahmen (b) in die Buchsen eindrücken.
- Das Hintergehäuse (3) mit den Schrauben montieren.



Nach dem Austausch von Kohlebürsten die Rührmaschine leer laufen lassen und abwarten, bis die Kohlebürsten sich an den Motorkommutator anpassen und die optimale Form erhalten. Lassen Sie die Kohlebürsten ausschließlich von qualifiziertem Fachpersonal unter Verwendung von Originalersatzteilen austauschen.



Alle Störungen sind durch den autorisierten Kundendienst des Herstellers zu beheben.

TECHNISCHE PARAMETER

NENNWERTE

Elektorrührmaschine		
Parameter		Wert
Versorgungsspannung		230 V AC
Versorgungsfrequenz		50 Hz
Nennleistung		1600 Watt
Leerlaufdrehzahl	Gang I (niedrig)	0 ÷ 450 min ⁻¹
	Gang II (hoch)	0 ÷ 600 min ⁻¹
Schutzklasse		II
Masse ohne Rührer		5,35 kg
Masse mit Rührern		7,36 kg
Herstellungsjahr		2014

LÄRM- UND SCHWINGUNGSANGABEN

Schalldruckpegel $L_{p_A} = 87,6$ dB(A) K= 3 dB (A)

Schalleistungspegel $L_{w_A} = 98,6$ dB(A) K= 3 dB (A)

Gewogener Wert der Schwingungsbeschleunigung $a_h = 3,187$ m/s² K= 1,5 m/s²

UMWELTSCHUTZ



Werfen Sie elektrisch betriebene Produkte nicht in den Hausmüll, sondern einer umweltgerechten Wiederverwertung zuführen. Fragen Sie den Vertreiber oder lokale Verwaltung nach Informationen über die Entsorgung. Elektro- und Elektronik- Altgeräte enthalten Substanzen, die für die Umwelt nicht neutral sind. Das der Wiederverwertung nicht zugeführte Gerät stellt eine potentielle Gefahr für die Umwelt und Gesundheit der Menschen dar.

* Änderungen vorbehalten.

„Grupa Topex Spółka z ograniczoną odpowiedzialnością” Spółka komandytowa mit Sitz in Warschau, ul. Pograniczna 2/4 (nachfolgend: „Grupa Topex”) teilt mit, dass alle Urheberrechte auf den Inhalt der vorliegenden Betriebsanleitung (nachfolgend: „Betriebsanleitung”), darunter u. a. derer Text, Bilder, Schemata, Zeichnungen, sowie Anordnung, ausschließlich Grupa Topex angehören und laut Gesetz über das Urheberrecht und verwandte Rechte vom 4. Februar 1994 (GBl. 2006 Nr. 90 Pos. 631 mit späteren Änderungen) rechtlich geschützt werden. Das Kopieren, Verarbeiten, Veröffentlichen sowie Modifizieren der gesamten Betriebsanleitung bzw. derer Einzelelemente für kommerzielle Zwecke ohne Einwilligung von Grupa Topex in Schriftform ist streng verboten und kann zivil- und strafrechtlich verfolgt werden.

МИКСЕР 58G788

ВНИМАНИЕ: ПЕРЕД НАЧАЛОМ ЭКСПЛУАТАЦИИ ЭЛЕКТРОИНСТРУМЕНТА СЛЕДУЕТ ВНИМАТЕЛЬНО ПРОЧИТАТЬ ДАННОЕ РУКОВОДСТВО И СОХРАНИТЬ ЕГО В КАЧЕСТВЕ СПРАВОЧНОГО МАТЕРИАЛА.

ПРАВИЛА ТЕХНИКИ БЕЗОПАСНОСТИ

- Перед подключением миксера к сети убедитесь, что напряжение сети соответствует напряжению, указанному на шильдике оборудования.
- Подключайте миксер только к электросети, оснащенной устройством защитного отключения с током срабатывания 30 мА и временем срабатывания до 30 секунд.
- Для подключения миксера используйте шнур питания, предназначенный для работы вне помещений.
- Запрещается работать с миксером во взрывоопасной среде. Запрещается перемешивать растворители и вещества, содержащие растворители, с температурой воспламенения ниже 210°C.
- Запрещается наматывать шнур питания вокруг миксера.
- Включайте и выключайте инструмент только если мешалка инструмента погружена в материал.
- Убедитесь, что емкость с материалом неподвижно зафиксирована.
- Во время работы запрещается вставлять в емкость руки, а также какие-либо предметы.

ВНИМАНИЕ! Инструмент служит для работы внутри помещения.

Несмотря на безопасную конструкцию, предпринятые защитные меры и использование средств защиты, всегда существует некоторый остаточный риск получения травмы во время работы.

КОНСТРУКЦИЯ И ПРИМЕНЕНИЕ

Миксер это ручной электроинструмент, оснащенный двумя мешалками, вращающимися в противоположных направлениях (можно работать с одной мешалкой). Миксер используется в строительной и других отраслях. Возможность работы с различными мешалками позволяет перемешивать материалы с разными свойствами, например, цемент, гипс, смеси для полов, штукатурные и самовыравнивающиеся смеси и т.п. Несмотря на состав смеси, а также используемые мешалки, рекомендуется не перемешивать больше 160 литров материала.



Миксер предназначен для перемешивания негорючих и невзрывчатых материалов. Запрещается применять инструмент не по назначению.

ОПИСАНИЕ К ГРАФИЧЕСКИМ ИЗОБРАЖЕНИЯМ

Перечисленная ниже нумерация касается элементов инструмента, представленных на страницах с графическими изображениями.

1. Регулятор частоты вращения
2. Гайка патрона
3. Задняя крышка
4. Блокиратор кнопки включения
5. Кнопка включения
6. Рукоятки
7. Патроны
8. Переключатель скоростей
9. Мешалки

* Внешний вид приобретенного электроинструмента может незначительно отличаться от изображенного на рисунке

ОПИСАНИЕ К ГРАФИЧЕСКИМ ИЗОБРАЖЕНИЯМ



ВНИМАНИЕ



ВНИМАНИЕ - ОПАСНОСТЬ!



СБОРКА/НАСТРОЙКА



ИНФОРМАЦИЯ

ОСНАЩЕНИЕ И ДОПОЛНИТЕЛЬНЫЕ ПРИНАДЛЕЖНОСТИ

- | | |
|------------------|---------|
| 1. Мешалка | - 2 шт. |
| 2. Ключ рожковый | - 2 шт. |

ПОДГОТОВКА К РАБОТЕ

КРЕПЛЕНИЕ РАБОЧИХ ИНСТРУМЕНТОВ



Отключите электроинструмент от сети.

- Вставьте стержень мешалки (9) в патрон (7) до упора (если потребуется, поверните мешалку, чтобы выступ в стержне мешалки попал в отверстие в патроне).
- Затяните гайку патрона (2) с помощью рожковых ключей (рис. А)
- Повторите все действия для закрепления второй мешалки.

ДЕМОНТАЖ РАБОЧЕГО ИНСТРУМЕНТА



Отключите электроинструмент от сети.

- Оттяните крепежную втулку и придержите (а).
- Другой рукой выньте мешалку.



После завершения работы и выемки мешалки из миксера, мешалку необходимо очистить.

РАБОТА / НАСТРОЙКА



ВКЛЮЧЕНИЕ/ВЫКЛЮЧЕНИЕ

Напряжение сети должно соответствовать напряжению, указанному на шильдике миксера.



С целью предохранения от непреднамеренного включения, миксер оборудован блокиратором кнопки включения.

Включение

- Ослабьте и снимите гайку патрона (2).
- Выньте мешалку из патрона (7).
- Прodelайте те же самые действия со второй мешалкой.

Выключение

- Отпустите кнопку включения (5).

ПЕРЕКЛЮЧАТЕЛЬ СКОРОСТЕЙ



Скорость можно изменять с помощью двухрежимного переключателя скоростей (8) (рис. С). В зависимости от вида перемешиваемого материала переведите переключатель в требуемое положение.

- При режиме, обозначенном одной точкой, частота вращения ниже, а крутящий момент выше (режим используется для перемешивания вязких веществ, например, клеевых растворов, цемента, штукатурных смесей и т.п.).
- При режиме, обозначенном двумя точками, частота вращения выше, а крутящий момент меньше (режим используется для перемешивания жидких материалов).



Запрещается изменять положение переключателя скоростей в ходе работы миксера. Это может вызвать повреждение инструмента. Если переключатель скоростей не переключается, слегка поверните мешалку.

РЕГУЛИРОВКА ЧАСТОТЫ ВРАЩЕНИЯ



На рукоятке миксера расположен регулятор частоты вращения (1) (рис. D). Частота регулируется в диапазоне 1 – 6. Регулировка частоты вращения возможна в пределах каждой скорости. Поворачивая регулятор частоты вращения (1) можно увеличивать или уменьшать частоту.

ПЕРЕД НАЧАЛОМ РАБОТЫ



- Убедитесь, что напряжение сети составляет 230 В АС.
- Включите миксер в сеть.
- Во время работы держите миксер двумя руками за обе рукоятки (6).
- Поставьте переключатель скорости и регуляторы в требуемое положение.
- Включите миксер и приступите к работе.

ТЕХНИЧЕСКОЕ ОБСЛУЖИВАНИЕ



Приступая к каким-либо действиям, связанным с настройкой, ремонтом или обслуживанием, следует отключить инструмент от сети.

- Содержите миксер в чистоте (в т.ч. крепежные втулки и патроны).
- Всегда после завершения работы очистите мешалку водой или кварцевым песком.
- Запрещается использовать воду или какую-либо другую жидкость для чистки миксера. Очищайте инструмент мягкой тряпочкой.
- Регулярно очищайте вентиляционные отверстия, чтобы не наступил перегрев двигателя.
- В случае сильного искрения на коллекторе, проверьте состояние угольных щеток двигателя.
- Контролируйте состояние щеток через каждые 60 часов работы миксера.
- Систематически контролируйте техническое состояние шнура питания инструмента. Поврежденный шнур питания необходимо сразу заменить.
- Миксер храните в сухом, недоступном для детей месте.
- Ремонтно-наладочные работы поручайте авторизованной сервисной мастерской.

ЗАМЕНА УГОЛЬНЫХ ЩЕТОК



Изношенные угольные щетки двигателя (длиной менее 5 мм), щетки с обгоревшей поверхностью или царапинами следует немедленно заменить. Заменить следует обе щетки одновременно.

- Отвинтите крепежные винты и снимите заднюю крышку (3) (рис. E).
- Выньте щеткодержатели (b) и изношенные щетки (рис. F).
- Удалите угольную пыль сжатым воздухом.
- Закрепите заднюю крышку (3), затягивая винты.



После замены угольных щеток следует дать электроинструменту поработать на холостом ходу для подгонки рабочей части щеток к коллектору двигателя. Замену угольных щеток может выполнять только квалифицированный специалист; рекомендуется использовать оригинальные запасные части.



Все неполадки должны устраняться авторизованной сервисной мастерской производителя.

ТЕХНИЧЕСКИЕ ПАРАМЕТРЫ

НОМИНАЛЬНЫЕ ДАННЫЕ

Миксер		
Параметр		Величина
Напряжение питания		230 В АС
Частота тока питания		50 Гц
Номинальная мощность		1600 Вт
Частота вращения (без нагрузки)	Скорость I (низкая)	0 ÷ 450 мин ⁻¹
	Скорость II (высокая)	0 ÷ 600 мин ⁻¹
Класс защиты		II
Вес без мешалок		5,35 кг
Вес с мешалками		7,36 кг
Год выпуска		2014

ИНФОРМАЦИЯ ОБ УРОВНЕ ШУМА И ВИБРАЦИИ

Уровень акустического давления: $L_{pA} = 87,6$ дБ (А) $K = 3$ дБ (А)

Уровень акустической мощности: $L_{WA} = 98,6$ дБ(А) $K = 3$ дБ (А)

Виброускорение: $a_h = 3,187$ м/с² $K = 1,5$ м/с²

ЗАЩИТА ОКРУЖАЮЩЕЙ СРЕДЫ



Электроприборы не следует выбрасывать вместе с домашними отходами, их следует передать в специальный пункт утилизации. Информацию на тему утилизации может предоставить продавец изделия или местные власти. Электронное и электрическое оборудование, отработавшее свой срок эксплуатации, содержит опасные для окружающей среды вещества. Оборудование, не подвергнутое процессу вторичной переработки, является потенциально опасным для окружающей среды и здоровья человека.

* Оставляем за собой право вводить изменения.

Компания „Grupa Torhex Spółka z ograniczoną odpowiedzialnością” Spółka komandytowa, расположенная в Варшаве по адресу: ul. Pograniczna 2/4 (далее, „Grupa Torhex”) сообщает, что все авторские права на содержание настоящей инструкции (далее, „Инструкция”), в т.ч. текст, фотографии, схемы, рисунки и чертежи, а также компоновка, принадлежат исключительно компании Grupa Torhex и защищены законом от 4 февраля 1994 года об авторском праве и смежных правах (Вестник законодательных актов РП № 90 поз. 631 с послед. изм). Копирование, воспроизведение, публикация, изменение элементов инструкции без письменного согласия компании Grupa Torhex строго запрещено и может повлечь за собой гражданскую и уголовную ответственность.

МІКСЕР ЕЛЕКТРИЧНИЙ 58G788

ПРИМІТКА: ПЕРЕД ТИМ ЯК ПРИСТУПАТИ ДО ЕКСПЛУАТАЦІЇ УСТАТКУВАННЯ СЛІД УВАЖНО ОЗНАЙОМИТИСЯ З ЦЬЮ ІНСТРУКЦІЄЮ Й ЗБЕРЕГТИ ЇЇ В ДОСТУПНОМУ МІСЦІ.

ПРАВИЛА ТЕХНІКИ БЕЗПЕКИ ПІД ЧАС КОРИСТУВАННЯ МІКСЕРОМ ЕЛЕКТРИЧНИМ

- Перед тим як увімкнути електроінструмент до мережі живлення, слід упевнитися, що значення напруги, що вказана на табличці з даними на інструменті, співпадає з таким мережі.
- Підключення устаткування до мережі повинно відбуватися через автомат розмикання, що перериває подачу струму на устаткування в разі перевищення його номінального значення в 30 мА на протязі 30 мсек.
- До підключення устаткування допускається використовувати мережевий шнур, що годиться до експлуатації назовні приміщень.
- Не допускається використовувати електроінструмент в потенційно вибухонебезпечному середовищі. Не допускається перемішувати міксером розчинників і речовин, що містять розчинники, температура загоряння яких нижча за 210°C.
- Не допускається обвивати мережений шнур довкола будь-якої частини корпусу міксера.
- Міксер завжди слід вмикати й вимикати, коли насадку занурено в відро з матеріалом, що його слід змішати.
- Завжди слід упевнитися, що відро з матеріалом надійно знерушено.
- Не допускається кидати будь-які сторонні предмети до відра під час перемішування.

УВАГА! Устаткування призначене до експлуатації у приміщеннях і не призначене для праці назовні.

Не зважаючи на застосування безпечної конструкції, використання засобів безпеки й додаткових засобів особистого захисту, завжди існує залишковий ризик травматизму під час праці.

БУДОВА І ПРИЗНАЧЕННЯ

Міксер є ручним електроінструментом з двома штоками, що обертаються в протилежних напрямках (можливо також працювати з використанням тільки одного штоку). Міксер електричний призначений до використання як в будівельній галузі, так й інших. Завдяки можливості застосування різноманітних інструментів до змішування, міксер допускається використовувати до змішування різних сумішей, наприклад, цементу, гіпсу, підлогових покриттів, тинків «шляхетних», фарб, тинків звичайних, самовирівнюваних сумішей і стяжок тощо. Незалежно від складу суміші та типу вжитого змішувального інструмента не рекомендується змішувати одночасно більш ніж 160 літрів суміші.



Міксер призначений до змішування виключно незаймистих та вибухонебезпечних речовин. Не допускається використовувати устаткування не за призначенням.

ОПИС МАЛЮНКІВ

Перелік елементів зовнішнього вигляду електроінструменту, що зазначений нижче, стосується малюнків до цієї інструкції.

1. Колесо регулювання швидкості обертів мотору
2. Накрутка патрона
3. Задня частина корпусу
4. Кнопка блокування кнопки ввімкнення
5. Кнопка ввімкнення
6. Руків'я
7. Патрони
8. Перемикач швидкостей

9. Насадки до змішування

* Існує можливість відмінності між фактичним зовнішнім виглядом електроінструменту та таким, що зображений на малюнку

ОПИС ГРАФІЧНИХ СИМВОЛІВ



УВАГА



ЗАСТЕРЕЖЕННЯ



МОНТАЖ/НАЛАШТУВАННЯ



ІНФОРМАЦІЯ

ПРИНАЛЕЖНОСТІ Й АКЕСУАРИ

1. Насадки до змішування - 2 шт.
2. Ключ ріжковий - 2 шт.

ПІДГОТОВКА ДО РОБОТИ

ЗАМІНА РОБОЧОГО ІНСТРУМЕНТУ



Слід вимкнути електроінструмент і витягти виделку з розетки.

- Вкласти хвостовик насадки до змішування до змішування (9) до патрона (7) до опору (може знадобитися прокрутити інструментом довкола вісі, щоб хвостовик став в потрібне положення).
- Притягніть накрутку патрону (2) за допомогою ріжкових ключів (мал. А).
- Повторити процедуру і встановити другу змішувальну муфту.

ЗАМІНА РОБОЧОЇ НАСАДКИ



Слід вимкнути електроінструмент і витягти виделку з розетки.

- Послабте й відкрутіть накрутку патрону (2).
- Витягніть насадку до змішування з патрону (7).
- Повторіть операцію для другої насадки до змішування.



По завершенні праці насадки слід витягти з міксеру та вичистити.

ПОРЯДОК РОБОТИ/РОБОЧІ НАЛАШТУВАННЯ

ВМИКАННЯ І ВИМИКАННЯ



Напруга живлення в мережі повинна відповідати характеристикам, вказаним в таблиці на міксері.



Міксер обладнано кнопкою блокування кнопки ввімкнення, що призначена для запобігання самочинного ввімкнення.

Ввімкнення

- Натиснути кнопку блокування кнопки ввімкнення (4) (мал. В).
- Натиснути кнопку ввімкнення (5).

Вимкнення

- Відпустити кнопку (курор) ввімкнення (5).

ПЕРЕМИКАЧ ШВИДКОСТЕЙ



Міксер обладнано перемикачем швидкостей на два положення (8), що уможливорює зменшення швидкості обертання (мал. С). Перемикач швидкості обертання встановлюється в положення, що відповідає типу змішуваних матеріалів.

- Позиція, що помічена однією крапкою, відповідає нижній передачі, натомість позиція, що помічена двома крапками, відповідає підвищеній швидкості (передбачена до змішування клейких речовин, як, наприклад, клеїв, цементу, тинків, тощо).
- Після переведення перемикача вліво, в положення, що позначене двома крапками, досягається вища швидкість і менший момент обертання (передбачена до змішування рідин).



Не допускається змінювати швидкості обертання (передачі) під час праці електроінструменту. Це може спричинитися до поломки електроінструменту. В разі якщо перемикач не перемикається (опір перемикача), слід трохи крутнути шпindel довкола вісі.

РЕГУЛЮВАННЯ ШВИДКОСТІ ОБЕРТАННЯ



На руків'ї міксеру знаходиться колесо регулювання швидкості обертання (1) (мал. D). Діапазон швидкості від 1 до 6 допускається обирати в будь-якому з положень колеса регулювання швидкості. Обертання коліщатка регулювання швидкості обертання (1) в напрямку більшого числа обертів дозволяє збільшити швидкість, а менших — зменшити швидкість обертання.

ПІДГОТОВКА ДО ПРАЦІ З УСТАТКУВАННЯМ



- Упевнитися, що напруга мережі складає 230 В.
- Вставити виделку до електророзетки.
- Під час праці міксер слід ціпко тримати обома руками за обидва руків'я (6).
- Встановити перемикач швидкості обертання та регуляційне коліщатко у відповідне положення.
- Ввімкнути міксер і розпочати працю.

ЗБЕРІГАННЯ ТА ОБСЛУГОВУВАННЯ



Перед тим як регулювати, ремонтувати електроінструмент чи встановлювати витратні матеріали, устаткування слід вимкнути кнопкою ввімкнення й витягти виделку з розетки.

- Міксер слід утримувати в чистоті (особливу увагу слід звернути на чистоту муфт і патронів).
- Щоразу по завершенні праці слід очистити насадки за допомогою води чи кварцового піску.
- Не допускається чищення устаткування за допомогою води чи іншої рідини. До чищення рекомендується використовувати м'яку ганчірку.
- Вентиляційні щілини електроінструменту належить утримувати в чистоті, щоб запобігти перегріванню двигуна електроінструменту.
- В разі появи надмірного іскрення комутатора слід перевірити стан вугільних щіточок двигуна.
- Контролювати стан зношеності вугільних щіточок слід щодня після 60 годин праці.
- Слід періодично оглядати мережевий шнур і, в разі ствердження пошкоджень, негайно його замінити.
- Міксер зберігають в сухому місці, недоступному для дітей.
- Будь-які ремонтні роботи та роботи з обслуговування повинні виконуватися виключно спеціалістами в авторизованому сервісному центрі.

ЗАМІНА ВУГІЛЬНИХ ЩІТОК



Вугільні щіточки в двигуні, що зносилися (тобто коротші за 5 мм), спалені чи тріснуті, слід негайно замінити. Завжди слід замінити обидві щіточки одночасно.

- Ослабити гвинти, що кріплять задню частину корпусу (3), (мал. E).
- Витягти фіксатори щіточок з гнізд (b) і витягти самі щіточки (мал. F).
- Усунути вугільний пил за допомогою стислого повітря.
- Вкласти нові вугільні щіточки (вони повинні вільно вставитися до щітковотримувачів).
- Вставити щіткоотримувачі (b) в гніздах.
- Поставити задню частину корпусу (3) на місце й закрутити гвинт.



Після заміни щіток слід ввімкнути міксер на яловому ході й зачекати, поки щітки допасують до колектору двигуна й отримують оптимальну форму. Заміну вугільних щіточок завжди слід доручати кваліфікованим спеціалістам та використовувати виключно оригінальні запчастини.



В разі будь-яких неполадок слід звертатися до авторизованого сервісного центру виробника.

ТЕХНІЧНІ ХАРАКТЕРИСТИКИ

НОМІНАЛЬНІ ХАРАКТЕРИСТИКИ

Міксер електричний		Показник
Характеристика		
Напруга живлення		230 В зм.стр.
Частота струму		50 Гц
Номинальна потужність		1600 Вт
Швидкість обертів без навантаження	Передача (швидкість) I (понижена):	0 - 450 хв. ⁻¹
	Передача (швидкість) II (підвищена):	0 - 600 хв. ⁻¹
Клас електроізоляції		II
Вага без насадок до змішування		5,35 кг
Вага з насадками до змішування		7,36 кг
Рік виготовлення		2014

ІНФОРМАЦІЯ ПРО РІВЕНЬ ШУМУ І КОЛИВАНЬ

Рівень акустичного тиску $L_{pA} = 87,6$ дБ (А) $K = 3$ дБ (А)

Рівень акустичної потужності $L_{wA} = 98,6$ дБ (А) $K = 3$ дБ (А)

Значення вібрації (прискорення коливань) $a_n = 3,187$ м/с² $K = 1,5$ м/с²

ОХОРОНА СЕРЕДОВИЩА



Зужиті продукти, що працюють на електричному живленні, не слід викидати разом з побутовими відходами, а утилізувати в спеціальних закладах. Відомості про утилізацію можна отримати в продавця продукції чи в органах місцевої адміністрації. Відпрацьовані електричні та електронні прилади містять речовини, що не є сприятливими для природного середовища. Обладнання, що не передається до переробки, може становити небезпеку для середовища та здоров'я людини.

* Виробник залишає за собою право вносити зміни.

«Grupa Torhex Spółka z ograniczoną odpowiedzialnością» Spółka komandytowa, z юридичною адресою в Варшаві, ul. Pograniczna 2/4, (тут і далі згадуване як «Grupa Torhex») сповіщає, що всі авторські права на зміст даної інструкції (тут і далі називаної «Інструкція»), в тому на її текст, розміщені світлини, схематичні рисунки, креслення, а також розташування текстових і графічних елементів належать виключно до Grupa Torhex і застережені відповідно до Закону від 4 лютого 1994 року «Про авторське право й споріднені права» (див. орган держдрук Польщі «Dz. U.» 2006 № 90 п. 631 з подальш. зм.). Копіювання, переробка, публікація, переробка в комерційних цілях всієї Інструкції чи окремих її елементів без письмового дозволу Grupa Torhex суворо заборонене. Недотримання до цієї вимоги тягне за собою цивільну та карну відповідальність.

ELEKTROMOS KEVERŐGÉP 58G788

FIGYELEM: A BERENDEZÉS ÜZEMBE HELYEZÉSE ELŐTT FIGYELMESEN OLVASSA EL EZT A HASZNÁLATI UTASÍTÁST, ÉS ŐRIZZE MEG KÉSŐBBI FELHASZNÁLÁS CÉLJÁRA.

RÉSZLETES BIZTONSÁGI ELŐÍRÁSOK

- Győződjön meg arról az üzembe helyezés előtt, hogy a szerszám gyári adattábláján feltüntetett feszültség megegyezik-e a hálózati feszültséggel.
- Az elektromos keverőgépet kizárólag csak a 30 mA-t meghaladó hibaáram esetén max. 30 ms elteltével az áramkört megszakító áramvédő kapcsolóval (Fi-relé) biztosított hálózati áramkörhöz szabad csatlakoztatni.
- Az elektromos keverőgép csatlakoztatásához megfelelő, kültéri alkalmazásra alkalmas hálózati csatlakozóvezetéket használjon.
- Tilos a keverőgépet potenciálisan robbanásveszélyes légtérben üzemeltetni. Tilos olyan oldószereket vagy oldószerek tartalmazó anyagokat a géppel keverni, melyek lobbanáspontja 210 °C alatt van.
- Tilos a hálózati csatlakozókábelt a keverőgép házára feltekerni.
- A keverőgépet csak akkor kapcsolja be ill. ki, mikor a keverőszár a tartályba merül.
- Mindig győződjön meg arról, hogy a tartály megfelelően rögzítve van-e.
- Keverés közben tilos a tartályba nyúlni, vagy abba idegen tárgyakat helyezni.

FIGYELEM! A szerszám beltéri alkalmazásra szolgál.

Az önmagában is biztonságos szerkezeti felépítés, a biztonsági megoldások és kiegészítő védőfelszerelések alkalmazása mellett is mindig fennmarad a munkavégzés közben bekövetkező balesetek minimális veszélye.

FELÉPÍTÉS, RENDELTETÉS

Az elektromos keverőgép egy elektromos kéziszerszám két, egymással ellentétes irányba forgó keverőszárral (használható egy keverőszárral is). A keverőgép széles körben felhasználható úgy az építőiparban, mint sok más területen is. A különféle keverőszárak használatának lehetősége alkalmassá teszi a gépet sokféle anyag, így pl. cementhabarcsok, gipsz, padlóborító anyagok, egyszerű- és nemesvakolatok, festékek, aljzatkiegyenlítők keverésére. A keverék összetételétől és a befogott keverőszáraktól függetlenül ajánlott egyszerre csak 160 liternél nem több anyagot keverni.



A keverőgép kizárólag nem gyúlékony anyagok keverésére alkalmazható. Tilos a keverőgépet rendeltetésétől eltérő célra alkalmazni.

AZ ÁBRÁK ÁTTEKINTÉSE

Az alábbi számozás a berendezés elemeinek jelöléseit követi a jelen használati utasítás ábráin.

1. Fordulatszám-szabályozó forgatógomb
2. Befogócsavar
3. Motorház
4. Az indítókapcsoló reteszelőgombja
5. Indítókapcsoló
6. Markolat
7. Befogók
8. Sebességváltó kapcsoló
9. Keverőszárak

* Előfordulhatnak különbségek a termék és az ábrák között.

AZ ALKALMAZOTT PIKTOGRAMOK MAGYARÁZATA



FIGYELEM



FIGYELMEZTETÉS



ÖSSZESZERELÉS/BEÁLLÍTÁS



TÁJÉKOZTATÓ

TARTOZÉKOK, KIEGÉSZÍTŐ FELSZERELÉSEK

- | | |
|----------------|--------|
| 1. Keverőszár | - 2 db |
| 2. Villáskulcs | - 2 db |

FELKÉSZÜLÉS AZ ÜZEMBEHELYEZÉSRE

SZERSZÁMBEFOGÁS



Áramtalanítsa a keverőgépet.

- Helyezze be a (9) keverőszár végét a (7) befogóba, ütközésig betolva (előfordulhat, hogy el kell fordítani kissé a keverőszárat, hogy a végén található karom beilleszkedjen a befogó bevágásába).
- Húzza meg a (2) befogócsavart a villáskulcsok segítségével (**A. ábra**).
- Hasonlóan szerelje be a másik keverőszárat is.

SZERSZÁMKIVÉTEL



Áramtalanítsa a keverőgépet.

- Lazítsa meg és csavarja le a (2) befogócsavart.
- Vegye ki a keverőszárat a (7) befogóból.
- Tegye ugyanezt a másik keverőszárral is.



A munka befejeztével a keverőszárat vegye ki a befogóból és tisztítsa meg.

MUNKAVÉGZÉS / BEÁLLÍTÁSOK



A BE- ÉS KIKAPCSOLÁS

A hálózati feszültség egyezzen meg a keverőgép gyári adattábláján feltüntetett feszültséggel.



A keverőgép indítókapcsolóját a véletlen elindítást kizáró biztonsági reteszelőgomb védi.

Bekapcsolás

- Nyomja be az indítókapcsoló (4) biztonsági reteszét (**B. rajz**). Nyomja be a (5) indítókapcsolót.

Kikapcsolás

- Engedje fel a (5) indítókapcsolót.

SEBESSÉGVÁLTÓ KAPCSOLÓ



A fordulatszám-tartomány megválasztására a (8) kétállású sebességváltó kapcsoló szolgál (**C. rajz**). A keverendő anyagtól függően állítsa a sebességváltó kapcsolót a megfelelő állásba.

- Az egy ponttal jelzett állásban magasabb forgatónyomaték mellett alacsonyabb a fordulatszám-tartomány.
- Balra elfordítva, a két ponttal jelzett állásban magasabb fordulatszám-tartományban működik a keverőgép, de alacsonyabb forgatónyomaték mellett (ez folyadékok keverésére előnyös).



Tilos a sebességváltó kapcsoló átállítása működő keverőgépen. Ez a keverőgép károsodását vonhatja maga után. Ha a sebességváltó kapcsolót nem tudja elmozdítani, forgassa el kis mértékben a keverőszárat.

A FORDULATSZÁM BEÁLLÍTÁSA



A keverőgép markolatán található a fordulatszám szabályozására szolgáló (1) forgatógomb (D. ábra). A szabályozási tartomány: 1 – 6. A fordulatszám az egyes fordulatszám-tartományokon belül állítható. A fordulatszám-szabályozó (1) forgatógomb magasabb értékekre forgatásával a forgási sebesség nő, a kisebb értékekre forgatásával a forgási sebesség csökken.

HASZNÁLATBAVÉTEL ELŐTT



- Ellenőrizze, hogy a hálózat 230 V AC feszültségű e.
- Csatlakoztassa a keverőgépet a hálózatra.
- Munkavégzés közben tartsa két kézzel, erősen, biztosan a keverőgépet, mindkét (6) markolatánál fogva.
- Állítson be megfelelő sebességfokozatot, valamint fordulatszámot és forgatónyomatékot.
- Indítsa be a keverőgépet, kezdje meg a keverést.

KEZELÉS, KARBANTARTÁS



Bármilyen szerelési, beállítási, javítási vagy karbantartási művelet megkezdése előtt áramtalanítsa a keverőgépet a hálózati csatlakozó kihúzásával.

- A keverőgépet tartsa tisztán (fordítson különösen figyelmet a befogóhüvelyek és a markolatok tisztaságára).
- A keverés befejeztével minden esetben tisztítsa meg a keverőszárakat víz vagy kvarchomok segítségével.
- Magának a keverőgépnek a tisztításhoz tilos vizet vagy más folyadékot használni. Használjon puha rongyot.
- Rendszeresen tisztítsa ki a gép szellőzőnyílásait, hogy megelőzze ezzel a motor esetleges túlmelegedését.
- Ha a motor kommutátorában túlzott szikraképződést tapasztal, ellenőrizze a motor szénkeféinek állapotát.
- A szénkefék állapotának ellenőrzését minden 60 munkaóra után el kell végezni.
- Rendszeresen ellenőrizze a hálózati csatlakozókábel állapotát, és ha sérülést fedez fel, a csatlakozó kábelt azonnal cserélje újra.
- A keverőgépet száraz, gyermekektől elzárt helyen kell tárolni.
- Minden karbantartási, javítási tevékenységet márkaszervizben végeztessen.

A SZÉNKEFÉK CSERÉJE



A motor elhasználódott (5 mm-nél rövidebb), elégett vagy elrepedt szénkeféit azonnal ki kell cserélni. A két szénkefét minden esetben együtt kell kicserélni.

- Szerelje le a (3) motorházat a rögzítőcsavarok kicsavarásával (E. ábra).
- Húzza ki a (b) szénkefetartókat és távolítsa el az elhasználódott szénkeféket (F. ábra).
- Fúvassa ki az esetleg felgyülemlt grafitport sűrített levegővel.
- Helyezze be az új szénkeféket (a szénkeféknek lazán kell becsúszniuk a szénkefetartókba).
- Tolja be a (b) szénkefetartókat a helyükre.
- Szerelje vissza a (3) motorházat.



A szénkefék cseréje után indítsa el a keverőgépet terhelés nélkül, és várja meg, míg azok hozzákopnak a motor kommutátorához. A szénkefék cseréjét kizárólag képzett szakemberrel végeztesse, és kizárólag eredeti alkatrészek felhasználásával.



Bármiféle felmerülő meghibásodás javítását bizza a gyári márkaszervizre.

MŰSZAKI JELLEMZŐK

MŰSZAKI ADATOK

Elektromos keverőgép		
Jellemző		Érték
Hálózati feszültség		230 V AC
Hálózati frekvencia		50 Hz
Névleges teljesítmény		1600 W
Üresjárat fordulatszám	I. sebesség (alacsony)	0 ÷ 450 min ⁻¹
	II. sebesség (magas)	0 ÷ 600 min ⁻¹
Érintésvédelmi besorolási osztály		II
Tömeg keverőszárak nélkül		5,35 kg
Tömeg a keverőszárakkal együtt		7,36 kg
Gyártási év		2014

ZAJ- ÉS REZGÉSVÉDELMI ADATOK

Hangnyomás-szint $L_p = 87,6$ dB(A) $K = 3$ dB (A)

Hangteljesítmény-szint $L_w = 98,6$ dB(A) $K = 3$ dB (A)

Egyenértékű súlyozott rezgés gyorsulás $a_h = 3,187$ m/s² $K = 1,5$ m/s²

KÖRNYEZETVÉDELEM



Az elektromos üzemű termékeket ne dobja ki a házi szeméttel, hanem azt adja le hulladékkezelésre, hulladékgyűjtésre szakosodott helyen. A hulladékkezeléssel kapcsolatos kérdéseire választ kaphat a termék kereskedőjétől, vagy a helyi hatóságoktól. Az elhasznált elektromos és elektronikai berendezések a természeti környezetre ható anyagokat tartalmaznak. A hulladékkezelésnek, újrahasznosításnak nem alávetett berendezések potenciális veszélyforrást jelentenek a környezet és az emberi egészség számára.

* A változtatás joga fenntartva!

A „Grupa Topex Spółka z ograniczoną odpowiedzialnością” Spółka komandytowa (székhelye: Varsó, ul. Pograniczna 2/4) (a továbbiakban: „Grupa Topex”) kijelenti, hogy a jelen használati utasítás (továbbiakban: „Használati Utasítás”) tartalmával – ideértve többek között annak szövegével, a felhasznált fényképekkel, vázlatokkal, rajzokkal, valamint a formai megjelenéssel – kapcsolatos összes szerzői jog a Grupa Topex kizárólagos tulajdonát képezi és mint ilyen jogi védelem alatt állnak, az 1994. február 4-i, a szerzői és ahhoz hasonló jogokról szóló törvényben foglaltak szerint (Dz.U. (Törvényközlöny) 2006. évf. 90. szám 631. tétel, a későbbi változásokkal). A Használati Utasítás egészének vagy bármely részletének hasznoszerzés céljából történő másolása, feldolgozása, közzététele, megváltoztatása a Grupa Topex írásos engedélye nélkül polgárjogi és büntetőjogi felelősségre vonás terhe mellett szigorúan tilos.

MALAXOR ELECTRIC 58G788

NOTA: ÎNAINTE DE UTILIZAREA UTILAJULUI TREBUIE CITITE ATENT INSTRUCȚIUNILE. PĂSTRAȚI ACESTE INSTRUCȚIUNI ȘI PUNEȚI-LE LA ÎNDEMÂNĂ PENTRU A LE FOLOSI ÎN VIITOR

PRESCRIPTII AMANUNTITE DE SECURITATE

- Înainte de a conecta malaxorul la rețea, totdeauna trebuie verificată tensiunea rețelei de alimentare, care trebuie să corespundă cu tensiunea specificată pe plăcuța de fabricație de pe malaxor.
- Malaxorul poate fi conectat numai la instalația electrică asigurată cu siguranța de diferență de curent, care va întrerupe alimentarea, în cazul curgerii curentului mai mare de 30mA în timp mai scurt de 30ms.
- Pentru conectarea malaxorului la rețea întrebuințați doar cabluri adaptabile de a fi utilizate în afara încăperilor.
- Nu este permis de a utiliza malaxorul în mediu cu atmosferă potențial explozivă. Deasemeni nu este permis de a mesteca solvenți sau substanțe care conțin solvenți care au temperatura de aprindere mai joasă de 210°C.
- Nu este voie de a înfășura cablul de alimentare pe nici o parte a carcasei malaxorului.
- Malaxorul poate fi pornit numai în cazul în care agitatorul este cufundat în recipient.
- Totdeauna trebuie să verificați dacă recipientul este corespunzător imobilizat.
- În timpul executării amestecului nu este permis de a băga, în recipient, mâinile și nici un fel obiecte.

Remarcă! Utilajul servește la lucrări în interiorul încăperilor.

Cu toate că am proiectat construcția cioanului cât se poate de sigură, cu toate că în timpul lucrului se utilizează mijloace de protecție cât și mijloace suplimentare de securitate, totuși există riscul remanent de a suferi leziuni.

CONSTRUCTIA SI UTILIZAREA

Malaxorul este utilaj manual, înzestrat cu cu doi agitatori, care se rotesc în direcții diferite (contrare) dar se poate mesteca și cu un singur agitator. Malaxorul poate fi întrebuințat atât în construcție cât și în alte domenii. Posibilitatea utilizării diferitelor agitatori permite mestecarea diferitelor materiale ca de ex. ciment, ipsos, mase pentru podele, mortar nobil, vopsele, mortar normal, mortar autonivelator etc. Indiferent ce va fi mestecat, recomandăm să nu mestecați odată cantități mai mari de 160 litri de produs.



Malaxorul este destinat pentru mestecarea substanțelor neinflamabile și neexplozive. Nu este permis de a utiliza malaxorul electric în dezacord cu destinația lui.

DESCRIEREA PAGINILOR GRAFICE

Numerele de mai jos se referă doar la elementele utilajului prezentat în paginile grafice ale prezentei instrucțiuni.

1. Buton de ajustarea vitezei de rotire
2. Piulița dispozitivului de fixare
3. Carcasa din spate
4. Buton de blocarea întrerupătorului
5. Întrerupătorul
6. Mânier
7. Dispozitive de fixare
8. Comutator de schimbarea vitezelor
9. Agitatori

* Pot apare mici diferențe între figură și produs

DESCRIEREA SEMNELOR GRAFICE



ATENȚIE



AVERTISIMENT



MONTAJ / ASEZARI



INFORMAȚII

INZESTRAREA SI ACCESORIILE

1. Agitatori - 2 buc
2. Cheie fixă - 2 buc

PREGATIREA PENTRU LUCRU

MONTAREA SCULELOR AJUTATOARE



Deconectează malaxorul de la alimentarea cu tensiune.

- Bagă coada agitatorului (9) în orificiul dispozitivului de fixare (7), trebuie să intre până la rezistență (este posibil să fie necesară rotirea agitatorului, până ce ieșitura va intra în decuparea dispozitivului).
- Strânge piulița dispozitivului de fixare (2) utilizând chei fixe (fig A).
- Asemenea verificare trebuie făcută și la celălalt agitator.

DEMONTAREA SCULELOR AJUTATOARE



Deconectează malaxorul de la alimentarea cu tensiune.

- Ușurează și deșurubează piulița dispozitivului de fixare (2)
- Scoate agitatorul din dispozitivul de fixare (7).
- Repetă asemenea activitate la celălalt dispozitiv.



După terminarea lucrului, scoate și curăță agitatorii.

LUCRUL / AJUSTARILE



PORNIREA / OPRIREA

Tensiunea de alimentare trebuie să corespundă cu tensiunea specificată pe plăcuța de fabricație a malaxorului.



Malaxorul este înzestrat cu buton de blocarea întrerupătorului, care previne unei porniri întâmplătoare.

Pornirea

- Apasă butonul blocării întrerupătorului (4) (fig. B).
- Apasă butonul întrerupătorului (5).

Oprirea

- Eliberează apăsarea butonului întrerupătorului (5).

COMUTATORUL DE SCHIMBAREA VITEZEI



Malaxorul poate lucra cu două viteze de rotire a agitatorilor, care se poate schimba cu comutatorul schimbării vitezei (8) (fig. C). Dependent de materialul care va fi mestecat poziționează comutatorul pe poziția preferată.

- Poziționat la însemnarea unui punct, se obține viteză mai mică de rotire a agitatorilor și moment de rotire mai mare (prevăzută pentru mestecarea substanțelor de adeziune de ex. mortare adezive, ciment, mortare de tencuială etc.).
- Rotind comutatorul spre stânga, poziționând-ul pe însemnarea cu două puncte, se obține viteză de rotire mai mare a agitatorilor, însă cu moment de rotire mai mic (prevăzut pentru mestecarea lichidelor).



Nici odată să nu schimbi viteza de rotire în timpul funcționării malaxorului. Sa-r putea defecta malaxorul. In cazul în care poziția comutatorului nu se poate schimba, agitatorii trebuie rotiți puțin cu mâna.

AJUSTAREA VITEZEI DE ROTIRE



Pe mânerul malaxorului se află butonul de ajustarea vitezei de rotire a agitatorilor (1) (fig. D). Gama ajustării vitezei este cuprinsă între 1 și 6. Viteza de rotire poate fi ajustată la fiecare poziție a comutatorului. Rotind butonul de ajustarea vitezei de rotire a agitatorilor (1) spre valori mai mari, se mărește viteza de rotire, iar rotind spre valori mai mici se reduce viteza de rotire.

INAINTE DE A INCEPE LUCRUL



- Verifică dacă, tensiunea de alimentare este 230 V AC.
- Conectează malaxorul la rețeaua de alimentare.
- In timpul lucrului, malaxorul trebuie ținut totdeauna sigur (cu ambele mâini) de ambele mâniere (6).
- Ajustează corespunzător comutatorul de schimbarea vitezelor și butoanele de reglare.
- Pornește malaxorul și poți începe lucrul.

DESERVIREA / INTRETINEREA



Inainte de a începe orice activități legate de reglare, de deservire sau de reparație, utilajul trebuie deconectat de la alimentarea cu tensiune scoțând ștecărul din priză.

- Malaxorul trebuie menținut totdeauna în stare curată (în special să fie curate bușele și dispozitivele de fixare).
- De fiecare dată, după terminarea lucrului, malaxorul trebuie spălat cu apă sau curățat cu nisip de cuarț.
- Nu curățați malaxorul cu apă sau alt tip de lichide. Intrebuițați doar cârpă moale.
- Periodic, trebuie curățate orificiile de ventilare , spre a evita supraîncălzirea motorului.
- In cazul în care vor fi observate scânteieri exagerate pe colector, verificați starea periilor de cărbune la motor.
- Verificarea stării periilor de cărbune trebuie făcută după fiecare 60 de ore de funcționare.
- Deasemeni trebuie verificată periodic starea tehnică a cablului de alimentare cu tensiune, iar în cazul constatării defectelor, cablul trebuie imediat înlocuit cu altul fără defecte.
- Malaxorul trebuie păstrat la loc uscat, inaccesibil copiilor.
- Orice activitate de deservire, întreținere și reparație trebuie să fie încredințate atelierului de servis autorizat.

INLOCUIREA PERIILOR DE CARBUNE



Cărbunii motorului uzați (mai scurți de 5 mm), arși sau plezniți trebuie imediat înlocuiți cu alții noi. Totdeauna, ambii cărbuni trebuie schimbați simultan.

- Desfă șuruburile de fixare și scoate carcasa din spate (3) (fig. E).
- Scoate portperiile (b) din scaun și scoate cărbunii uzați (fig. F).
- Cu un jet de aer comprimat elimină eventuala pulbere adunată.
- Introdu cărbunii noi (trebuie să intre lejer în port perii).
- Bagă portperiile (b) la loc în scaunul lor.
- Montează carcasa din spate (3) și fixeaz-o cu șuruburi.



După schimbarea periilor, malaxorul trebuie pornit fără sarcină permițând să meargă un timp scurt, pentru ca periile să se „așeze” pe colectorul motorului. Se recomandă ca schimbarea periilor să fie făcută exclusiv de persoană calificată în acest domeniu și care va întrebuința doar piese originale.



Tot felul de defecte trebuie să fie eliminate de un servis autorizat al producătorului.

PARAMETRII TEHNICI

DATE NOMINALE

Malaxor electric		
Parametrul		Valoare
Tensiunea de alimentare		230 V AC
Frecvența de alimentare		50 Hz
Putere nominală		1600 W
Viteza de rotire fără sarcină	Viteza I (mică)	0 ÷ 450 min ⁻¹
	Viteza II (mare)	0 ÷ 600 min ⁻¹
Clasa protecției		II
Greutatea fără agitatori		5,35 kg
Greutatea împreună cu agitatori		7,36 kg
Anul fabricației		2014

DATE REFERITOR LA ZGOMOT SI VIBRATII

Nivelul presiunii acustice: $L_{pA} = 87,6$ dB(A) $K= 3$ dB (A)

Nivelul puterii acustice: $L_{wA} = 98,6$ dB(A) $K= 3$ dB (A)

Valoarea accelerației vibrațiilor: $a_h = 3,187$ m/s² $K= 1,5$ m/s²

PROTEJAREA MEDIULUI



Produsele acționate electric nu pot fi aruncate la gunoierul de casă, trebuie date la utilizare de către întreprinderile corespunzătoare. Informații referitor la utilizare poate da vânzătorul produsului respectiv sau organele locale. Utilajele electrice și electronice uzate conțin substanțe dăunătoare mediului natural. Utilajele ne supuse reciclării sunt foarte periculoase pentru mediu și pentru sănătatea oamenilor.

* Rezervăm dreptul la introducerea schimbărilor

„Grupa Topex Spółka z ograniczoną odpowiedzialnością” Spółka komandytowa cu sediul în Varșovia, ul. Pograniczna 2/4 (mai departe : „Grupa Topex”) informează că, toate drepturile autorului referitor la prezenta instrucțiune (mai departe „instrucțiuni”), adică texturile ei, fotografiile inserate, schemele, desenele , cât și compoziția ei, depind exclusiv de Grupa Topex și sunt supuse protecției de drept în conformitate cu legea din 4 februarie 1994, referitor la drepturile autorului și drepturile înrudite (Monitorul Oficial 2006 nr 90 poziția 631 cu modificările ulterioare). Copierea, transformarea, publicarea, modificarea instrucțiunilor, în întregime sau numai unor elemente cu scop comercial, fără acceptul în scris al firmei Grupa Topex este strict interzisă și în consecință poate fi trasă la răspundere civilă și penală.

ELEKTRICKÁ MÍCHAČKA 58G788

POZOR: PŘED ZAHÁJENÍM POUŽÍVÁNÍ ZAŘÍZENÍ SI PEČLIVĚ PŘEČTĚTE TENTO NÁVOD A USCHOVEJTE JEJ PRO POZDĚJŠÍ POTŘEBU.

PODROBNÉ BEZPEČNOSTNÍ POKYNY

- Přesvědčte se, zda napájecí napětí uvedené na typovém štítku zařízení odpovídá napětí napájecí sítě.
- Míchačku smíte připojovat pouze k elektrické instalaci vybavené proudovým chráničem, který odpojí napájení v případě, že svodový proud překročí 30 mA po dobu kratší než 30 ms.
- K připojení míchačky používejte vhodný napájecí kabel určený pro použití mimo uzavřené prostory.
- Nepoužívejte míchačku v prostředí s nebezpečím výbuchu. Nemíchejte rozpouštědla nebo látky obsahující rozpouštědla o teplotě vzplanutí nižší než 210°C.
- Neomotávejte napájecí kabel kolem žádné části krytu míchačky.
- Míchačka se smí spouštět a vypínat pouze tehdy, když je míchadlo ponořeno do nádoby.
- Vždy je nutno se přesvědčit, zda je míchací nádoba příslušně aretována.
- Během procesu míchání do nádoby nevkládejte ruce ani jakékoliv předměty.

POZOR! Zařízení slouží k práci v uzavřených prostorách.

I přes použití konstrukce bezpečné z podstaty věci, používání zajišťujících prostředků a dodatečných ochranných prostředků, vždy existuje reziduální riziko poranění během práce.

KONSTRUKCE A POUŽITÍ

Míchačka je ručním elektrickým nářadím, které je vybaveno dvěma míchadly otáčejícími se v protilehlém směru (je možný i provoz s jedním míchadlem). Míchačka se používá jak ve stavebnictví, tak i v jiných oblastech. Díky možnosti použití míchadel různého druhu lze míchat materiály o různých vlastnostech, např. cement, sádku, podlahové směsi, šlechtěné omítky, barvy, obyčejné omítky, samonivelační malty apod. Bez ohledu na složení směsi a druh použitých míchadel se doporučuje nemíchat najednou více než 160 litrů produktu.



Míchačka je určena výhradně k míchání nehořlavých a nevýbušných látek. Míchačku je nutno používat v souladu s jejím určením.

POPIS STRAN S VYOBRAZENÍMI

Níže uvedené číslování se vztahuje k prvkům zařízení znázorněným na vyobrazeních v tomto návodu.

1. Otočný knoflík pro regulaci otáček
2. Matice sklíčidla
3. Zadní kryt
4. Tlačítko pro blokování zapínače
5. Zapínač
6. Rukojeti
7. Uchycení
8. Přepínač pro změnu rychlostního stupně
9. Míchadla

* Skutečný výrobek se může lišit od vyobrazení.

POPIS POUŽITÝCH GRAFICKÝCH OZNAČENÍ



POZOR



UPOZORNĚNÍ



MONTÁŽ / NASTAVENÍ



INFORMACE

VYBAVENÍ A PŘÍSLUŠENSTVÍ

1. Míchadlo - 2 ks
2. Plochý klíč - 2 ks

PŘÍPRAVA K PRÁCI

MONTÁŽ PRACOVNÍCH NÁSTROJŮ



Odpojte míchačku od zdroje napájení.

- Vložte trn míchadla (9) do otvoru pro uchycení (7) a zasuňte jej na doraz (může se stát, že bude třeba míchadlo pootočit, aby výčnělek trnu míchadla zapadl do zářezu v uchycení).
- Dotáhněte matici sklíčidla (2), použijte k tomu ploché klíče (obr. A).
- Stejným způsobem namontujte druhé míchadlo.

DEMONTÁŽ PRACOVNÍCH NÁSTROJŮ



Odpojte míchačku od zdroje napájení.

- Uvolněte a odšroubujte matici sklíčidla (2).
- Vytáhněte míchadlo ze sklíčidla (7).
- Zopakujte činnost pro druhé míchadlo.



Bezprostředně po dokončení činnosti vyjměte míchadla z míchačky a očistěte je.

PROVOZ / NASTAVENÍ



ZAPÍNÁNÍ / VYPÍNÁNÍ

Sítové napětí musí odpovídat velikosti napětí uvedené na typovém štítku míchačky.



Míchačka je vybavena tlačítkem pro blokování zapínače, které ji zajišťuje proti náhodnému spuštění.

Zapínání

- Stiskněte tlačítko pro blokování zapínače (4) (obr. B).
- Stiskněte tlačítko zapínače (5).

Vypínání

- Uvolněte stisk tlačítka zapínače (5).

PŘEPÍNAČ PRO ZMĚNU RYCHLOSTNÍHO STUPNĚ



Rozsah otáček vřeten lze měnit pomocí dvoupolohového přepínače pro změnu rychlostního stupně (8) (obr. C). Nastavte přepínač pro změnu rychlostního stupně do příslušné polohy v závislosti na druhu míchaného materiálu.

- V poloze označené jednou tečkou jsou otáčky vřeten nižší a točivý moment je vyšší (určeno k míchání lepkavých látek, jako jsou lepicí malty, cement, omítka apod.).
- Po otočení doleva do polohy označené dvěma tečkami se otáčky vřeten zvyšují a točivý moment se snižuje (určeno k míchání kapalin).



Nikdy přepínač pro změnu rychlostního stupně nepřepínejte, když je míchačka v provozu. Mohlo by to vést k poškození míchačky. Pokud přepínač pro změnu rychlostního stupně nelze přepnout, je nutno mírně pootočit míchadly.

REGULACE OTÁČEK

-  Na rukojeti míchačky je umístěn otočný knoflík pro regulaci otáček vřeten (1) (**obr. D**). Otáčky lze regulovat v rozmezí od 1 do 6. Otáčky vřeten lze měnit v jednotlivých rychlostních stupních. Otočením otočného knoflíku pro regulaci otáček vřeten (1) směrem k vyšším hodnotám se otáčky zvyšují, otočením směrem k nižším hodnotám se otáčky snižují.

PŘED ZAHÁJENÍM ČINNOSTI

-  • Přesvědčte se, zda síťové napětí činí 230 V AC.
 • Připojte míchačku k napájecí síti.
 • Při práci míchačku vždy pevně držte (oběma rukama) za obě rukojeti (6).
 • Nastavte přepínač pro změnu rychlostního stupně a regulační otočné knoflíky do příslušné polohy.
 • Spustěte míchačku a začněte míchat.

PÉČE A ÚDRŽBA

-  **Před zahájením jakýchkoliv činností spojených s instalací, seřizováním, opravami nebo údržbou je nutno vytáhnout zástrčku napájecího kabelu ze síťové zásuvky.**

- Udržujte míchačku vždy v čistém stavu (dbejte zejména na čistotu upínacích pouzder a uchycení).
- Vždy po dokončení činnosti očistěte míchadla vodou nebo křemenným pískem.
- K čištění míchačky nepoužívejte vodu ani jiné kapaliny. Čistěte ji měkkým hadříkem.
- Pravidelně čistěte ventilační otvory, aby nedocházelo k přehřátí motoru.
- Vyskytuje-li se na komutátoru nadměrné jiskření, zkontrolujte stav uhlíkových kartáčů motoru.
- Uhlíkové kartáče je třeba kontrolovat každých 60 provozních hodin.
- Pravidelně kontrolujte technický stav napájecího kabelu a v případě zjištění poškození kabel neprodleně vyměňte.
- Uchovávejte míchačku na suchém místě mimo dosah dětí.
- Veškeré úkony spojené s údržbou a opravami musí provádět autorizovaný servis.

VÝMĚNA UHLÍKOVÝCH KARTÁČŮ

-  Opotřebované (kratší než 5 mm), spálené nebo prasklé uhlíkové kartáče motoru je třeba neprodleně vyměnit. Vždy je nutno vyměnit současně oba kartáče.

- Odšroubujte upevňovací vruty a odmontujte zadní kryt (3) (**obr. E**).
- Vysuňte držáky kartáčů (b) z uložení a vyjměte opotřebované uhlíkové kartáče (**obr. F**).
- Odstraňte případný uhlíkový prach pomocí stlačeného vzduchu.
- Vložte nové uhlíkové kartáče (uhlíkové kartáče by měly jít volně zasunout do držáků kartáčů).
- Zasuňte držáky kartáčů (b) do uložení.
- Namontujte zadní kryt (3) utažením vrutů.

-  **Po provedení výměny uhlíkových kartáčů míchačku spustěte bez zatížení a vyčkejte chvíli, až se uhlíkové kartáče přizpůsobí komutátoru motoru a získají optimální tvar. Uhlíkové kartáče smí vyměňovat pouze kvalifikovaná osoba za použití originálních dílů.**

-  Veškeré závady je nutno nechat odstranit u autorizovaného servisu výrobce.

TECHNICKÉ PARAMETRY

JMENOVITÉ ÚDAJE

Elektrická míchačka		
Parametr		Hodnota
Napájecí napětí		230 V AC
Napájecí kmitočet		50 Hz
Jmenovitý výkon		1600 W
Otáčky bez zatížení	stupeň I (nízký)	0 ÷ 450 min ⁻¹
	stupeň II (vysoký)	0 ÷ 600 min ⁻¹
Třída ochrany		II
Hmotnost bez míchadel		5,35 kg
Hmotnost s míchadly		7,36 kg
Rok výroby		2014

ÚDAJE O HLUKU A VIBRACÍCH

Hladina akustického tlaku $L_{p_A} = 87,6$ dB(A) $K = 3$ dB (A)

Hladina akustického výkonu $L_{w_A} = 98,6$ dB(A) $K = 3$ dB (A)

Vážená hodnota zrychlení vibrací $a_h = 3,187$ m/s² $K = 1,5$ m/s²

OCHRANA ŽIVOTNÍHO PROSTŘEDÍ



Elektricky napájené výrobky nevyhazujte spolu s domácím odpadem, nýbrž odevzdejte je k likvidaci v příslušných závodech pro zpracování odpadu. Informace ohledně likvidace Vám poskytne prodejce nebo místní úřady. Použitá elektrická a elektronická zařízení obsahují látky škodlivé pro životní prostředí. Nerecyklovaná zařízení představují potenciální nebezpečí pro životní prostředí a zdraví osob.

* Právo na provádění změn je vyhrazeno.

„Grupa Topex Spółka z ograniczoną odpowiedzialnością“ Spółka komandytowa se sídlem ve Varšavě, na ul. Pograniczna 2/4 (dále jen: „Grupa Topex“) informuje, že veškerá autorská práva k obsahu tohoto návodu (dále jen: „návod“), včetně m.j. textu, použitých fotografií, schémat, výkresů a také jeho uspořádání, náleží výhradně firmě Grupa Topex a jsou právně chráněna podle zákona ze dne 4. února 1994, o autorských právech a právech příbuzných (sbírka zákonů z roku 2006 č. 90 položka 631 s pozdějšími změnami). Kopírování, zpracovávání, zveřejňování či modifikování celého návodu jakož i jeho jednotlivých částí pro komerční účely bez písemného souhlasu firmy Grupa Topex je přísně zakázáno a může mít za následek občanskoprávní a trestní stíhání.

ELEKTRICKÝ MIEŠAČ 58G788

POZOR: PREDTÝM, AKO ZAČNETE POUŽÍVAŤ ELEKTRICKÉ NÁRADIE, JE POTREBNÉ SI POZORNE PREČÍTAŤ TENTO NÁVOD A USCHOVAŤ HO NA ĎALŠIE POUŽITIE.

DETAILNÉ BEZPEČNOSTNÉ PREDPISY

- Ubezpečte sa, či napätie v sieti uvedené na popisnom štítku zariadenia zodpovedá napájaciemu napätiu v sieti.
- Miešač možno pripájať iba do elektrickej inštalácie, ktorá je vybavená diferenciálnou ochranou, ktorá preruší napájanie, ak zvodový prúd prekročí 30mA za menej ako 30ms.
- Na pripojenie miešača používajte primeraný napájací kábel prispôsobený na prácu v exteriéri.
- Nie je dovolené pracovať s miešačom v prostredí s rizikom výbuchu. Nie je dovolené miešať riedidlá alebo látky, ktoré obsahujú riedidlá s teplotou vznietenia nižšou ako 210°C.
- Napájací kábel neomotávajte okolo žiadnej časti pláštá miešača.
- Miešač vždy zapínajte a vypínajte vtedy, keď je miešadlo ponorené v nádobe.
- Vždy sa uistite, či je nádoba na miešanie vhodne upevnená.
- Počas miešania nekladajte do nádob ruky ani žiadne predmety.

POZOR! Zariadenie slúži na prácu v interiéri.

Napriek použitiu vo svojej podstate bezpečnej konštrukcie, používaniu bezpečnostných prostriedkov a dodatočných ochranných prostriedkov, vždy existuje minimálne riziko vzniku úrazov pri práci.

KONŠTRUKCIA A POUŽITIE

Miešač je ručné elektrické náradie vybavené dvomi miešadlami, ktoré sa otáčajú opačným smerom (je možná aj práca s jedným miešadlom). Miešač má široké použitie tak v stavebníctve, ako aj v iných oblastiach. Možnosť použitia rôznych typov miešadiel umožňuje miešanie materiálov s rôznymi vlastnosťami, ako napr. cementu, sadry, podlahových krytín, šľachtených omietok, farieb, obyčajných omietok, nivelizačných hmôt atď. Bez ohľadu na zloženie zmesi a typ použitých miešadiel sa odporúča naraz nemiešať viac ako 160 litrov výrobku.



Miešač je určený na miešanie výhradne nehorľavých a nevybušných látok. Nie je dovolené používať miešač v rozpore s jeho určením.

VYSVETLVKY KU GRAFICKEJ ČASTI

Nižšie uvedené číslovanie sa vzťahuje na súčasti zariadenia zobrazené v grafickej časti tohto návodu.

1. Koliesko na reguláciu rýchlosti otáčania
2. Matica objímky
3. Zadný plášť
4. Aretačné tlačidlo spínača
5. Spínač
6. Rukoväť
7. Upínadlá
8. Prepínač zmeny rýchlosti
9. Miešadlá

* Obrázok a výrobok sa nemusia úplne zhodovať

VYSVETLIVKY POUŽITÝCH GRAFICKÝCH ZNAČIEK



POZOR



UPOZORNENIE



MONTÁŽ/NASTAVENIA



INFORMÁCIA

VYBAVENIE A PRÍSLUŠENSTVO

1. Miešadlo – 2 ks
2. Plochý kľúč – 2 ks

PRED UVEDENÍM DO PREVÁDZKY

MONTÁŽ PRACOVNÝCH NÁSTROJOV



Miešač odpojte od zdroja elektrického napätia.

- Vložte stopku miešadla (9) do otvoru upínadla (7) a vsuňte ju na doraz (môže byť potrebné otočiť miešadlo, až kým výstupok v stopke miešadla nezapadne do otvoru v upínadle).
- Pomocou plochých kľúčov zatiahnite maticu objímky (2) (obr A).
- Uvedené činnosti zopakujte, aby ste upevnili druhé miešadlo.

DEMONTÁŽ PRACOVNÝCH NÁSTROJOV



Miešač odpojte od zdroja elektrického napätia.

- Uvoľnite a odskrutkujte maticu objímky (2).
- Vyberte miešadlo z objímky (7).
- Zopakujte akciu pre druhé miešadlo.



Hneď po skončení práce miešadlá po vybratí z miešača očistite.

PRÁCA / NASTAVENIA



ZAPÍNANIE / VYPÍNANIE

Napätie v sieti musí zodpovedať hodnote el. napätia uvedenej na popisnom štítku miešača.



Miešač je vybavený tlačidlom blokovania spínača, ktoré zabraňuje jeho náhodnému uvedeniu do chodu.

Zapínanie

- Stlačte aretačné tlačidlo spínača (4) (obr. B).
- Stlačte tlačidlo spínača (5).

Vypínanie

- Uvoľnite tlak na tlačidlo spínača (5).

PREPÍNAČ ZMENY RÝCHLOSTI



Rozsah rýchlosti otáčania vretien možno meniť pomocou dvojpohľadového prepínača zmeny rýchlosti (8) (obr. C). V závislosti od druhu miešaného materiálu nastavte prepínač zmeny rýchlosti do vhodnej polohy.

- V polohe označenej jednou bodkou získame nižšiu rýchlosť otáčania vretien a vyšší krútiaci moment (určené na miešanie viskózných substancií ako lepiace malty, cement, omietka ap.).
- Po otočení doľava do polohy označenej dvomi bodkami získame vyššiu rýchlosť otáčania vretien a menší krútiaci moment (určené na miešanie tekutín).



V žiadnom prípade neprestavujte prepínač zmeny rýchlosti vtedy, keď miešač pracuje. Mohlo by to spôsobiť poškodenie miešača. Ak sa prepínač zmeny rýchlosti nedá prestaviť, nepatrne pootočte miešadlá.

REGULÁCIA RÝCHLOSTI OTÁČANIA



Na rukoväti miešača sa nachádza koliesko na reguláciu rýchlosti otáčania vretien (1) (obr. D). Rozsah regulácie rýchlosti je od 1 do 6. Rýchlosť otáčania vretien možno meniť na jednotlivých rýchlostiach. Otočenie kolieska na reguláciu rýchlosti otáčania vretien (1) v smere vyšších rýchlostí zvyšuje rýchlosť otáčania, v smere nižších rýchlostí znižuje rýchlosť otáčania.

PREDTÝM, AKO ZAČNETE PRACOVAŤ



- Uistite sa, či má sieťové napätie hodnotu 230 V AC.
- Miešač zapnite do siete.
- Pri práci vždy držte miešač pevne (oboma rukami) za obe rukoväte (6).
- Správne nastavte prepínač zmeny rýchlostí a regulačné kolieska.
- Spustite miešač a začnite prácu.

OŠETROVANIE A ÚDRŽBA



Skôr, ako začnete akúkoľvek činnosť súvisiacu s inštaláciou, nastavovaním, opravou alebo údržbou, vyberte konektor napájacieho kábla zo sieťovej zásuvky.

- Miešač vždy udržiavajte v čistote (mimoriadnu pozornosť venujte čistote upevňovacích puzdier a upínadiel).
- Vždy po skončení práce očistite miešadlá pomocou vody alebo kremenného piesku.
- Na čistenie miešača nepoužívajte vodu ani iné kvapaliny. Používajte mäkkú tkaninu.
- Pravidelne čistite vetracie otvory, aby nedošlo k prehriatiu motora.
- V prípade, že dochádza k nadmernému iskreniu v komutátore, skontrolujte stav uhlíkových kefiiek motora.
- Kontrolu stavu uhlíkových kefiiek treba vykonávať vždy po 60 hodinách práce.
- Pravidelne kontrolujte technický stav napájacieho kábla a v prípade, že zistíte poškodenie, kábel okamžite vymeňte.
- Miešač uskladňujte na suchom mieste mimo dosahu detí.
- Všetky činnosti súvisiace s ošetrovaním, údržbou a opravou musí vykonávať autorizovaná servisná dielňa.

VÝMENA UHLÍKOVÝCH KEFIEK



Opotrebované (kratšie ako 5 mm), zhorené alebo prasknuté uhlíkové kefy motora treba okamžite vymeniť. Vždy sa súčasne vymieňajú obidve kefy.

- Odskrutkujte upevňujúce závitky a odmontujte zadný plášť (3) (obr. E).
- Z lôžok vysuňte držiaky kefiiek (b) a vyberte opotrebované uhlíkové kefy (obr. F).
- Pomocou stlačeného vzduchu odstráňte prípadný uhlíkový prach.
- Založte nové uhlíkové kefy (uhlíkové kefy by sa mali voľne zasunúť na držiaky).
- Držiaky kefiiek (b) umiestnite do lôžok.
- Namontujte zadný plášť (3) a utiahnite závitky.



Po dokončení výmeny uhlíkových kefiiek uveďte miešač do pohybu naprázdno a počkajte, kým sa uhlíkové kefy prispôbia komutátoru motora a získajú optimálny tvar. Výmenu uhlíkových kefiiek zverte výhradne kvalifikovanej osobe a používajte originálne súčiastky.



Akkoľvek poruchy musia byť odstránené autorizovaným servisom výrobcu.

TECHNICKÉ PARAMETRE

MENOVITÉ ÚDAJE

Elektrický miešač		
Parameter		Hodnota
Napájacie napätie		230 V AC
Frekvencia napájania		50 Hz
Nominálny výkon		1600 W
Počet otáčok pri voľnobehu	Rýchlosť I (nízka)	0 ÷ 450 min ⁻¹
	Rýchlosť II (vysoká)	0 ÷ 600 min ⁻¹
Ochranná trieda		II
Hmotnosť bez miešadiel		5,35 kg
Hmotnosť s miešadlami		7,36 kg
Rok výroby		2014

ÚDAJE TÝKAJÚCE SA HLUČNOSTI A VIBRÁCIÍ

Hladina akustického tlaku $L_{p_A} = 87,6 \text{ dB(A)}$ $K= 3 \text{ dB (A)}$

Hladina akustického výkonu $L_{w_A} = 98,6 \text{ dB(A)}$ $K= 3 \text{ dB (A)}$

Zistená hodnota zrýchlenia vibrácií $a_{h_i} = 3,187 \text{ m/s}^2$ $K= 1,5 \text{ m/s}^2$

OCHRANA ŽIVOTNÉHO PROSTREDIA



Výrobky napájané elektrickým prúdom sa nesmú likvidovať spoločne s domovým odpadom, ale majú byť odovzdané na recykláciu na určenom mieste. Informáciu o zužitkovaní poskytne predajca výrobku alebo miestne orgány. Opatrované elektrické a elektronické zariadenia obsahujú látky negatívne pôsobiace na životné prostredie. Zariadenie, ktoré nie je odovzdané na recykláciu, predstavuje možnú hrozbu pre životné prostredie a ľudské zdravie.

* Právo na zmenu je vyhradené.

„Grupa Topex Spółka z ograniczoną odpowiedzialnością“ Spółka komandytowa so sídlom vo Varšave, ul. Pograniczna 2/4 (ďalej iba: „Grupa Topex“) informuje, že všetky autorské práva k obsahu tohto návodu (ďalej iba: „Návod“), v rámci toho okrem iného k jeho textom, uvedeným fotografiám, obrázkom a k jeho štruktúre, patria výhradne spoločnosti Grupa Topex a podliehajú právnej ochrane podľa zákona zo dňa 4. februára 1994, O autorských a obdobných právach (tj. Dz. U. 2006 Nr 90 Poz 631 v znení neskorších zmien). Kopírovanie, spracovávanie, publikovanie, úprava tohto Návodu ako celku alebo jeho jednotlivých častí na komerčné účely, bez písomného súhlasu spoločnosti Grupa Topex, je prísne zakázané a môže mať za následok občianskoprávne a trestnoprávne dôsledky.

ELEKTRIČNI MEŠALNIK 58G788

POZOR: PRED PRIČETKOM UPORABE ORODJA JE TREBA POZORNO PREBRATI SPODNJA NAVODILA IN JIH SHRANITI ZA NADALJNO UPORABO.

SPECIFIČNI VARNOSTNI PREDPISI

- Prepričati se je treba, da napajalna napetost, podana na označni tablici orodja, ustreza napetosti napajalnega omrežja.
- Mešalnik je mogoče priklopiti samo na električno napeljavo, opremljeno z zaščitnim stikalom FID, ki prekine napajanje, če dovodni tok prekorači 30 mA v času, krajšem od 30 ms.
- Za priključitev mešalnika uporabljajte ustrezen napajalni kabel, prilagojen za zunanje delo.
- Mešalnika ni dovoljeno uporabljati v prostoru s potencialno eksplozivnim ozračjem. Mešanje topil ali snovi, ki vsebujejo topila s temperaturo vžiga nižjo od 210°C, ni dovoljeno.
- Napajalnega kabla ni dovoljeno ovijati okrog nobenega dela ohišja mešalnika.
- Mešalnik je treba vedno zagnati in izklopiti takrat, ko je mešalo potopljeno v posodo.
- Vedno se je treba prepričati, da je posoda za mešanje ustrezno fiksirana.
- Med opravljanjem mešanja v posodo ni dovoljeno polagati rok niti nobenih predmetov.

POZOR! Naprava je namenjena notranjemu delu.

Navkljub že v osnovi varni konstrukciji, uporabi varovalnih sredstev in dodatnih zaščitnih sredstev med delom vedno obstaja tveganje poškodbe.

SESTAVA IN UPORABA

Mešalnik je ročno električno orodje, opremljeno z dvema mešaloma, ki se obračata v nasprotnih smereh (delati je mogoče tudi z enim mešalom). Področje uporabe mešalnika je široko, uporablja se v gradbeništvu kot tudi na drugih področjih. Možnost uporabe raznih vrst mešal omogoča mešanje materialov z različnimi lastnostmi, kot npr. cementa, mavca, talnih prevlek, plemenitega ometa, barv, normalnega ometa, malte ipd. Ne glede na sestavo mešanice in vrsto uporabljenih mešal se priporoča, da se naenkrat ne meša več kot 160 litrov izdelka.



Mešalnik je namenjen mešanju izključno nevnemljivih in neeksplozivnih snovi. Uporaba mešalnika, ki ni v skladu z njegovim namenom, ni dovoljena.

OPIS GRAFIČNIH STRANI

Spodnje oštevilčenje se nanaša na elemente orodja, ki so predstavljeni na grafičnih straneh pričujočih navodil.

1. Preklopnik za nastavitev vrtilne hitrosti
2. Matica vpenjala
3. Ohišje
4. Tipka za blokado vklopnega stikala
5. Vklopno stikalo
6. Ročaja
7. Vpenjali
8. Preklopnik menjave prestav
9. Mešali

* Obstajajo lahko razlike med sliko in izdelkom

OPIS UPORABLJENIH GRAFIČNIH ZNAKOV



POZOR



OPOZORILO



NAMESTITEV/NASTAVITVE



INFORMACIJA

OPREMA IN PRIBOR

- | | |
|-------------------|---------|
| 1. Mešalo | - 2 kos |
| 2. Ploščati ključ | - 2 kos |

PRIPRAVA NA UPORABO

NAMESTITEV DELOVNEGA ORODJA



Izklopite mešalnik od napajanja.

- Steblo mešala (9) vložite v odprtino vpenjala (7), potisnite ga do opore (mogoče je steblo treba obrniti, da se izboklina na stebelu mešala znajde v utoru vpenjala).
- Privijte matico vpenjala (2) s pomočjo ploščatih ključev (slika A).
- Opisane dejavnosti ponovite pri montaži drugega mešala.

DEMONTAŽA DELOVNEGA ORODJA



Izklopite mešalnik od napajanja.

- Sprostite in odvijte matico vpenjala (2).
- Mešalo izvlecite iz vpenjala (7).
- Postopek ponovite za drugo mešalo.



Takoj po koncu dela je treba mešali potem, ko jih izvlečete iz vpenjal, očistiti.

UPORABA / NASTAVITVE



VKLOP / IZKLOP

Napetost omrežja mora ustrezati vrednosti napetosti, podane na označni tablici mešalnika.



Mešalnik je opremljena s tipko za blokado vklopnega stikala, ki varuje pred naključnim zagonom.

Vklop

- Pritisnite gumb blokade vklopnega stikala (4) (slika B).
- Pritisnite vklopno stikalo (5).

Izklop

- Sprostite pritisk na vklopnem stikalu (5).

PREKLOPNIK MENJAVE PRESTAV



Območje vrtilne hitrosti vreten je mogoče menjati s pomočjo dvopoložajnega preklopnika prestav (8) (slika C). Glede na vrsto opravljenih del nastavite preklopnik za menjavo prestav v ustrezen položaj.

- Položaj, označen z eno piko, zagotavlja nižjo vrtilno hitrost vreten in večji vrtilni moment (predvideno za mešanje lepilnih snovi, kot so lepilne malte, cement, omet ipd.).
- Po obratu v levo v položaj, označen z dvema pikama, dosežemo višjo vrtilno hitrost vreten, nižji vrtilni moment (predvideno za mešanje tekočin).



Med delom mešalnika ni dovoljeno preklapljati preklopnika za menjavo prestav. To bi lahko povzročilo poškodbo mešalnika. Če preklopnika za menjavo prestav ni mogoče premakniti, je treba rahlo obrniti mešali.

REGULACIJA VRTILNE HITROSTI



Na ročaju mešalnika se nahaja preklopnik za regulacijo vrtilne hitrosti vreten (1) (slika D). Območje nastavitve hitrosti od 1 do 6. Vrtilno hitrost vreten je možno menjati na posamezni prestavi. Obračanje preklopnika za regulacijo vrtilne hitrosti vreten (1) v smeri višjih vrednosti poveča vrtilno hitrost, v smeri nižjih vrednost zmanjša vrtilno hitrost.

PRED UPORABO



- Prepričajte se, da omrežna napetost znaša 230 V AC.
- Priklopite mešalnik na napajalno omrežje.
- Med delom je treba vedno trdno (z obema rokama) držati mešalnik za oba ročaja (6).
- Ustrezno nastavite preklopnik menjave prestav in regulatorje.
- Zaženite mešalnik in začnite z delom.

OSKRBA IN HRANJENJE



Pred vsakršnimi opravili v zvezi z namestitvijo, regulacijo, popravilom ali oskrbo je treba odstraniti vtič napajalnega kabla iz omrežne vtičnice.

- Vedno je treba skrbeti za čistost mešalnika (posebno pozornost je treba nameniti čistosti vpenjalnih tulkov in vpenjal).
- Vedno je treba po koncu dela očistiti mešali s pomočjo vode ali kvarčnega peska.
- Za čiščenje mešalnika ni dovoljeno uporabljati vode ali drugih tekočin. Uporabljati je treba mehko tkanino.
- Redno je treba čistiti prezračevalne reže, da se prepreči pregrevanje motorja.
- V primeru da pride do prekomernega iskrenja na komutatorju, je treba preveriti stanje oglehni ščetk motorja.
- Kontrolo stanja oglehni ščetk je treba opravljati vsakih 60 delovnih ur.
- Redno je treba preverjati tehnično stanje napajalnega kabla in v primeru odkritja poškodbe je treba kabel takoj zamenjati.
- Mešalnik je treba hraniti na suhem mestu in nedostopnem za otroke.
- Vsakršne oskrbovalne in vzdrževalne dejavnosti ter popravila mora opraviti pooblaščen servisna delavnica.

MENJAVA OGLENIH ŠČETK



Izrabljene (krajše od 5 mm), zažgane ali počene oglene ščetke motorja je treba takoj zamenjati. Vedno je treba hkrati opraviti menjavo obeh ščetk.

- Odvijte pritrdilne vijake in snemite ohišje (3) (slika E).
- Izvlecite držala ščetk (b) iz ležišč in iz njih vzemite obrabljene oglene ščetke (slika F).
- S komprimiranim zrakom odstranite morebitni ogljeni prah.
- Vložite nove oglene ščetke (ščetke se morajo prosto pomakniti do držal ščetk).
- Držala ščetk (b) umestite v ležišča.
- Namontirajte ohišje (3) s privitjem vijakov.



Po menjavi oglehni ščetk je treba zagnati mešalnik brez obremenitve in počakati, da se oglene ščetke prilagodijo na komutator motorja in dosežejo optimalno obliko. Postopek menjave oglehni ščetk je treba zaupati izključno kvalificirani osebi, ki uporablja originalne dele.



Vse napake mora odpraviti pooblaščen servis proizvajalca.

TEHNIČNI PARAMETRI

NAZIVNI PODATKI

Električni mešalnik		Vrednost
Parameter		
Napetost napajanja		230 V AC
Frekvenca napajanja		50 Hz
Nazivna moč		1600 W
Vrtilna hitrost brez obremenitve	Prestava I (nizka) Prestava II (visoka)	0 – 450 min ⁻¹ 0 – 600 min ⁻¹
Razred zaščite		II
Teža brez mešal		5,35 kg
Teža z mešali		7,36 kg
Leto izdelave		2014

PODATKI O HRUPU IN VIBRACIJAH

Stopnja zvočnega pritiska: $L_{pA} = 87,6$ dB(A) $K = 3$ dB (A)

Stopnja zvočne moči: $L_{wA} = 98,6$ dB(A) $K = 3$ dB (A)

Stopnja vibracij $a_h = 3,187$ m/s² $K = 1,5$ m/s²

VAROVANJE OKOLJA



Električno napajani izdelki ni dovoljeno mešati z gospodinjskimi odpadki, ampak jih morajo odstraniti ustrezne službe. Podatki o službah za odstranitev odpadkov so na voljo pri prodajalcu ali lokalnih oblasteh. Porabljeno električno in elektronsko orodje vsebuje okolju škodljive snovi. Orodje, ki ni oddano v reciklažo, predstavlja potencialno nevarnost za okolje in zdravje ljudi.

* Pridržana pravica do izvajanja sprememb.

„Grupa Topex Spółka z ograniczoną odpowiedzialnością“ Spółka komandytowa s sedežem v Varšavi, ul. Pograniczna 2/4 (v nadaljevanju „Grupa Topex“), sporoča, da so vse avtorske pravice v zvezi z vsebino teh navodil (v nadaljevanju „Navodila“) med drugim v zvezi z besedili, shemami, risbami, kakor tudi sestavo, izključna last Grupa Topex in so predmet zakonske zaščite v skladu z zakonom z dne 4. februarja 1994 o avtorskih pravicah in intelektualni lastnini (Ur. l. 2006 št. 90/631 s kasnejšimi spremembami). Kopiranje, obdelava, objava in spreminjanje Navodil v komercialne namene, kot tudi njihovih posameznih elementov, je brez pisne odobritve Grupa Topex strogo prepovedano in lahko privede do civilne in kazenske odgovornosti.

ELEKTRINĖ MAIŠYKLĖ 58G788

DĖMESIO: PRIEŠ PRADĖDAMI NAUDOTIS ĮRANKIU, ĮDĖMIAI PERSKAITYKITE ŠIĄ INSTRUKCIJĄ IR SAUGOKITE JĄ NAUDOJIMUISI ATEITYJE.

DETALIOS SAUGAUS DARBO TAISYKLĖS

- Įsitinkinkite, kad elektros įtampa, nurodyta įrankio nominalių duomenų lentelėje, atitinka elektros tinklo įtampą.
- Maišyklę galima jungti tik į elektros tinklą, turintį kintamos srovės nutekėjimo relę, kuri nutraukia įtampos tiekimą, kai elektros srovės nutekėjimas viršija 30mA per trumpesnę nei 30m/s laiką.
- Maišyklės laido pailginimui, naudokite tinkamą, lauko sąlygoms pritaikytą, ilgintuvą.
- Nesinaudokite maišykle sprogioje aplinkoje. Nemaišykite tirpiklių arba skysčių, kurių sudėtyje yra tirpiklių, užsidegančių esant žemesnei nei 210°C temperatūrai.
- Nevyniokite elektros laido ant jokios maišyklės korpuso dalies.
- Maišyklę įjunkite ir išjunkite tik tada, kai maišymo sraigtas yra panardintas į talpykloje esančias medžiagas.
- Įsitinkinkite, kad talpykla, kurioje maišysite, stovi stabiliai.
- Maišydami, į talpyklą neikiškite rankų ir jokių kitų daiktų.

DĖMESIO! Įrankis skirtas vidaus darbams.

Nepaisant to, kad gaminant įrankį jo konstrukcijoje įtaisyti apsaugos elementai ir papildomos apsaugos priemonės, darbo metu, išlieka pavojus susižaloti.

KONSTRUKCIJA IR PASKIRTIS

Maišyklė yra elektrinis, rankinis įrankis, turintis du, skirtingomis kryptimis besisukančius maišymo sraigtus (galima maišyti pritvirtinus tik vieną sraigta). Maišyklė plačiai pritaikoma tiek statybose, tiek ir kitose srityse. Dėl galimybės naudoti skirtingų rūšių maišymo sraigtus, galima maišyti skirtingų rūšių medžiagas, pvz., cementą, gipsą, išlyginamąjį grindų mišinį, įvairias dekoratyvinio tinko rūšis, dažus, paprastą tinką, išlyginamuosius mišinius ir pan. Nepaisant mišinio sudėties bei naudojamų maišymo sraigtų, tuo pat metu nerekomenduojama maišyti daugiau nei 160 litrų mišinio.



Maišyklė skirta nedegių, nesprogių medžiagų maišymui. Nenaudokite maišyklės ne pagal paskirtį.

GRAFINIŲ PUSLAPIŲ APRAŠYMAS

Numeriais pažymėti įrankio elementai atitinka šios instrukcijos grafiniuose puslapiuose pavaizduotus elementus.

1. Sukimosi greičio reguliavimo rankenėlė
2. Rankenos veržlė
3. Korpuso galinė dalis
4. Jungiklio blokavimo mygtukas
5. Jungiklis
6. Rankenos
7. Griebtuvai
8. Greičių keitimo jungiklis
9. Maišymo sraigtai

* Tarp paveikslo ir gaminio galimas nedidelis skirtumas

PANAUDOTŲ GRAFINIŲ ŽENKLŲ APRAŠYMAS



DĖMESIO



ATSARGIAI



MONTAVIMAS IR NUSTATYMAI



INFORMACIJA

KOMPLEKTAVIMAS IR PRIEDAI

1. Maišymo kotas - 2 vnt.
2. Plokščias raktas - 2 vnt.

PASIRUOŠIMAS DARBUI

DARBINIŲ PRIEDŲ TVIRTINIMAS



Išjunkite maišyklę iš elektros įtampos tinklo.

- Į griebtuvę (7) esančią angą, iki galo, įstatykite maišymo sraigto (9) kotą (maišymo sraigta gali prireikti sukuti tol, kol ant jo koto esanti iškyša pateks į griebtuvo išpjovą).
- Plokščiu raktu prisukite laikiklio rankenas (2) (pav. A).
- Tvirtindami antrąjį maišymo sraigta, pakartokite visus aprašytus veiksmus.



Norint užtikrinti veiksmingą darbą, maišymo sraigtas, griebtuve, turi būti tvirtinamas taip, kad sraigto ir tvirtinimo įvorės spalva sutaptų. Galima dirbti pritvirtinus tik vieną maišymo sraigta.

DARBINIŲ PRIEDŲ IŠĖMIMAS



Išjunkite maišyklę iš elektros įtampos tinklo.

- Atlaisvinkite ir atsukite rankenos veržlę (2).
- Išimkite maišymo kotą iš laikiklio (7).
- Kitas maišymo kotas išimamas tuo pačiu eiliškumu.



Baigus darbą, išimtą maišymo sraigta reikia tuoj pat nuvalyti.

DARBAS IR NUSTATYMAI



ĮJUNGIMAS IR IŠJUNGIMAS

Elektros tinklo įtampa turi būti maišyklės nominalių duomenų lentelėje nurodyto dydžio.



Maišyklėje įmontuotas jungiklio blokavimo mygtukas, apsaugantis nuo atsitiktinio įjungimo.

Įjungimas

- Paspauskite jungiklio blokavimo mygtuką (4) (pav. B).
- Paspauskite jungiklį (5).

Išjungimas

- Atleiskite jungiklį (5).

GREIČIŲ KEITIMO JUNGIKLIS



Suklių sukimosi greitį galima keisti, dviejų padėčių, greičių keitimo jungikliu (8) (pav. C). Reikiamas greitis pasirenkamas atsižvelgiant į maišomų medžiagų rūšis.

- Padėtis, pažymėta vienu taškeliu, užtikrina mažą suklių sukimosi greitį ir didesnį sukimo momentą (ši padėtis turi būti pasirenkama maišant lipnias medžiagas, pvz., maišant klijus, cementą, tinką ir pan.).
- Pasukus į kairę, ties dviejų taškių simboliu, suklių sukimosi greitis yra didesnis, o sukimo momentas - mažesnis (skirta skysčių maišymui).



Maišyklei veikiant, niekada nekeiskite greičių nustatymo jungiklio padėties. Dėl to maišyklė gali sugesti. Jeigu greičių nustatymo jungiklis neveikia (neįmanoma pakeisti jo padėties), reikia truputį pasukti maišymo sraigtus.

SUKIMOSI GREIČIO REGULIAVIMAS



Ant maišyklės rankenos yra suklių sukimosi greičio reguliavimo rankenėlė (1) (pav. D). Jų sukimosi greičio reguliavimo ribos yra nuo 1 iki 6. Suklių sukimosi greitį galima keisti pasirinkus bet kurį greitį. Sukimosi greičio reguliavimo rankenėlę (1) sukant didesnių verčių link, sukimosi greitis - didinamas, mažesnių reikšmių link – greitis mažinamas.

PRIEŠ PRADEDANT DIRBTI



- Įsitikinkite, kad elektros tinklo įtampa yra 230 V AC.
- Įjunkite maišyklę į elektros įtampos tinklą.
- Dirbdami, maišyklę visada laikykite tvirtai (abejomis rankomis), už abiejų rankenų (6).
- Greičio keitimo jungiklį ir reguliavimo rankenėles nustatykite reikiama padėtimi.
- Įjunkite maišyklę ir dirbkite.

APTARNAVIMAS IR SAUGOJIMAS



Prieš pradėdami bet kokius instaliavimo, reguliavimo, remonto ar aptarnavimo darbus ištraukite elektros laido kištuką iš elektros lizdo.

- Maišyklė visada turi būti švari (ypatingai kruopščiai reikia valyti tvirtinimo įvoves ir griebtuvus).
- Kiekvieną kartą, pabaigus darbą, vandeniu arba smėliapūte, reikia nuvalyti maišymo sraigtus.
- Maišyklės negalima valyti nei vandeniu, nei kitu skysčiu. Galima valyti tik švelniu audiniu.
- Norint išvengti variklio perkaitimo, reikia reguliariai valyti ventilacijos angas.
- Jeigu komutatoriuje pernelyg kibirkščiuoja, reikia patikrinti variklio anglinių šepetėlių būklę.
- Anglinių šepetėlių būklę reikia tikrinti kas 60 darbo su įrankiu valandų.
- Būtina reguliariai tikrinti elektros įtampos laido būklę ir pastebėjus, kad jis pažeistas nedelsiant pakeisti.
- Maišyklę reikia laikyti sausoje, vaikams neprieinamoje vietoje.
- Visi aptarnavimo, profilaktinės priežiūros ir remonto darbai turi būti atliekami autorizuotose remonto dirbtuvėse.

ANGLINIŲ ŠEPETĖLIŲ KEITIMAS.



Susidėvėjusius (trumpesnius nei 5 mm.), sudegusius bei įtrūkusius anglinius šepetėlius reikia nedelsiant pakeisti. Visada keičiami abu angliniai šepetėliai iškart.

- Atsukite tvirtinimo varžtus ir nuimkite korpuso galinę dalį (3) (pav. E).
- Iš lizdų (b) ištraukite anglinių šepetėlių laikiklius (b) ir išimkite susidėvėjusius anglinius šepetėlius (pav. F).
- Suslėgto oro srautu pašalinkite susikaupusias anglies dulkes.
- Įstatykite naujus anglinius šepetėlius (angliniai šepetėliai, į laikiklius, turi įsistatyti lengvai).
- Anglinių šepetėlių laikiklius (b) įstatykite į lizdus.
- Uždėkite korpuso galinę dalį (3) ir prisukite ją varžtais.



Pakeitus anglinius šepetėlius, maišyklę reikia įjungti ir leisti veikti be apkrovos tol, kol angliniai šepetėliai pritaps prie variklio rotoriaus ir įgaus reikiamą formą. Anglinių šepetėlių keitimą gali atlikti tik kvalifikuotas asmuo, naudodamas originalias detales.



Visų rūšių gedimai turi būti šalinami autorizuotuose gamintojo servisuose.

TECHNINIAI DUOMENYS

NOMINALŪS DUOMENYS

Elektrinė maišyklė		
Dydis		Vertė
Elektros tinklo įtampa		230 V AC
Dažnis		50 Hz
Nominali galia		1600 W
Sukimosi greitis be apkrovos	Greitis I (mažas)	0 ÷ 450 min ⁻¹
	Greitis II (didelis)	0 ÷ 600 min ⁻¹
Apsaugos klasė		II
Svoris be maišymo kotų		5,35 kg
Svoris su maišymo kotais		7,36 kg
Pagaminimo metai		2014

INFORMACIJA APIE TRIUKŠMĄ IR VIBRACIJĄ

Garso slėgio lygis $L_{pA} = 87,6$ dB(A) $K = 3$ dB (A)

Garso galios lygis $L_{wA} = 98,6$ dB(A) $K = 3$ dB (A)

Vibracijos pagreičio vertė $a_{hh} = 3,187$ m/s² $K = 1,5$ m/s²

APLINKOS APSAUGA



Elektrinių gaminių negalima išmesti kartu su buitine atliekomis, juos reikia atiduoti į atitinkamą atliekų perdirbimo įmonę. Informacijos apie atliekų perdirbimą kreiptis į pardavėją arba vietos valdžios institucijas. Susidėvėję elektriniai ir elektroniniai prietaisai turi gamtai kenksmingų medžiagų. Antriniams perdirbimui neatiduoti prietaisai kelia pavojų aplinkai ir žmonių sveikatai.

* Pasilieiname teisę atlikti pakeitimus.

„Grupa Topex Spółka z ograniczoną odpowiedzialnością“ Spółka komandytowa (toliau: „Grupa Topex“), kurios buveinė yra Varšuvoje, ul. Pograniczna 2/4 informuoja, kad visos šios instrukcijos (toliau: „instrukcija“) autorinės teisės, tai yra šioje instrukcijoje esantis tekstas, nuotraukos, schemas, paveikslai bei jų išdėstymas priklauso tik Grupa Topex ir yra saugomos pagal 1994 metais, vasario 4 dieną, dėl autorių ir gretutinių teisių apsaugos, priimtą įstatymą (t.y., nuo 2006 metų įsigaliojęs įstatymas Nr. 90, vėliau 631 su įstatymo pakeitimais). Neturint raštiško Grupa Topex sutikimo kopijuoti, perdaryti, skelbti spaudoje, keisti panaudojant komerciniams tikslams visą ar atskiras instrukcijos dalis yra griežtai draudžiama bei gresia civilinė ar baudžiamoji atsakomybė.

ELEKTRISKAIS MAISĪTĀJS 58G788

UZMANĪBU! PIRMS UZSĀKT LIETOT ELEKTROINSTRUMENTU, NEPIECIEŠAMS UZMANĪGI IZLASĪT DOTO INSTRUKCIJU UN SAGLABĀT TO.

DETALIZĒTIE DROŠĪBAS NOTEIKUMI

- Nepieciešams pārlicināties, ka tīkla spriegums atbilst tam sprieguma lielumam, kas ir dots elektroinstrumenta nominālajā tabulā.
- Maisītāju drīkst pieslēgt tikai pie tās elektroinstalācijas, kurai ir strāvas noplūdes automāts, kas pārtrauks barošanu, ja noplūdes strāva pārsniegs 30 mA 30 ms laikā.
- Maisītāja pievienošanai pie elektrotīkla izmantot tikai atbilstošu barošanas vadu, kas piemērots darbam ārpus telpām.
- Ar maisītāju nedrīkst strādāt potenciāli sprādzienbīstamajā vidē. Nedrīkst maisīt tos šķīdinātājus, kā arī šķīdinātāju saturošās vielas, kuriem aizdegšanās temperatūra ir zemāka par 210°C.
- Barošanas vadu nedrīkst apvīt ap maisītāja korpusa elementiem.
- Maisītājs vienmēr ir jāieslēdz un jāizslēdz, kad maisītāja uzgalis ir iegremdēts tvertnē.
- Vienmēr ir jāpārlicinās, ka maisīšanas tvertne ir atbilstoši nofiksēta.
- Maisīšanas operācijas laikā tvertnē nedrīkst novietot rokas vai citus priekšmetus.

UZMANĪBU! Ierīce ir domāta ārpustelpu darbiem.

Neskatoties uz instrumenta drošu konstrukciju un pielietotiem aizsardzības līdzekļiem, darba laikā vienmēr pastāv risks iegūt traumas.

UZBŪVE UN PIELIETOJUMS

Maisītājs ir manuālais elektroinstruments, kas ir aprīkots ar diviem maisītāja uzgaļiem, kas griežas pretējā virzienā (ir iespējams strādāt ar vienu uzgali). Maisītājs tiek plaši pielietots gan būvniecībā, gan arī citās sfērās. Pateicoties iespējai izmantot dažāda tipa maisītāja uzgaļus, ir iespējams maisīt materiālus ar dažādām īpašībām, piemēram, cementu, ģipsi, grīdas segumus, apmetumus, krāsas, pašizlīdzinošas javas u.tml. Neatkarīgi no maisījuma sastāva vai izmantotā maisītāja uzgaļa veida ir ieteicams vienā reizē maisīt ne vairāk par 160 l produkta.



Maisītāju nedrīkst izmantot degošo un sprādzienbīstamo vielu maisīšanai. To arī nedrīkst izmantot nesaskaņā ar tā izraudzīšanu.

GRAFISKĀS DAĻAS APRAKSTS

Zemāk minētā numerācija attiecas uz tiem instrumenta elementiem, kuri ir minēti dotās instrukcijas grafiskajā daļā.

1. Griešanās ātruma regulācijas grieztuvīte
2. Satvērēja uzgrieznis
3. Mugurējais korpuss
4. Slēdža bloķēšanas poga
5. Slēdzis
6. Rokturi
7. Satvērēji
8. Pārnesumu pārslēdzējs
9. Maisītāja uzgaļi

* Zīmējums un izstrādājums var nedaudz atšķirties.

SIMBOLU APRAKSTS



PIEZĪME



BRĪDINĀJUMS



MONTĀŽA/ IESTATĪJUMI



INFORMĀCIJA

APRĪKOJUMS UN PIEDERUMI

1. Maisītājs - 2 gab
2. Plakanā atslēga - 2 gab

SAGATAVOŠANĀS DARBAM

DARBINSTRUMENTU MONTĀŽA



Atvienot maisītāju no barošanas.

- Ielikt maisītāja uzgaļa (9) serdeni satvērēja (7) atverē, ievietojot to līdz galam (var parādīties nepieciešamība pagriezt maisītāja uzgali, līdz maisītāja serdena izcilnis atradīsies satvērēja izgriezumā).
- Aizgrieziet satvērēja uzgriezni (2), izmantojot plakano atslēgu (A zīm.).
- Atkārtot aprakstītās darbības otrā maisītāja uzgaļa piestiprināšanai.

DARBINSTRUMENTU DEMONTĀŽA



Atvienot maisītāju no barošanas.

- Atlaist un izskrūvēt satvērēja uzgriezni (2).
- Izņemt maisītāju no satvērēja (7).
- Atkārtot minēto darbību otram maisītājam.



Maisītāja uzgaļus pēc izņemšanas no maisītāja nepieciešams iztirīt uzreiz pēc darba pabeigšanas.

DARBS / IESTATĪJUMI



IESLĒGŠANA / IZSLĒGŠANA

Tikla spriegumam ir jāatbilst tam sprieguma lielumam, kas ir dots maisītāja nominālajā tabulā.



Maisītājs ir aprīkots ar slēdža bloķēšanas pogu, kas aizsargā no gadījuma ieslēgšanās.

Ieslēgšana

- Nospieš slēdža bloķēšanas pogu (4) (B zīm.).
- Nospieš slēdža (5) pogu.

Izslēgšana

- Samazināt spiedienu uz slēdža (5) pogu.

PĀRNESUMU PĀRSLĒDZĒJS



Darbvārpstu griešanās ātrumu diapazonu var mainīt ar divstāvokļu pārnesumu pārslēdzēju (8) (C zīm.). Atkarībā no maisāmā materiāla veida pārnesumu pārslēdzēju var iestatīt atbilstošā stāvoklī.

- Stāvoklis, kas apzīmēts ar vienu punktu, nodrošina zemāku darbvārpstu griešanās ātrumu un lielāku griezes momentu (tas paredzēts tādu vieglo substāncu maisīšanai kā limes javas, cements, apmetums u.tml.).
- Pagriežot pa kreisi līdz stāvoklim, kas apzīmēts ar diviem punktiem, tiek iegūts lielāks darbvārpstu griešanās ātrums un mazāks griezes moments (domāts šķidruma samaisīšanai).



Aizliegts pārstatīt pārnesumu pārslēdzēju maisītāja darba laikā. Tas var radīt maisītāja bojājumu. Ja nav iespējams pārslēgt pārnesumu pārslēdzēju, nepieciešams nedaudz pagriezt maisītāja uzgaļus.

GRIEŠANĀS ĀTRUMA REGULĀCIJA



Maisītāja rokturī atrodas darbvārpstu griešanās ātruma regulācijas grieztuvīte (1) (D zīm.). Ātruma regulācijas diapazons ir no 1 līdz 6. Darbvārpstu griešanās ātrumu var mainīt uz atsevišķiem pārnēsumiem. Pagriežot darbvārpstu griešanās ātruma regulācijas grieztuvīti (1) lielāko vērtību pusē, griešanās ātrums palielinās, savukārt pagriežot mazāko vērtību pusē, griešanās ātrums tiek samazināts.

PIRMS DARBA UZSĀKŠANAS



- Pārlicināties, ka tikla spriegums ir 230 V AC.
- Pieslēgt maisītāju pie barošanas tikla.
- Darba laikā maisītāju nepieciešams turēt stingri (ar abām rokām) aiz abiem rokturiem (6).
- Atbilstoši iestatīt pārnēsumu pārslēdzēju un regulācijas grieztuvītes.
- Ieslēgt maisītāju un uzsākt darbu.

APKALPOŠANA UN APKOPE



Pirms jebkuras regulācijas, remonta vai apkopes darba uzsākšanas, elektroinstrumentu nepieciešams atslēgt no elektrotīkla.

- Maisītājam vienmēr ir jābūt tīram (īpaša uzmanība jāpievērš satvērēju un stiprināšanas čaulu tīrībai).
- Katreizēji pēc darba pabeigšanas nepieciešams notīrīt maisītāja uzgaļus ar ūdeni vai kvarca smilti.
- Maisītāja tīrīšanai nedrīkst izmantot ūdeni vai citu šķidrumu. Izmantot mīksto audumu.
- Regulāri tīrīt ventilācijas spraugas, lai nepieļautu dzinēja pārkaršanu.
- Pārmērīgās kolektora dzirksteļošanas gadījumā pārbaudīt dzinēja oglekļa suku stāvokli.
- Oglekļa suku stāvokli pārbaudīt ik pēc 60 darba stundām.
- Regulāri pārbaudīt barošanas vada tehnisko stāvokli, atklājot bojājumu, nekavējoties nomainīt vadu.
- Maisītājs ir jāuzglabā sausā, bērniem nepieejamā vietā.
- Jebkādi apkalpošanas, apkopes un remontdarbi ir jāveic sertificētas servisa centram.

OGLEKĻA SUKU NOMAIŅA



Izlietotās (īsākas par 5 mm), sadedzinātas vai plīsušās dzinēja oglekļa suku nepieciešams uzreiz nomainīt. Vienmēr vienlaicīgi ir jāmaina abas suku.

- Atskrūvēt nostiprinātājskrūves un noņemt mugurējo korpusu (3) (E zīm.).
- Izvilkt no ligzdām suku turētājus (b) un izņemt izlietotās oglekļa suku (F zīm.).
- Noņemt eventuaļos oglekļa putekļus ar saspīstā gaisa palīdzību.
- Ielikt jaunās oglekļa suku (oglekļa sukām ir viegli jāieslīd suku turētājos).
- Novietot suku turētājus (b) ligzdās.
- Piestiprināt mugurējo korpusu (3), aizgriežot skrūves.



Nomainot oglekļa suku, ieslēgt maisītāju tukšgaitā un uzgaidīt, kamēr oglekļa suku pielāgosies dzinēja kolektoram un iegūs optimālo formu. Oglekļa suku maiņu drīkst veikt tikai kvalificēta persona, kura izmanto oriģinālās nomaināmās detaļas.



Jebkura veida defekti ir jālabo tikai ražotāja sertificētiem servisa centriem.

TEHNISKIE PARAMETRI

NOMINĀLIE DATI

Elektriskais maisītājs		
Parametrs		Vērtība
Barošanas spriegums		230 V AC
Barošanas frekvence		50 Hz
Nominālā jauda		1600 W
Griešanās ātrums tukšgaitā	I pānesums (zema)	0 ÷ 450 min ⁻¹
	II pānesums (augsta)	0 ÷ 600 min ⁻¹
Aizsardzības klase		II
Masa bez maisītājiem		5,35 kg
Masa ar maisītājiem		7,36 kg
Ražošanas gads		2014

DATI PAR TROKSNI UN VIBRĀCIJĀM

Akustiskā spiediena līmenis: $L_{p_A} = 87,6$ dB(A) $K = 3$ dB (A)

Akustiskās jaudas līmenis: $L_{w_A} = 98,6$ dB(A) $K = 3$ dB (A)

Vērtība, kas mēra vibrāciju paātrinājums: $a_h = 3,187$ m/s² $K = 1,5$ m/s²

VIDES AIZSARDZĪBA



Elektroinstrumentus nedrīkst izmest kopā ar sadzīves atkritumiem. Tie ir jānodod utilizācijai attiecīgajiem uzņēmumiem. Informāciju par utilizāciju var sniegt produkta pārdevējs vai vietējie varas orgāni. Izlietotās elektriskās un elektroniskās ierīces satur videi kaitīgās vielas. Ierīce, kura netika pakļauta atbilstošai izstrādei, rada potenciālus draudus videi un cilvēku veselībai.

* Ir tiesības veikt izmaiņas.

„Grupa Topex Spółka z ograniczoną odpowiedzialnością” Spółka komandytowa (turpmāk „Grupa Topex”) ar galveno ofisu Varšavā, ul. Pograniczna 2/4, informē, ka visa veida autortiesības attiecībā uz dotās instrukcijas (turpmāk „Instrukcija”) saturu, tai skaita uz tās tekstiem, samazinātām fotogrāfijām, shēmām, zīmējumiem, kā arī attiecībā uz tās kompozīciju, pieder tikai Grupa Topex, kuras ir aizsargātas ar likumu saskaņā ar 1994. gada 4. februāra „Likumu par autortiesībām un blakustiesībām” (Likumu Vēstnesis 2006 nr. 90, 631. poz. ar turpm. izm.). Visas Instrukcijas kopumā vai tās noteikto daļu kopēšana, apstrāde, publicēšana vai modificēšana komercijas mērķiem bez Grupa Topex rakstiskās atļaujas ir stingri aizliegta, pretējā gadījumā pārkāpējs var tikt saukts pie kriminālās vai administratīvās atbildības.

ELEKTRILINE SEGUMIKSER

58G788

TÄHELEPANU: ENNE SEADMEGA TÖÖTAMA ASUMIST LUGEGE HOOLIKALT LÄBI KÄESOLEV JUHEND JA HOIDKE SEE ALLES HILISEMAKS KASUTAMISEKS.

TÄIENDAVID OHUTUSJUHISED

- Veenduge, et seadme nominaaltabelis toodud toitepinge vastaks toitevõrgu pingele.
- Mikserit tohib ühendada vaid rikkevoolukaitsmega varustatud elektrisüsteemi, mis katkestab toite juhul, kui voolu kõikumine on 30 sekundi jooksul suurem kui 30mA.
- Mikseri vooluvõrku ühendamiseks kasutage vastavat toitejuhet, mis on mõeldud kasutamiseks välistingimustes.
- Ärge kasutage mikserit potentsiaalselt plahvatusohtlikus keskkonnas. Ärge segage mikseriga lahusteid või lahusteid sisaldavaid aineid, mille süttimistemperatuur on madalam kui 210°C.
- Ärge mässige toitejuhet mikseri korpuse ega selle osade ümber.
- Peatage mikser ja lülitage see välja segunõus kinni oleva vispliga.
- Veenduge alati enne töö alustamist, et segunõu püsiks piisavalt kindlalt paigal.
- Segamisprotsessi ajal on keelatud panna segunõusse käsi või mistahes esemeid.

TÄHELEPANU! Seade on mõeldud kasutamiseks siseruumides

Vaatamata turvakonstruktsiooni kasutamisele kogu töö vältel, turvavahendite ja lisaohutusvahendite kasutamisele, eksisteerib seadmega töötamise ajal alati väike kehavigastuste tekkimise oht.

EHITUS JA KASUTAMINE

Mikser on elektriline käsitööriist, mis on varustatud kahe erinevas suunas pöörleva vispliga (võimalik kasutada ka ühe vispliga). Mikser leiab laialdast kasutamist ehituses, aga ka muude tööde juures. Tänu võimalusele kasutada erinevaid vispleid saab mikseriga segada erinevate omadustega materjale, näiteks tsement, kips, põrandasegud, peenpahtlid, värvid, tavapahtlid, isetasanduvad segud jms. Olenemata segu koostisest ja kasutatavate visplite liigse ei ole soovitatav korruga segada rohkem kui 160 l segu.



Mikser ei ole mõeldud kergestisüttivate ja plahvatusohtlike ainete segamiseks. Keelatud on kasutada mikserit vastuolus selle määratud otstarbega.

JOONISTE SELGITUS

Alltoodud numeratsioon vastab käesoleva juhendi joonistel toodud seadme elementide numeratsioonile.

1. Pöördekiiruse reguleerimisnupp
2. Padruni mutter
3. Tagumine korpus
4. Töölüli lukustusnupp
5. Töölüli
6. Käepidemed
7. Padrunid
8. Käikude ümberlüli
9. Visplid

* Võib esineda erinevusi joonise ja toote enda vahel

KASUTATUD GRAAFILISTE SÜMBOLITE SELGITUS



TÄHELEPANU



ETTEVAATUST



PAIGALDUS/SEADISTAMINE



INFO

VARUSTUS JA TARVIKUD

1. Vispel - 2 tk
2. Lehtvõti - 2 tk

ETTEVALMISTUS TÖÖKS

TARVIKUTE PAIGALDAMINE



Lülitage mikseri vooluvõrgust välja.

- Asetage vispli (9) tihvti padruni (7) avausse, lükates seda edasi kuni tunnete vastupanu (võib-olla on vaja visplit pisut pöörata, et kõrgem koht vispli tihvtile asetuks padruni soonde).
- Keerake lamevõtme abil kinni padruni mutter (2) (joonis A)
- Korrake kirjeldatud tegevusi teise vispli kinnitamisel.

TARVIKUTE EEMALDAMINE



Lülitage mikseri vooluvõrgust välja.

- Vabastage ja keerake maha padruni mutter (2).
- Eemaldage vispel padrunist (7).
- Korrake toimingut ka teise vispli juures.



Töö lõpetamisel puhastage visplid kohe pärast mikserist eemaldamist.

TÖÖTAMINE / SEADISTAMINE



SISSELÜLITAMINE / VÄLJALÜLITAMINE

Võrgu pinge peab vastama lihviija nominaaltabelis toodud pingetugevusele.



Mikser on varustatud tööülilülitiga, mis takistab seadme juhuslikku käivitumist.

Sisselülitamine:

- Vajutage lülitinupp (4) alla (joonis B).
- Vajutage tööülilülitit nupp (5) alla.

Väljalülitamine

- Vabastage tööülilülitit nupp (5).

KÄIKUDE ÜMBERLÜLITI



Pöördekiiruse vahemikku saab muuta kahe asendiga käikude ümberlülitit (8) abil (joonis C). Olenevalt segatava materjali liigist lülitage käikude vahetamise lüliti vastavasse asendisse.

- Ühe punktiga tähistatud asend tagab spindlite madalama pöördekiiruse ja suurema pöördemomendi (mõeldud kleepuvatele segudele, nagu liimisegud, tsement, pahtel jms).
- Nupu keeramisel vasakule kahe punktiga tähistatud asendisse saavutate spindlite kõrgema pöördekiiruse ja väiksema pöördemomendi (mõeldud vedelike segamiseks).



Ärge kunagi lülitage käikude ümberlülitit ümber mikseri töötamise ajal. See võib mikserit kahjustada. Kui lülitit ei õnnestu ümber lülitada, keerake pisut visplit.

PÖÖRDEKIIRUSE REGULEERIMINE



Mikseri käepidemel asub spindlite pöördekiiruse reguleerimisnupp (1) (**joonis D**). Kiiruse reguleerimisulatu on 1 kuni 6. Spindlite pöördekiirust saab muuta erinevatel käikudel. Pöördekiiruse reguleerimisnupu (1) keeramisel suuremate väärtuste suunas pöördekiirus suureneb, nupu keeramisel väiksemate väärtuste suunas pöördekiirus aga väheneb.

ENNE TÖÖ ALUSTAMIST



- Veenduge, et võrgu pingele oleks 230 V AC.
- Lülitage mikser vooluvõrku.
- Töötamise ajal hoidke mikserit alati kindlalt (mõlema käega) mõlemast käepidemest (6).
- Seadistage käiguvaheti ja reguleerimisnupud soovitud asenditesse.
- Käivitage mikser ja alustage tööd.

HOOLDUS JA HOIDMINE



Enne mistahes paigalduse, reguleerimise, paranduse või hooldusega seotud tegevuse alustamist tõmmake seadme toitejuhe vooluvõrgust välja.

- Hoidke mikser alati puhtana (erilist tähelepanu pöörake kinnitushülsside ja padrunite puhtusele).
- Iga kord töö lõpetamisel puhastage visplid vee või kvartslüüa abil.
- Mikseri puhastamiseks ärge kasutage vett ega muid vedelikke. Kasutage pehmet kangast.
- Regulaarselt tuleb puhastada mikseri ventilatsiooniasasid, et vältida mootori ülekuumenemist.
- Juhul kui kommutaatorist liigselt sädemeid, kontrollige mootori süsiharjade seisundit.
- Kontrollige süsiharjade seisukorda iga 60 töötunni järel.
- Kontrollige regulaarselt toitejuhtme tehnilist seisundit, kahjustuste ilmnemisel laske toitejuhe koheselt välja vahetada.
- Hoidke mikserit kuivas, lastele kättesaamatus kohas.
- Usaldage kõik seadme hoolduse, hooldusremondi ja remondiga seotud tööd volitatud teenindustöökojale.

SÜSIHARJADE VAHETAMINE



Mootori kulunud (lühemad kui 5 mm) või rebenenud süsiharjad tuleb koheselt välja vahetada. Vahetage alati mõlemad harjad korraga.

- Keerake lahti kinnituskruvid ja eemaldage tagumine korpus (3) (**joonis E**).
- Võtke pesadest lahti harjahoidjad (b) ja eemaldage kulunud süsiharjad (**joonis F**).
- Vajadusel eemaldage õhujoo abil sõetolm.
- Paigaldage uued süsiharjad (harjad peavad mahtuma vabalt harjahoidjasse).
- Paigaldage harjahoidjad (b) pesadesse.
- Paigaldage tagumine korpus (3), keerates kruvid kinni.



Pärast süsiharjade vahetamist käivitage mikser ilma koormuseta ja oodake, et uued süsiharjad sobituksid mootori kommutaatoriga ja omandaksid optimaalse kuju. Usaldage süsiharjade vahetamine kvalifitseeritud isikule, kes kasutab originaalvaruosi.



Mistahes vead tuleb lasta parandada seadme tootja volitatud hooldusfirmas.

TEHNILISED PARAMEETRID

NOMINAALSED VÕIMSUSED

Elektriline mikser		
Parameeter		Väärtus
Toitepinge		230 V AC
Võrgusagedus		50 Hz
Nominaalne võimsus		1600 W
Pöörlemiskiirus koormuseta	ilma I käik (madal)	0 ÷ 450 min ⁻¹
	II käik (kõrge)	0 ÷ 600 min ⁻¹
Kaitseklass		II
Kaal ilma vispliteta		5,35 kg
Kaal koos visplitega		7,36 kg
Tootmisaasta		2014

MÜRA JA VIBRATSIOONI PUUDUTAVAD ANDMED

Helirõhutase $L_{pA} = 87,6$ dB(A) K= 3 dB (A)

Müra võimsustase $L_{wA} = 98,6$ dB(A) K= 3 dB (A)

Möödetud vibratsioonitase $a_n = 3,187$ m/s² K= 1,5 m/s²

KESKKONNAKAITSE



Ärge visake elektriseadmeid olmeprügi hulka, vaid viige need käitlemiseks vastavasse asutusse. Informatsiooni toote käitlemise kohta annab müüja või kohalik omavalitsus. Kasutatud elektrilised ja elektroonilised seadmed sisaldavad looduslikule keskkonnale ohtlikke aineid. Ümbertöötlemata seade kujutab endast ohtu keskkonnale ja inimeste tervisele.

* Tootjal on õigus muudatusi sisse viia.

„Grupa Topex Spółka z ograniczoną odpowiedzialnością“ Spółka komandytowa asukohaga Varsasavi, ul. Pograniczna 2/4 (edaspidi: „Grupa Topex”) informeerib, et kõik käesoleva juhendiga (edaspidi: juhend), muuhulgas selle teksti, fotode, skeemide, jooniste, samuti selle ülesehitusega seotud autoriõigused kuuluvad eranditult Grupa Topex'ile ja on kaitstud 4. veebruari 1994 autoriõiguste ja muude sarnaste õiguste seadusega (vt. Seaduste ajakiri 2006 Nr 90 Lk 631 koos hilisemate muudatustega). Kogu juhendi või selle osade kopeerimine, töötlemine ja modifitseerimine kommertseesmärkidel ilma Grupa Topex'i kirjaliku loata on rangelt keelatud ning võib kaasa tuua tsiviilvastutuse ning karistuse.

ЕЛЕКТРИЧЕСКА БЪРКАЧКА 58G788

ВНИМАНИЕ: ПРЕДИ ПРИСТЪПВАНЕ КЪМ УПОТРЕБА НА УСТРОЙСТВОТО СЛЕДВА ВНИМАТЕЛНО ДА СЕ ПРОЧЕТЕ НАСТОЯЩАТА ИНСТРУКЦИЯ И ТЯ ДА СЕ ПАЗИ С ЦЕЛ ПО-НАТАТЪШНО ИЗПОЛЗВАНЕ.

ПОДРОБНИ ПРАВИЛА ЗА БЕЗОПАСНОСТ

- Проверете дали захранващото напрежение посочено върху табелката с технически данни на устройството съответства на напрежението на захранващата мрежа.
- Бъркачката може да бъде включена само към електрическа инсталация снабдена с променливотокова защита, която ще прекъсне захранването, щом утечката на тока превиши 30mA за период по-кратък от 30ms.
- За включване на бъркачката използвайте подходящ захранващ кабел предназначен за работа извън помещенията.
- Не се разрешава използването на бъркачката в среда с потенциално взривна атмосфера. Не бива да се смесват разтворители или субстанции съдържащи разтворители, чиято температура на запалване е по-ниска от 210°C.
- Не овивайте захранващия кабел около която и да било част от корпуса на бъркачката.
- Бъркачката включвайте и изключвайте само тогава, когато бъркалото е потопено в съда.
- Обезателно проверете дали съдът за размесване е подходящо обездвижен.
- По време на смесването не бива да пъхаме в съда ръцете и каквито и да били предмети.

ВНИМАНИЕ! Устройството служи за работа в помещенията.

Въпреки употребата на безопасна по принцип конструкция, използването на осигурителни и допълнителни защитни средства, винаги съществува минимален риск от наранявания по време на работа.

КОНСТРУКЦИЯ И ПРИЛОЖЕНИЕ

Бъркачката е ръчен електроинструмент снабден с две бъркала въртящи се в различни посоки (възможно е да се работи и с едно бъркало). Бъркачката намира широко приложение, както в строителството, така и в другите области. Възможността за употреба на различни видове бъркала позволява да се смесват материали с различни качества, като например цимент, гипс, подови настилки, фини мазилки, бои, обикновени мазилки, самонивелиращи се разтвори итн. Независимо от състава на сместа или вида на използваните бъркала се препоръчва да не се смесват наведнъж повече от 160 литра продукти.



Бъркачката е предназначена за смесване единствено на незапалими и не взривяващи се субстанции. Не се разрешава използването ѝ за дейности несъответстващи на нейното предназначение.

ОПИСАНИЕ НА ГРАФИЧНИТЕ СТРАНИЦИ

Представеното по-долу номериране се отнася за елементите на устройството, представени на графичните страници на настоящата инструкция.

1. Ръчка за регулиране на скоростта на въртене
2. Гайка на патронника
3. Заден корпус
4. Блокировка на пусковия бутон
5. Пусков бутон
6. Ръкохватки
7. Патронници
8. Превключвател на скоростите
9. Бъркала

* Може да има разлика между чертежа и изделието

ОПИСАНИЕ НА ИЗПОЛЗВАНИТЕ ГРАФИЧНИ СИМВОЛИ



ВНИМАНИЕ



ПРЕДУПРЕЖДЕНИЕ



МОНТАЖ/НАСТРОЙКИ



ИНФОРМАЦИЯ

ЕПИПРОВКА И АКЕСОАРИ

1. Бъркачка - 2 бр.
2. Ключ плосък - 2 бр.

ПОДГОТОВКА ЗА РАБОТА

МОНТАЖ НА РАБОТНИТЕ ИНСТРУМЕНТИ



Да се изключи бъркачката от захранването.

- Слагате дорника на бъркалото (9) в отвора на патронника (7), пъхайки го до края (може да се наложи обръщането на бъркалото, за да може издатината в дорника на бъркалото да влезе във вдлъбнатината на патронника).
- Затягате гайката на патронника (2) с помощта на плоските ключове (черт. А).
- Повтаряте описаните операции с цел монтирането на другото бъркало.

ДЕМОНТАЖ НА РАБОТНИТЕ ИНСТРУМЕНТИ



Изключвате бъркачката от захранването.

- Разхлабвате и отвинтвате гайката на патронника (2).
- Изваждате бъркачката от патронника (7).
- Повтаряте операцията с другата бъркачка.



Веднага след приключване на работата бъркалата, след изваждането им от бъркачката, трябва да бъдат почистени.

РАБОТА / НАСТРОЙКИ

ВКЛЮЧВАНЕ / ИЗКЛЮЧВАНЕ



Напрежението на мрежата трябва да съответства по размер на напрежението посочено върху табелката с технически данни на бъркачката.



Бъркачката е снабдена с блокировка на пусковия бутон предпазващ от случайно включване.

Включване

- Натискате блокировката на пусковия бутон (4) (черт. В).
- Натискате пусковия бутон (5).

Изключване

- Освобождавате натиска върху пусковия бутон (5).

ПРЕВКЛЮЧВАТЕЛ НА СКОРОСТИТЕ



Диапазонът на скоростта на въртене на шпиндела може да бъде сменен посредством двупозиционния превключвател на скоростите (8) (черт. С). В зависимост от вида на смесвания материал настройваме превключвателя на скоростите в съответното положение.

- Положението обозначено с една точка осигурява по-ниска скорост на въртене на шпинделите и по-голям въртящ момент (предвидено за смесване на лепкави субстанции от рода на лепилни разтвори, цимент, мазилка итн.).
- След завъртането наляво към положението обозначено с две точки, ще получите по-голяма

скорост на въртене на шпинделите, по-малък въртящ момент (предвидено за смесване на течности).



Никога не бива да се превключват скоростите, когато бъркачката работи. Това би могло да доведе до повреждането на бъркачката. Ако превключвателят на скоростите не може да бъде преместен, следва да завъртите малко бъркалото.

РЕГУЛИРАНЕ НА СКОРОСТТА НА ВЪРТЕНЕ



Върху ръкохватката на бъркачката се намира ръчка за регулиране на скоростта на въртене на шпинделите (1) (**черт. D**). Диапазонът за регулиране на скоростта е от 1 до 6. Скоростта на въртене на шпинделите може да бъде сменявана при отделните скорости. Завъртането на ръчката за регулиране на скоростта на въртене на шпинделите (1) в посока на по-високите стойности води до увеличаване на скоростта на въртене, а в посока на по-ниските стойности намалява скоростта на въртене.

ПРЕДИ ПРИСТЪПВАНЕ КЪМ РАБОТА



- Проверете дали напрежението в мрежата е 230 V AC.
- Включете бъркачката към захранващата мрежа.
- По време на работа обезателно дръжте бъркачката здраво (с двете ръце) за двете ръкохватки (6).
- Включете бъркачката и започнете работа.

ОБСЛУЖВАНЕ И ПОДДРЪЖКА



Преди пристъпването към каквито и да било операции свързани с инсталирането, регулирането, ремонта или обслужването, трябва да се извади щепсела на захранващия кабел от мрежовия контакт.

- Бъркачката да се поддържа винаги чиста (особено внимание обърнете на чистотата на закрепващите втулки и патронниците).
- След всяко едно приключване на работата почиствате бъркалата с помощта на вода и кварцов пясък.
- За почистването на бъркачката не се разрешава използването на вода или други течности. Използвайте меки тъкани.
- Редовно почиствайте вентилационните отвори, за да не се стигне до прекомерно нагряване на двигателя.
- При положение, че се стигне до прекомерно искрене от колектора, проверете състоянието на въглеродните четки на двигателя.
- Проверката на състоянието на въглеродните четки се провежда на всеки 60 часа работа.
- Редовно проверявайте техническото състояние на захранващия кабел и в случай на констатиране на повреда, кабелът следва незабавно да бъде подменен.
- Бъркачката да се съхранява на сухо и недостъпно за деца място.
- Всякакви операции по обслужването, поддръжката и ремонта трябва да се извършват от оторизирана сервизна работилница.

ПОДМЯНА НА ВЪГЛЕРОДНИТЕ ЧЕТКИ



Употребените (по-къси от 5 mm), изгорели или счупени въглеродни четки на двигателя следва незабавно да бъдат сменени. Винаги се подменят едновременно двете четки.

- Отвинтвате крепежните винтове и демонтирате задния корпус (3) (**черт. E**).
- Измъквате от гнездата четкодържачите (b) и изваждате употребените въглеродни четки (**черт. F**).
- Отстранете евентуалния въглищен прах с помощта на състен въздух.
- Слагате новите въглеродни четки (те трябва свободно да влизат в четкодържачите).
- Разполагате четкодържачите (b) в гнездата.
- Монтирате задния корпус (3) затягайки винтовете.



След подмяната на въглеродните четки пуснете бъркачката без натоварване и изчакайте, докато въглеродните четки се нагодят към колектора на двигателя и придобият оптимална форма. Операцията по подмяната на въглеродните четки следва да бъде поверена изключително на квалифицирано лице използвайки оригинални части.

i Всякакъв вид неизправности би трябвало да бъдат отстранявани от оторизирания сервис на производителя.

ТЕХНИЧЕСКИ ПАРАМЕТРИ

НОМИНАЛНИ ДАННИ

Електрическа бъркачка		Стойност
Параметър		Стойност
Захранващо напрежение		230 V AC
Честота на захранването		50 Hz
Номинална мощност		1600 W
Скорост на въртене без натоварване	Скорост I (ниска)	0 ÷ 450 min ⁻¹
	Скорост II (висока)	0 ÷ 600 min ⁻¹
Клас на защитеност		II
Маса без бъркачките		5,35 kg
Маса с бъркачките		7,36 kg
Година на производство		2014

ДАНИИ ЗА ШУМА И ВИБРАЦИИТЕ

Ниво на акустичното налягане $L_{pA} = 87,6 \text{ dB(A)}$ $K = 3 \text{ dB(A)}$

Ниво на акустичната мощност $L_{wA} = 98,6 \text{ dB(A)}$ $K = 3 \text{ dB(A)}$

Измерена стойност на вибрационните ускорения $a_h = 3,187 \text{ m/s}^2$ $K = 1,5 \text{ m/s}^2$

ОПАЗВАНЕ НА ОКОЛНАТА СРЕДА

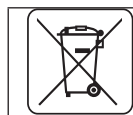

Електрически захранваните изделия не трябва да се изхвърлят с домашните отпадъци, а трябва да се предадат за оползотворяване в съответните заводи. Информация за оползотворяването може да бъде получена от продавача на изделието от местните власти. Негодното електрическо и електронно оборудване съдържа непасивни субстанции за естествената среда. Оборудването, неотдадено за рециклиране, представлява потенциална заплаха за околната среда и за здравето на хората.

* Запазва се правото за извършване на промени.

„Grupa Torhex Spółka z ograniczoną odpowiedzialnością” Spółka komandytowa със седалище във Варшава на ul. Pograniczna 2 / 4 (наричана по-нататък: „Grupa Torhex”) информира, че всякакви авторски права върху съдържанието на настоящата инструкция (наричана по-нататък: „Инструкция”), включващи между другото нейния текст, поместените снимки, схеми, чертежи, а също така нейните композиции, принадлежат изключително на Grupa Torhex и подлежат на правна защита съгласно Закона от 4 февруари 1994 година за авторското право и сродните му права (виж Държавен вестник 2006 № 90 поз. 631 с по-нататъшните промени). Копирането, възпроизвеждането, публикуването, модифицирането с комерческа цел на цялата Инструкция, както и отделните ѝ елементи без съгласието на Grupa Torhex изразено в писмена форма, е строго забранено и може да доведе до привличането към гражданска и наказателна отговорност.

ELEKTRIČNA MIJEŠALICA 58G788

POZOR: PRIJE POČETKA KORIŠTENJA ELEKTRIČNOG ALATA TREBA PAŽLJIVO PROČITAT UPUTE ZA UPOTREBU I SPREMITI IH ZA DALJNJE KORIŠTENJE.

POSEBNI PROPISI O SIGURNOSTI

- Provjerite da li napon mreže odgovara veličini napona koja je napisana na nazivnoj tablici uređaja.
- Miješalicu smijete priključiti samo na onu električnu instalaciju koja je osigurana uz pomoć osigurača za jačinu struje, koja će prekinuti napajanje ako struja prekorači 30mA u roku kraćem od 30ms.
- Za priključivanje uređaja koristite odgovarajući mrežni kabel koji je namijenjen za vanjsku upotrebu.
- Uređaj nikad ne koristite unutar ili blizu potencijalno eksplozivnog područja. Nikada ne miješajte razrjeđivače ili supstance koje sadrže razrjeđivače o temperaturi zapaljivosti manjoj od 210°C.
- Nemojte savijati mrežni kabel o bilo koji dio kućišta miješalice.
- Uređaj uvijek uključujte i isključujte kad je lopatica unutar spremnika.
- Uvijek provjerite je li spremnik za miješanje dovoljno stabilan.
- Za vrijeme miješanja nikada rukom ili nekim drugim predmetom ne sežite u miješalicu.

POZOR! Uređaj služi za korištenje u zatvorenom prostoru.

Bez obzira na sigurnu konstrukciju, upotrebu sigurnosnih sredstava i dodatnih zaštitnih mjera, uvijek postoji djelomični rizik od ozljeda nastalih tijekom rada.

KONSTRUKCIJA I NAMJENA

Električna miješalica je električni alat koji ima dvije lopatice koje se okreću u suprotnim smjerovima (možete raditi i s jednom lopaticom): Alati tog tipa često se koriste u građevinarstvu i kod drugih radova. Mogućnost upotrebe različitih lopatica za miješanje omogućava miješanje materijala različitih karakteristika, na primjer cementa, gipsa, podnih masa, žbuke, boja, smjesa za ravnjanje i drugih materijala. Ovisno o sustavu miješanog materijala i vrsti upotrijebljenih lopatica preporuča se ne miješati više od 160 litara proizvoda.



Miješalica je namijenjena za miješanje tvari koje nisu zapaljive ili eksplozivne. Uređaj koristite sukladno s njegovom namjenom.

OPIS GRAFIČKIH STRANICA

Dolje navedeni brojevi se odnose na elemente uređaja koje se nalaze na grafičkim prikazima ovih uputa.

1. Vijak za regulaciju brzine okretaja
2. Matica drške
3. Stražnje kućište
4. Gumb blokade prekidača
5. Prekidač
6. Rukohvati
7. Drške
8. Preklopnik za promjenu brzine
9. Lopatice

* Moguće su male razlike između crteža i proizvoda

OPIS GRAFIČKIH ZNAKOVA



POZOR



UPOZORENJE



MONTAŽA/POSTAVKE



INFORMACIJA

DIJELOVI I DODATNA OPREMA

1. Lopatica - 2 kom
2. Plosnati ključ - 2 kom

PRIPREMA ZA RAD

MONTAŽA RADNIH ALATA



Uređaj isključite iz mreže.

- Uložite nastavak lopatice (9) u otvor drške (7), utiskujući ga dok ne osjetite otpor (može se ukazati potreba za okretanjem lopatica, sve dok se narez sa nastavka lopatice ne nađe u narezu na dršci).
- Uz pomoć plosnatih ključeva stegnite maticu drške (2) (**crtež A**).
- Opisane radnje ponovite kako biste pričvrstili i drugu lopaticu.

DEMONTAŽA RADNIH ALATA



Uređaj isključite iz mreže.

- Popustite i odvinite maticu drške (2).
- Lopaticu izvadite iz drške (7).
- Postupak ponovite za drugu lopaticu.



Nakon završetka rada lopatice izvadite iz miješalice i očistite.

RAD / POSTAVKE



UKLJUČIVANJE/ ISKLJUČIVANJE

Napon mreže mora odgovarati veličini napona koji je napisan na nazivnoj tablici miješalice.



Miješalica ima gumb blokade prekidača koji osigurava od nehotičnog pokretanja uređaja.

Uključivanje

- Stisnite gumb blokade prekidača (4) (**crtež. B**).
- Stisnite gumb prekidača (5).

Isključivanje

- Oslobodite stisak na gumb prekidača (5).

PREKLOPNIK ZA 2 BRZINE



Brzinu okretaja možete mijenjati pomoću dvostupanjskog preklopnika za promjenu brzine. (8) (**crtež C**). Ovisno o vrsti radova preklopnik za promjenu brzine namjestite u odgovarajući položaj.

- Položaj označen s jednom točkicom osigurava manju brzinu okretaja vretena i veći okretni moment. (predviđen je za miješanje ljepljivih supstanci takvih kao što su ljepljive mase, cement, žbuka itp.).
- Kod okretanja prema desno do položaja označenog s dvije točkice dobivamo veću brzinu okretaja vretena i manji okretni moment (što je predviđeno za miješanje tekućina)



Nikada nemojte namještati preklopnik brzine kada je uređaj uključen, jer to može dovesti do oštećenja uređaja. Ako se preklopnik ne da namjestiti, lagano okrenite lopatice.

REGULACIJA BRZINE OKRETAJA



Na drški miksera je gumb za regulaciju brzine okretaja vretena (1) (**crtež D**). Opseg regulacije brzine je od 1 do 6. Brzinu okretaja vretena možete mijenjati i ovisno o potrebama korisnika. Okretanjem vijka za regulaciju brzine okretaja vretena (1) u smjeru većih vrijednosti dovodite do povećanja brzine okretaja, a okretanjem u smjeru manjih vrijednosti - dovodite do smanjivanja brzine okretaja.

PRIJE POČETKA RADA



- Provjerite da li je mrežni napon 230 V AC.
- Priključite miješalicu na mrežu za napajanje.
- Tijekom rada uređaj držite čvrsto, (s obje ruke) držeći oba rukohvata (6).
- Na odgovarajući način namjestite preklopnik za promjenu brzina i vijke za regulaciju.
- Pokrenite uređaj i počnite raditi.

UKLOP I ODRŽAVANJE



Prije svih radova održavanja, podešavanja ili popravljivanja uređaja izvucite utikač iz mrežne utičnice.

- Miješalicu održavajte čistu (posebnu pozornost obratite na čistoću tuljaca za stezanje i drški).
- Svaki put nakon završetka radova očistite lopatice uz pomoć vode ili kvarcnog pijeska.
- Za čišćenje miješalice ne koristite vodu niti druge tekućine. Koristite mekanu krpicu.
- Redovito čistite ventilacijske otvore kako biste spriječili pregrijavanje motora
- U slučaju prekomjernog iskrenja na komutatoru provjerite stanje ugljenih četkica motora.
- Ugljene četkice kontrolirajte redovito nakon 60 sati rada.
- Redovito kontrolirajte tehničko stanje mrežnog kabela i odmah ga zamijenite ako primijetite kakva oštećenja.
- Miješalicu držite na suhom, van dohvata djece.
- Za sve radove na održavanju i popravke obratite se ovlaštenim serviserima.

ZAMJENA UGLJENIH ČETKICA



Istrošene (kraće od 5 mm), spaljene ili puknute ugljene motorne četkice odmah zamijenite. Uvijek mijenjajte istovremeno obje četkice.

- Odvinite vijke za pričvršćivanje i skinite stražnje kućište (3) (crtež E).
- Iz utičnica izvadite držače četkica (b) i izvadite istrošene ugljene četkice.(crtež F).
- Uklonite eventualnu ugljenu prašinu uz pomoć zraka pod pritiskom.
- Namjestite nove ugljene četkice (četkice se trebaju lagano namjestiti na držače četkica).
- Stavite držače (b) u utičnice
- Montirajte stražnje kućište (3) i pričvrstite vijke.



Nakon izmjene četkica uključite uređaj bez opterećenja i malo pričekajte da se četkice prilagode komutatoru motora i dobiju optimalni oblik. Radnju zamjene ugljenih četkica treba povjeriti isključivo kvalificiranoj osobi, a pri tome koristiti isključivo originalne dijelove.



Sve smetnje trebaju uklanjati ovlašteni serviseri proizvođača.

TEHNIČKI PARAMETRI

NAZIVNI PODACI

Električna miješalica		
Parametar		Vrijednost
Napon napajanja		230 V AC
Frekvencija napajanja		50 Hz
Nazivna snaga		1600 W
Brzina okretaja bez opterećenja	Brzina I (niska)	0 ÷ 450 min ⁻¹
	Brzina II (visoka)	0 ÷ 600 min ⁻¹
Klasa zaštite		II
Težina bez lopatica		5,35 kg
Težina s lopaticama		7,36 kg
Godina proizvodnje		2014

PODACI VEZANI UZ BUKU I TITRAJE

Razina akustičkog pritiska: $L_{p_A} = 87,6 \text{ dB(A)}$ $K = 3 \text{ dB (A)}$

Razina akustičke snage: $L_{w_A} = 98,6 \text{ dB(A)}$ $K = 3 \text{ dB (A)}$

Vrijednost ubrzanja titraja: $a_h = 3,187 \text{ m/s}^2$ $K = 1,5 \text{ m/s}^2$

ZAŠTITA OKOLIŠA



Električne proizvode ne bacajte zajedno s kućnim otpacima već ih zbrinite na odgovarajućim mjestima. Informacije o mjestima zbrinjavanja daju prodavači proizvoda ili odgovorne mjesne službe. Istrošeni električni i elektronički alati sadrže supstance koje mogu štetiti okolišu. Nezbrinuti proizvodi mogu biti opasni po zdravlje ljudi i za okoliš.

* Pridržavamo pravo na izvođenje promjena

„Grupa Topex Spółka z ograniczoną odpowiedzialnością” Spółka komandytowa sa sjedištem u Varšavi, ul. Pograniczna 2/4 (u daljnjem tekstu: „Grupa Topex”) daje na znanje da sva autorska prava vezana uz sadržaj ovih uputa (dalje: „Upute”), uključujući test, slike, sheme, crteže te također njihove kompozicije pripadaju isključivo Grupa Topex - u i podliježu pravnoj zaštiti, sukladno sa Zakonom od dana 4. veljače 1994 godine, o autorskim pravima i sličnim pravima (N.N. 2006 Br. 90 Stavak 631 uključujući i kasnije promjene). Kopiranje, preoblikovanje, publiciranje, modificiranje u komercijalne svrhe cijelih Uputa kao i pojedinačnih njihovih dijelova, bez suglasnosti Grupa Topex -a koje je dano u pismenom obliku, je najstrože zabranjeno i može dovesti do prekršajne i krivične odgovornosti.

ELEKTRIČNA MEŠALICA 58G788

PAŽNJA: PRE PRISTUPANJA UPOTREBI UREĐAJA POTREBNO JE PAŽLJIVO PROČITATI DOLE DATO UPUTSTVO I PRIDRŽAVATI GA SE U DALJOJ UPOTREBI.

OPŠTE MERE BEZBEDNOSTI

- Potrebno je uveriti se da napon struje dat na nominalnoj tablici uređaja odgovara naponu strujne mreže.
- Mešalicu je dozvoljeno uključiti samo na električnu instalaciju koja ima osigurano strujno kolo, koje će prekinuti dovod struje, ukoliko dolazni napon pređe 30mA za vreme kraće od 30ms.
- Za priključivanje mešalice koristiti odgovarajući strujni kabl, namenjen za rad izvan prostorija.
- Zabranjeno je koristiti mešalicu u sredini u kojoj može da dođe do eksplozije. Zabranjeno je mešati razređivače ili supstance koje sadrže razređivače, čija je temperatura paljenja ispod 210°C.
- Zabranjeno je obmotavati strujni kabl oko bilo kog dela kućišta mešalice.
- Mešalicu uvek treba pokretati i isključivati tek onda kada se mešala potopljena u rezervoar.
- Uvek se treba uveriti da li je rezervoar za mešanje postavljen u pravilan nepokretan položaj.
- Za vreme obavljanja operacije mešanja, zabranjeno je u rezervoar stavljati ruke ili bilo kakve predmete.

PAŽNJA! Uređaj služi za obavljanje poslova van prostorija.

I pored posedovanja bezbednosne konstrukcije od same osnove, posedovanja sigurnosnih mera i dodatnih zaštitnih mera, uvek postoji delimičan rizik od povreda tokom obavljanja posla.

IZRADA I NAMENA

Mešalica je ručni elektrouređaj koji poseduje dve mešalice, koje se obrću u suprotnim smerovima (takođe je moguće raditi i samo sa jednom mešalicom). Mešalica ima široku primenu kako u građevinarstvu, tako i u drugim delatnostima. Mogućnost korišćenja različitih vrsta mešala, omogućava mešanje različitih materijala sa različitim osobinama kao npr. cement, gips, podloga za podove, finog maltera, farbi, običnih maltera, jednoslojnih maltera i tsl. Bez obzira na sastav mešavine ili vrstu mešala koje se koristi, preporučuje se da se ne meša više od 160 litara proizvoda odjednom.



Mešalica je namenjena za mešanje samo nezapaljivih i neeksplozivnih supstanci. Zabranjeno je koristiti mešalicu suprotno od njene namene.

OPIS GRAFIČKIH STRANA

Dole data numeracija odnosi se na elemente uređaja predstavljene na grafičkim stranicama dole datog uputstva.

1. Točkić za regulaciju brzine obrtaja
2. Navrtanj drške
3. Zadnje kućište
4. Taster za blokadu startera
5. Starter
6. Drške
7. Hvatovi
8. Menjač brzine
9. Mešala

* Mogu se pojaviti razlike između crteža i proizvoda

OPIS KORIŠĆENIH GRAFIČKIH ZNAKOVA



PAŽNJA



UPOZORENJE



MONTIRANJE/SASTAVLJANJE



INFORMACIJA

OPREMA I DODACI

1. Mešalo - 2 kom.
2. Pljosnati ključ - 2 kom.

PRIPREMA ZA RAD

MONTIRANJE RADNIH ALATKI



Isključiti mešalicu iz struje.

- Postaviti vreteno mešala (9) u otvor hvata (7), gurajući ga do pojave otpora (može se pojaviti potreba da se mešalo okrene, kako bi se izlaz na vretenu mešala našao u ulazu hvata).
- Pričvrstiti navrtanj drške (2) koristeći pljosnate ključeve (slika A).
- Ponoviti opisane radnje za montiranje drugog mešala.

DEMONTIRANJE RADNIH ALATKI



Isključiti mešalicu iz struje.

- Otpustiti i odvrnuti navrtanj drške (2).
- Izvaditi mešalo iz drške (7).
- Ponoviti operaciju za drugo mešalo.



Odmah nakon završetka posla, nakon što se mešala izvade iz mešalice, potrebno ih je očistiti.

RAD / POSTAVKE



UKLJUČIVANJE / ISKLJUČIVANJE

Napon mreže mora odgovarati visini napona koji je dat na nominalnoj tablici mešalice.



Mešalica poseduje taster za blokadu startera, koji obezbeđuje od slučajnog pokretanja.

Uključivanje

- Pritisnuti taster za blokadu startera (4) (slika B).
- Pritisnuti taster startera (5).

Isključivanje

- Otpustiti pritisak na tasteru startera (5).

MENJAČ BRZINA



Opseg brzine obrtaja vretena može se promeniti uz pomoć menjača brzina, koji ima dva položaja (8) (slika C). U zavisnosti od vrste materijala koji se meša, postaviti menjač brzina u odgovarajući položaj.

- Položaj koji je označen jednom tačkom obezbeđuje nižu brzinu obrtaja vretena i veći obrtni momenat (predviđeno za mešanje lepljivih supstanci kao što su lepljivi malter, cement, malter i tsl.).
- Nakon obrtanja u levo do položaja označenog sa dve tačke, dobija se viša brzina obrtaja vretena, a manji obrtni momenat (predviđeno za mešanje tečnosti).



Strogo je zabranjeno menjati položaj menjača brzine dok mešalica radi. To može dovesti do oštećenja mešalice. Ukoliko menjač brzine ne može da se pomeri, potrebno je neznatno okrenuti mešala.

REGULACIJA BRZINE OBRTAJA



Na dršci mešalice nalazi se točkić za regulaciju brzine obrtaja vretena (1) (slika D). Opseg regulacije brzina je od 1 do 6. Brzina obrtaja vretena može se promeniti na pojedine brzine. Okretanje točkića za regulaciju brzine obrtaja vretena (1) u pravcu većih vrednosti, obezbeđuje povećavanje brzine obrtaja, a u pravcu ka manjim vrednostima, smanjuje brzinu obrtaja.

PRE PRISTUPANJA OBAVLJANJU POSLA

- Uveriti se da napon mreže iznosi 230 V AC.
- Uključiti mešalicu u struju.
- Za vreme rada potrebno je mešalicu uvek držati sigurno (obema rukama) za obe drške (6).
- Postaviti u odgovarajući položaj menjač brzine i točkice za regulaciju.
- Pokrenuti mešalicu i otpočeti rad.

RUKOVANJE I ODRŽAVANJE

 **Pre pristupanja bilo kakvim operacijama instalacije, regulacije, popravke ili rukovanja, potrebno je uređaj isključiti iz struje.**

- Mešalicu treba uvek držati u čistom stanju (posebnu pažnju treba obratiti na čistoću pričvrsnog tulca i hvatova).
- Svaki put, nakon završenog posla, potrebno je očistiti mešala uz pomoć vode ili kvarcnog peska.
- Za čišćenje mešalice ne treba koristiti vodu ili druge tečnosti. Koristiti meku tkaninu.
- Redovno treba čistiti ventilacione otvore, kako ne bi došlo do pregrevanja motora.
- U slučaju pojave prekomernog varničenja na komutatoru, potrebno je proveriti stanje ugljenih četki motora.
- Kontrolu stanja ugljenih četki treba obavljati na svakih 60 časova rada.
- Redovno treba kontrolisati tehničko stanje strujnog kabl i u slučaju otkrića oštećenja, kabl treba odmah zameniti.
- Mešalicu treba čuvati na suvom mestu, nedostupnom za decu.
- Sve vrste operacija rukovanja, održavanja i popravki treba da obavi ovlašćeni servis.

PROMENA UGLJENIH ČETKI

 Iskorišćene (kraće od 5 mm), spaljene ili napukle ugljene četke motora, potrebno je odmah zameniti. Uvek se menjaju obe četke istovremeno.

- Odrnuti pričvrstne navrtnje i demontirati zadnje kućište (3) (slika E).
- Izvaditi iz gnezda držač za ugljene četke (b) i izvaditi iskorišćene ugljene četke (slika F).
- Ukloniti eventualnu ugljenu prašinu uz pomoć kompresovanog vazduha.
- Postaviti nove ugljene četke (četke moraju slobodno da se uklope u držač za četke).
- Postaviti držač za četke (b) u gnezdo.
- Montirati zadnje kućište (3) i zavrnuti navrtnje.

 **Nakon promene ugljenih četki, potrebno je pokrenuti mešalicu bez opterećenja i sačekati, kako bi se ugljene četke uklopile sa komutatorom motora i zauzele optimalnu formu. Operaciju promene ugljenih četki treba poveriti isključivo kvalifikovanoj osobi, koristeći isključivo originalne delove.**

 Sve vrste popravki dužan je da obavi ovlašćeni servis proizvođača.

TEHNIČKE KARAKTERISTIKE

NOMINALNI PODACI

Električna mešalica		
Parametar		Vrednost
Napon struje		230 V AC
Frekvencija struje		50 Hz
Nominalna snaga		1600 W
Brzina obrtaja bez opterećenja	Brzina I (niska)	0 ÷ 450 min ⁻¹
	Brzina II (visoka)	0 ÷ 600 min ⁻¹
Klasa bezbednosti		II
Masa bez mešala		5,35 kg
Masa sa mešalima		7,36 kg
Godina proizvodnje		2014

PODACI VEZANI ZA BUKU I PODRHTAVANJE

Nivo akustičnog pritiska $L_{pA} = 87,6 \text{ dB(A)}$ $K = 3 \text{ dB(A)}$

Nivo akustične snage $L_{wA} = 98,6 \text{ dB(A)}$ $K = 3 \text{ dB(A)}$

Izmerena vrednost brzine podrhtavanja $a_n = 3,187 \text{ m/s}^2$ $K = 1,5 \text{ m/s}^2$

ZAŠTITA SREDINE



Proizvode koji se napajaju strujom ne treba bacati s otpacima iz kuće, već ih treba predati u otpadne sirovine u odgovarajućim ustanovama. Informacije o otpadnim sirovinama daje prodavac proizvoda ili gradska vlast. Iskorišćeni uređaj električni ili elektronski sadrži supstance osetljive za životnu sredinu. Uređaji koji nisu za reciklažu predstavljaju potencijalno narušavanje životne sredine i zdravlja ljudi.

*Zadržava se pravo izmene

„Grupa Topex Spółka z ograniczoną odpowiedzialnością” Spółka komandytowa sa sedištem u Varšavi, ulica Pograniczna 2/4 (u daljem tekstu: „Grupa Topex”) informiše da, sva autorska prava na sadržaj dole datog uputstva (u daljem tekstu: „Uputstvo”), u kome između ostalog, tekst uputstva, postavljene fotografije, sheme, crteži, a takođe i sastav, pripadaju isključivo Grupa Topex-u i podležu pravnoj zaštiti u skladu sa propisom od dana 4. februara 1994. godine, o autorskim pravima i sličnim pravima (tj. Pravni glasnik 2006 broj 90, član 631, sa kasnijim izmenama). Kopiranje, menjanje, objavljivanje, menjanje u cilju komercijalizacije, celine Uputstva kao i njenih delova, bez saglasnosti Grupa Topex -a u pismenoj formi, strogo je zabranjeno i može dovesti do pozivanja na odgovornost kako građansku tako i sudsku.

ΑΝΑΔΕΥΤΗΡΑΣ

58G788

ΠΡΟΣΟΧΗ: ΠΡΟΤΟΥ ΞΕΚΙΝΗΣΕΙ Η ΧΡΗΣΗ ΤΟΥ ΗΛΕΚΤΡΙΚΟΥ ΕΡΓΑΛΕΙΟΥ, ΟΦΕΙΛΕΤΕ ΝΑ ΔΙΑΒΑΣΕΤΕ ΠΡΟΣΕΚΤΙΚΑ ΤΙΣ ΠΑΡΟΥΣΕΣ ΟΔΗΓΙΕΣ ΧΡΗΣΗΣ ΚΑΙ ΝΑ ΤΙΣ ΔΙΑΤΗΡΗΣΕΤΕ ΩΣ ΒΟΗΘΗΜΑ.

ΚΑΝΟΝΕΣ ΑΣΦΑΛΕΙΑΣ

- Προτού ο αναδευτήρας συνδεθεί στο δίκτυο παροχής ηλεκτρικού ρεύματος, βεβαιωθείτε ότι η τάση του δικτύου αντιστοιχεί στην τάση που αναγράφεται στο πινακίδιο στοιχείων του εξοπλισμού.
- Συνδέετε τον αναδευτήρα μόνο στο ηλεκτρικό δίκτυο το οποίο είναι εφοδιασμένο με τον μηχανισμό αποσύνδεσης ασφαλείας, ο οποίος ενεργοποιείται όταν η τιμή του ηλεκτρικού ρεύματος ανέρχεται στα 30 mA, μέσα σε 30 δευτερόλεπτα.
- Για τη σύνδεση του αναδευτήρα στο δίκτυο παροχής ρεύματος, χρησιμοποιείτε το καλώδιο παροχής ρεύματος το οποίο προορίζεται για χρήση σε ανοικτούς χώρους.
- Απαγορεύεται να εργάζεστε με τον αναδευτήρα σε περιβάλλον με κίνδυνο έκρηξης. Απαγορεύεται να αναμειγνύετε διαλυτικά και ουσίες που τα περιέχουν με θερμοκρασία ανάφλεξης χαμηλότερη των 210°C.
- Απαγορεύεται να περιελίσσετε το καλώδιο παροχής ρεύματος γύρω από τον αναδευτήρα.
- Ενεργοποιείτε και απενεργοποιείτε το εργαλείο μόνο όταν το εξάρτημα ανάδευσης είναι βυθισμένο στο προς ανάδευση υλικό.
- Βεβαιωθείτε ότι το δοχείο με το προς ανάδευση υλικό είναι στερεωμένο με τέτοιο τρόπο, ώστε είναι αδύνατο να μετακινηθεί.
- Κατά την εργασία, απαγορεύεται να εισάγετε στο δοχείο τα χέρια σας, καθώς και οποιαδήποτε αντικείμενα.

ΠΡΟΣΟΧΗ! Το εργαλείο έχει σχεδιαστεί για τη λειτουργία σε κλειστούς χώρους.

Παρά την ασφαλή κατασκευή του εργαλείου, τα ληφθέντα μέτρα ασφαλείας και τη χρήση των μέσων προστασίας, πάντοτε υπάρχει κάποιου βαθμού ελλοχεύων κίνδυνος τραυματισμού κατά την εργασία.

ΚΑΤΑΣΚΕΥΗ ΚΑΙ ΧΡΗΣΗ

Ο αναδευτήρας είναι ηλεκτρικό εργαλείο χειρός, εφοδιασμένο με δύο εξαρτήματα ανάδευσης τα οποία περιστρέφονται σε αντίθετες κατευθύνσεις (δύναστε να χρησιμοποιείτε μόνο το ένα εξάρτημα ανάδευσης). Ο αναδευτήρας χρησιμοποιείται στον οικοδομικό και άλλους κλάδους. Η δυνατότητα εργασίας με διαφορετικά εξαρτήματα ανάδευσης επιτρέπει την ανάδευση υλικών με διαφορετικές ιδιότητες, π.χ. τσιμέντο, γύψο, μείγματα για επικαλύψεις δαπέδων, μείγματα κονιάματος και όμορα μείγματα κ.λπ. Ανεξαρτήτως της σύστασης του μείγματος και των εν χρήσει εξαρτημάτων ανάδευσης, συνιστάται να μην αναμειγνύετε περισσότερα των 160 λίτρων υλικού.



Ο αναδευτήρας προορίζεται για ανάδευση άφλεκτων και μη εκρηκτικών υλικών. Απαγορεύεται να χρησιμοποιείτε το εργαλείο πέραν του σκοπού κατασκευής του.

ΠΕΡΙΓΡΑΦΗ ΣΤΙΣ ΕΙΚΟΝΕΣ

Η χρησιμοποιούμενη στην παρακάτω λίστα αρίθμηση, αφορά εξαρτήματα του εργαλείου, τα οποία παρουσιάζονται στις σελίδες με εικόνες.

1. Ρυθμιστής συχνότητας περιστροφής
2. Δακτύλιος υποδοχής
3. Οπίσθιο κάλυμμα
4. Ασφάλιση κομβίου εκκίνησης
5. Κομβίο εκκίνησης
6. Χειρολαβές
7. Υποδοχές
8. Ρυθμιστής ταχυτήτων
9. Εξαρτήματα ανάδευσης

* Η εμφάνιση του ηλεκτρικού εργαλείου που αποκτήσατε μπορεί να έχει μικρές διαφορές από αυτό της εικόνας

ΠΕΡΙΓΡΑΦΗ ΤΩΝ ΕΝ ΧΡΗΣΗ ΓΡΑΦΙΚΩΝ ΣΥΜΒΟΛΩΝ



ΠΡΟΣΟΧΗ



ΠΡΟΣΟΧΗ – ΚΙΝΔΥΝΟΣ!!



ΣΥΝΑΡΜΟΛΟΓΗΣΗ/ΣΥΝΤΟΝΙΣΜΟΣ



ΠΛΗΡΟΦΟΡΙΕΣ

ΕΞΑΡΤΗΜΑΤΑ ΚΑΙ ΕΠΙΠΛΕΟΝ ΑΝΤΑΛΛΑΚΤΙΚΑ

1. Εξάρτημα ανάδευσης - 2 τεμ.
2. Γερμανικό κλειδί - 2 τεμ.

ΠΡΟΕΤΟΙΜΑΣΙΑ ΓΙΑ ΕΡΓΑΣΙΑ

ΣΤΕΡΕΩΣΗ ΕΡΓΑΛΕΙΩΝ ΕΡΓΑΣΙΑΣ



Αποσυνδέστε το ηλεκτρικό εργαλείο από το δίκτυο παροχής ηλεκτρικού ρεύματος.

- Εισάγετε το στέλεχος του εξαρτήματος ανάδευσης (9) στην υποδοχή (7) έως το τέλος της διαδρομής (εάν είναι αναγκαίο, στρέψτε το εξάρτημα ανάδευσης, ώστε η εξοχή του στελέχους του εξαρτήματος ανάδευσης να εισχωρήσει στην οπή της υποδοχής).
- Σφίξτε τον δακτύλιο της υποδοχής (2) με τα γερμανικά κλειδιά (εικ. Α).
- Επαναλάβετε όλες τις ενέργειες για το δεύτερο εξάρτημα ανάδευσης.

ΑΠΟΣΥΝΑΡΜΟΛΟΓΗΣΗ ΕΡΓΑΛΕΙΟΥ ΕΡΓΑΣΙΑΣ



Αποσυνδέστε το ηλεκτρικό εργαλείο από το δίκτυο παροχής ηλεκτρικού ρεύματος.

- Χαλαρώστε και αφαιρέστε τον δακτύλιο της υποδοχής (2).
- Αφαιρέστε το εξάρτημα ανάδευσης από την υποδοχή (7).
- Πραγματοποιήστε τις ίδιες ενέργειες με το δεύτερο εξάρτημα ανάδευσης.



Κατόπιν ολοκλήρωσης της εργασίας και αφαίρεσης του εξαρτήματος ανάδευσης από τον αναδευτήρα, οφείλετε να καθαρίσετε το εξάρτημα ανάδευσης.

ΕΡΓΑΣΙΑ / ΣΥΝΤΟΝΙΣΜΟΣ

ΕΝΕΡΓΟΠΟΙΗΣΗ/ΑΠΕΝΕΡΓΟΠΟΙΗΣΗ



Η τάση του δικτύου παροχής ηλεκτρικού ρεύματος πρέπει να αντιστοιχεί στην τάση που αναγράφεται στο πινακίδιο στοιχείων του αναδευτήρα.



Προς αποτροπή της τυχαίας ενεργοποίησης, ο αναδευτήρας είναι εξοπλισμένος με την ασφάλιση του κομβίου εκκίνησης.

Ενεργοποίηση

- Πιέστε την ασφάλιση του κομβίου εκκίνησης (4) (εικ. Β).
- Πιέστε το κομβίο εκκίνησης (5).

Απενεργοποίηση

- Χαλαρώστε το κομβίο εκκίνησης (5).

ΡΥΘΜΙΣΤΗΣ ΤΑΧΥΤΗΤΩΝ



Δύναστε να αλλάξετε την ταχύτητα με τον ρυθμιστή ταχυτήτων με δύο τρόπους λειτουργίας (8) (εικ. C). Ανάλογα με το είδος του προς ανάδευση υλικού, μετατοπίστε τον ρυθμιστή στην κατάλληλη θέση.

- Με τον τρόπο λειτουργίας που επισημαίνεται με μια τελεία, η συχνότητα περιστροφής είναι χαμηλότερη, και η ροπή στρέψης είναι μεγαλύτερη (ο συγκεκριμένος τρόπος λειτουργίας χρησιμοποιείται για ανάδευση παχύρευστων υλικών, π.χ. διαλυμάτων κόλλας, τοιμέντου, μειγμάτων κονιάματος κ.λπ.).

- Με τον τρόπο λειτουργίας που επισημαίνεται με δυο τελείες, η συχνότητα περιστροφής είναι υψηλότερη, και η ροπή στρέψεως είναι μικρότερη (ο συγκεκριμένος τρόπος λειτουργίας χρησιμοποιείται για ανάδευση λεπτόρευτων υλικών).



Απαγορεύεται να αλλάξετε τη θέση του ρυθμιστή ταχυτήτων κατά τη λειτουργία του αναδευτήρα. Αυτό μπορεί να προκαλέσει βλάβη του εργαλείου. Εάν ο ρυθμιστής ταχυτήτων δεν μετατοπίζεται, ελαφρώς αναστρέψτε τον αναδευτήρα.

ΡΥΘΜΙΣΗ ΣΥΧΝΟΤΗΤΑΣ ΠΕΡΙΣΤΡΟΦΗΣ



Στη χειρολαβή του αναδευτήρα βρίσκεται ο ρυθμιστής συχνότητας περιστροφής (1) (εικ. D). Η συχνότητα δύναται να ρυθμιστεί στην κλίμακα 1 – 6. Δύναστε να ρυθμίσετε τη συχνότητα περιστροφής εντός κάθε ταχύτητας. Στρέφοντας τον ρυθμιστή συχνότητας περιστροφής (1) δύναστε να αυξήσετε ή να μειώσετε τη συχνότητα.

ΠΡΙΝ ΑΠΟ ΤΗΝ ΕΝΑΡΞΗ ΤΗΣ ΕΡΓΑΣΙΑΣ



- Βεβαιωθείτε ότι η τάση του δικτύου παροχής ηλεκτρικού ρεύματος ανέρχεται στα 230 V AC.
- Συνδέστε τον αναδευτήρα στο δίκτυο.
- Κατά την εργασία, κρατάτε τον αναδευτήρα με τα δύο σας χέρια, από τις δύο χειρολαβές (6).
- Τοποθετήστε τον ρυθμιστή ταχυτήτων και τους άλλους ρυθμιστές στην επιθυμητή θέση.
- Ενεργοποιήστε τον αναδευτήρα και προβείτε στην εργασία.

ΤΕΧΝΙΚΗ ΣΥΝΤΗΡΗΣΗ



Προβαίνοντας σε οποιοδήποτε δραστηριότητες που αφορούν τη ρύθμιση, την επισκευή ή τη συντήρηση, οφείλετε να αποσυνδέσετε το εργαλείο από το δίκτυο παροχής ηλεκτρικού ρεύματος.

- Διατηρείτε τον αναδευτήρα σε καθαρή κατάσταση (συμπεριλαμβανομένων των δακτυλίων συγκράτησης και των υποδοχών).
- Πάντοτε, κατόπιν ολοκλήρωσης της εργασίας, καθαρίζετε το εξάρτημα ανάδευσης με νερό ή χαλαζιακή άμμο.
- Απαγορεύεται να χρησιμοποιείτε νερό ή οποιοδήποτε άλλο υγρό για καθαρισμό του αναδευτήρα. Καθαρίζετε το εργαλείο με μαλακό πανί.
- Κατά τακτικά χρονικά διαστήματα καθαρίζετε τις οπές εξαιρισμού, ώστε ο κινητήρας να μην υποστεί υπερθέρμανση.
- Σε περίπτωση δυνατών σπινθηρισμών του μεταλλάκτη, ελέγξτε την κατάσταση των ψηκτρών άνθρακα του κινητήρα.
- Ελέγχετε την κατάσταση των ψηκτρών άνθρακα κάθε 60 ώρες λειτουργίας του αναδευτήρα.
- Συστηματικά ελέγχετε την τεχνική κατάσταση του καλωδίου παροχής ρεύματος του εργαλείου. Εάν το καλώδιο παροχής ρεύματος έχει ζημιωθεί, οφείλετε να το αντικαταστήσετε αμέσως.
- Διατηρείτε τον αναδευτήρα σε ξηρό μέρος όπου δεν έχουν πρόσβαση τα παιδιά.
- Αναθέτετε τις εργασίες επισκευής και συντονισμού στο εξουσιοδοτημένο εργαστήριο τεχνικής υποστήριξης.

ΑΝΤΙΚΑΤΑΣΤΑΣΗ ΨΗΚΤΡΩΝ ΑΝΘΡΑΚΑ



Φθαρμένες ψήκτες άνθρακα του κινητήρα (μήκους λιγότερου από 5 χιλιοστά), ψήκτες με καμένη επιφάνεια ή με γδαρσίματα πρέπει να αντικατασταθούν άμεσα. Οφείλετε να αντικαταστήσετε και τις δύο ψήκτες ταυτόχρονα.

- Ξεβιδώστε τους κοχλίες συγκράτησης και αφαιρέστε το οπίσθιο κάλυμμα (3) (εικ. E).
- Αφαιρέστε τους προσαρμογείς ψηκτρών (b) και τις φθαρμένες ψήκτες (εικ. F).
- Αφαιρέστε τη σκόνη άνθρακα με τον συμπιεσμένο αέρα.
- Εισάγετε τις καινούργιες ψήκτες (οι ψήκτες πρέπει να μετακινούνται ελεύθερα στους προσαρμογείς τους).
- Εισάγετε τους προσαρμογείς ψηκτρών (b).
- Στερεώστε το οπίσθιο κάλυμμα (3), σφίγγοντας τους κοχλίες.



Κατόπιν αντικατάστασης των ψηκτρών άνθρακα, οφείλετε να αφήσετε το εργαλείο να λειτουργήσει χωρίς φορτίο για προσαρμογή του λειτουργικού μέρους των ψηκτρών στον μεταλλάκτη του κινητήρα. Η αντικατάσταση των ψηκτρών άνθρακα δύναται να πραγματοποιείται μόνο από αρμόδιο ειδικό. Συνιστάται να χρησιμοποιείτε αυθεντικά ανταλλακτικά.



Όλες οι δυσλειτουργίες πρέπει να επισκευάζονται στο εξουσιοδοτημένο εργαστήριο τεχνικής υποστήριξης του κατασκευαστή.

ΤΕΧΝΙΚΕΣ ΠΑΡΑΜΕΤΡΟΙ

ΤΕΧΝΙΚΑ ΧΑΡΑΚΤΗΡΙΣΤΙΚΑ

Αναδευτήρας		Αξίες
Παράμετροι		
Τάση παρεχόμενου ρεύματος		230 V AC
Συχνότητα παρεχόμενου ρεύματος		50 Hz
Ονομαστική ισχύς		1600 W
Συχνότητα περιστροφής (χωρίς φορτίο)	Ταχύτητα I (χαμηλή)	0 ÷ 450 min ⁻¹
	Ταχύτητα II (υψηλή)	0 ÷ 600 min ⁻¹
Τύπος προστασίας		2
Βάρος άνευ εξαρτημάτων ανάδευσης		5,35 kg
Βάρος με εξαρτήματα ανάδευσης		7,36 kg
Έτος κατασκευής		2014

ΠΛΗΡΟΦΟΡΙΕΣ ΓΙΑ ΕΠΙΠΕΔΟ ΘΟΥΡΥΒΟΥ

Επίπεδο ακουστικής πίεσης: $L_{pA} = 87,6 \text{ dB(A)}$ $K = 3 \text{ dB(A)}$

Επίπεδο ακουστικής ισχύος: $L_{wA} = 98,6 \text{ dB(A)}$ $K = 3 \text{ dB(A)}$

Επιτάχυνση της παλμικής κίνησης: $a_h = 3,187 \text{ m/s}^2$ $K = 1,5 \text{ m/s}^2$

ΠΡΟΣΤΑΣΙΑ ΠΕΡΙΒΑΛΛΟΝΤΟΣ



Ηλεκτρικές συσκευές δεν πρέπει να απορρίπτονται μαζί με τα οικιακά απορρίμματα, αλλά να παραδίδονται στο ειδικό τμήμα ανακύκλωσης. Τις πληροφορίες για το θέμα ανακύκλωσης μπορεί να σας τις παρέχει ο πωλητής του προϊόντος ή οι τοπικές αρχές. Ηλεκτρονικός και ηλεκτρικός εξοπλισμός, το χρονικό περιθώριο λειτουργίας του οποίου έληξε, περιέχει επικίνδυνες για το περιβάλλον ουσίες. Εξοπλισμός, ο οποίος δεν έχει υποστεί ανακύκλωση, αποτελεί ενδεχόμενο κίνδυνο για το περιβάλλον και την υγεία του ανθρώπου.

* Διατηρούμε το δικαίωμα εισαγωγής αλλαγών.

Η εταιρεία, Grupa Torhex Spółka z ograniczoną odpowiedzialnością "Spółka komandytowa, η οποία εδρεύει στη Βαρσοβία στη διεύθυνση: Pograniczna str. 2/4 (αποκαλούμενη εφεξής η « Grupa Torhex»), προειδοποιεί ότι όλα τα πνευματικά δικαιώματα δημιουργού για το περιεχόμενο των παρούσων οδηγιών (αποκαλούμενων εφεξής οι «Οδηγίες») συμπεριλαμβανομένων του κειμένου, των φωτογραφιών, διαγραμμάτων, εικόνων και σχεδίων, καθώς και της στοιχειοθεσίας, ανήκουν αποκλειστικά στην εταιρεία Grupa Torhex και προστατεύονται με το Νόμο περί δικαιώματος δημιουργού και συγγενών δικαιωμάτων από τις 4 Φεβρουαρίου του έτους 1994 (Ενημερωτικό δελτίο των νομοθετημάτων της Δημοκρατίας της Πολωνίας Αρ. 90 Αρθ. 631 με τις υπόμενες μετατροπές). Αντιγραφή, αναπαραγωγή, δημοσίευση, αλλαγή των στοιχείων των οδηγιών χωρίς την έγγραφη έγκριση της εταιρείας Grupa Torhex αυστηρά απαγορεύεται και μπορεί να οδηγήσει σε έγερση ποινικών και άλλων αξιώσεων.

MISCELATORE 58G788

ATTENZIONE: PRIMA DI UTILIZZARE IL DISPOSITIVO LEGGERE CON ATTENZIONE IL PRESENTE MANUALE, CHE VA CONSERVATO CON CURA PER UTILIZZI FUTURI.

NORME PARTICOLARI DI SICUREZZA

- Bisogna accertarsi che la tensione di alimentazione indicata sulla targhetta nominale dell'elettrotensile corrisponda alla tensione della rete di alimentazione.
- Il miscelatore può essere collegato unicamente a un impianto elettrico protetto con un interruttore differenziale, che interrompe l'alimentazione entro 30ms, se la corrente di perdita supera i 30 mA.
- Per collegare il miscelatore utilizzare una prolunga adeguata, di tipo adatto per l'uso all'esterno.
- È vietato utilizzare il miscelatore in atmosfera potenzialmente esplosiva. È vietato mescolare solventi o sostanze contenenti solventi aventi temperatura di accensione minore di 210°C.
- È vietato avvolgere il cavo di alimentazione attorno a parti del corpo del miscelatore.
- Il miscelatore va sempre avviato e fermato quando la frusta di miscelazione è immersa nel recipiente.
- Bisogna sempre accertarsi che il recipiente per la miscelazione non possa muoversi.
- Durante la miscelazione, è vietato inserire le mani o qualsiasi altro oggetto nel recipiente.

ATTENZIONE! L'elettrotensile non deve essere utilizzato per lavori all'esterno.

Nonostante la progettazione sicura dell'elettrotensile, l'utilizzo di sistemi di protezione e di misure di protezione supplementari, vi è sempre un rischio residuo di lesioni durante il lavoro.

CARATTERISTICHE E APPLICAZIONI

Il miscelatore è un elettrotensile manuale dotato di due fruste di miscelazione che ruotano in direzioni opposte (è possibile anche il funzionamento con una frusta di miscelazione). Il miscelatore trova larga applicazione sia nei lavori edili che in altri settori. La possibilità di utilizzo di diverse fruste di miscelazione permette di mescolare materiali di diverse caratteristiche, come ad esempio cemento, gesso, fondi per pavimenti, intonaci, vernici, malte, ecc. Indipendentemente dalla composizione della miscela e dal tipo di fruste di miscelazione utilizzate si consiglia di non miscelare contemporaneamente più di 160 litri di prodotto.



Il miscelatore è destinato unicamente a mescolare sostanze non infiammabili e non esplosive. È vietato utilizzare il miscelatore in modo non conforme alla sua destinazione d'uso.

DESCRIZIONE DELLE PAGINE DEI DISEGNI

La numerazione che segue si riferisce agli elementi del dispositivo presentati nelle pagine dei disegni del presente manuale.

1. Manopola di regolazione della velocità
2. Dado del mandrino
3. Carter
4. Pulsante di blocco dell'interruttore
5. Interruttore
6. Impugnature
7. Mandrino
8. Selettore di cambio marcia
9. Fruste di miscelazione

* Possono presentarsi differenze tra il disegno e il prodotto

DESCRIZIONE DEI SIMBOLI GRAFICI UTILIZZATI



ATTENZIONE



AVVERTENZA



MONTAGGIO/REGOLAZIONE



INFORMAZIONE

EQUIPAGGIAMENTO E ACCESSORI

1. Frusta di miscelazione - 2 pezzi
2. Chiave piatta - 2 pezzi

PREPARAZIONE AL FUNZIONAMENTO

MONTAGGIO DEGLI UTENSILI DI LAVORO



Scollegare il miscelatore dall'alimentazione.

- Inserire il gambo di attacco della frusta di miscelazione (9) nel mandrino (7), fino a incontrare resistenza (può essere necessario ruotare la frusta, finché la linguetta del gambo di attacco corrisponda all'intaglio nel mandrino).
- Serrare il dado del mandrino (2) utilizzando le chiavi piatte (dis A).
- Ripetere le operazioni descritte per montare la seconda frusta di miscelazione.

SMONTAGGIO DEGLI UTENSILI DI LAVORO



Scollegare il miscelatore dall'alimentazione.

- Allentare e svitare il dado del mandrino (2).
- Estrarre la frusta di miscelazione (7).
- Ripetere l'operazione per l'altra frusta di miscelazione.



Subito dopo il termine del lavoro la frusta di miscelazione va estratta e pulita.

FUNZIONAMENTO / REGOLAZIONI



ACCENSIONE / SPEGNIMENTO

La tensione di rete deve corrispondere al valore di tensione indicato sulla targhetta nominale del miscelatore.



Il miscelatore è dotato di un pulsante di blocco dell'interruttore, che protegge da avviamenti accidentali.

Accensione

- Premere il pulsante di blocco dell'interruttore (4) (dis. B).
- Premere il pulsante dell'interruttore (5).

Spegnimento

- Rilasciare il pulsante dell'interruttore (5).

SELETTORE DI CAMBIO MARCIA



La velocità può essere modificata mediante un selettore di cambio marcia a due posizioni (8) (dis. C). A seconda del tipo di materiale da miscelare va impostata la posizione adatta del selettore di cambio marcia.

- La posizione indicata con un punto garantisce bassa velocità e coppia maggiore (adatta per miscelare sostanze viscosi, come colle, cemento, intonaco, ecc.)
- Ruotandolo a sinistra, nella posizione indicata con due punti, otteniamo una maggiore velocità, con una coppia minore (adatta per miscelare liquidi).



Non spostare mai il selettore di cambio marcia quando il miscelatore è in funzione. Questo può provocare il danneggiamento del miscelatore. Se non si riesce a spostare il selettore ruotare lievemente le fruste di miscelazione.

REGOLAZIONE DELLA VELOCITÀ

 Sull'impugnatura del miscelatore si trova la manopola di regolazione della velocità (1) (dis. D). L'ambito di regolazione della velocità è da 1 a 6. La velocità può essere variata nelle singole marce. La rotazione della manopola di regolazione della velocità (1) verso i numeri maggiori aumenta la velocità, verso i numeri minori la diminuisce.

PRIMA DI INIZIARE IL LAVORO

-  • Accertarsi che la tensione di rete sia di 230 V AC.
- Collegare il miscelatore alla rete di alimentazione.
- Durante il funzionamento il miscelatore va tenuto saldamente (con entrambe le mani) per le due impugnature (6).
- Regolare opportunamente il selettore di cambio marcia e le manopole di regolazione.
- Avviare il miscelatore ed eseguire il lavoro.

SERVIZIO E MANUTENZIONE

 **Prima di intraprendere qualsiasi attività legata all'installazione, la regolazione, la riparazione o il servizio, bisogna estrarre la spina del cavo di alimentazione dalla presa di rete.**

- Il miscelatore va sempre mantenuto pulito (bisogna fare particolarmente attenzione alla pulizia degli anelli di fissaggio e dei mandrini).
- Ogni volta, al termine del lavoro, bisogna pulire le fruste di miscelazione con acqua o sabbia al quarzo.
- Per pulire il miscelatore non usare acqua o altri liquidi. Usare un panno morbido.
- Pulire regolarmente le feritoie di ventilazione, per evitare il surriscaldamento del motore.
- Nel caso di eccessive scintille nel commutatore, controllare lo stato delle spazzole in grafite del motore.
- Il controllo delle spazzole in grafite va eseguito ogni 60 ore di funzionamento.
- Controllare regolarmente le condizioni del cavo di alimentazione, e nel caso venga rilevato un danneggiamento, il cavo di alimentazione deve essere immediatamente sostituito.
- Il miscelatore va conservato in un luogo asciutto, fuori dalla portata dei bambini.
- Tutte le operazioni di servizio, manutenzione e riparazione devono essere eseguite da un punto di assistenza tecnica autorizzato.

SOSTITUZIONE DELLE SPAZZOLE IN GRAFITE

 Le spazzole in grafite del motore consumate (più corte di 5 mm), bruciate o spaccate vanno immediatamente sostituite. Entrambe le spazzole vanno sostituite allo stesso tempo.

- Svitare le viti di fissaggio ed estrarre il carter (3) (dis. E).
- Estrarre i fermaspazzole dalle sedi (b) ed estrarre le spazzole consumate (dis. F).
- Rimuovere l'eventuale polvere di grafite, per mezzo di aria compressa.
- Inserire le nuove spazzole in grafite (le spazzole devono entrare comodamente nel fermaspazzole).
- Inserire i fermaspazzole (b) nelle sedi.
- Rimontare il carter (3) serrando le viti.

 **Dopo la sostituzione delle spazzole, bisogna far funzionare il miscelatore a vuoto e attendere che le spazzole si adattino al commutatore del motore e assumano la forma ottimale. La sostituzione delle spazzole in grafite deve essere eseguita esclusivamente da personale qualificato, utilizzando ricambi originali.**

 Ogni tipo di difetto deve essere eliminato da un punto autorizzato di assistenza tecnica del produttore.

CARATTERISTICHE TECNICHE

DATI NOMINALI

Parametro		Miscelatore	Valore
Tensione di alimentazione			230 V AC
Frequenza di alimentazione			50 Hz
Potenza nominale			1600 W
Velocità a vuoto	I marcia (bassa)		0 ÷ 450 min ⁻¹
	II marcia (alta)		0 ÷ 600 min ⁻¹
Classe di isolamento			II
Peso senza fruste di miscelazione			5,35 kg
Peso con le fruste di miscelazione			7,36 kg
Anno di produzione			2014

DATI RIGUARDANTI RUMORE E VIBRAZIONI

Livello di pressione acustica $L_{pA} = 87,6 \text{ dB(A)}$ $K= 3 \text{ dB (A)}$

Livello di potenza acustica $L_{wA} = 98,6 \text{ dB(A)}$ $K= 3 \text{ dB (A)}$

Accelerazione ponderata in frequenza delle vibrazioni $a_{rh} = 3,187 \text{ m/s}^2$ $K= 1,5 \text{ m/s}^2$

PROTEZIONE DELL'AMBIENTE



Le apparecchiature elettriche ed elettroniche non devono essere smaltite con i rifiuti domestici, ma consegnate a centri autorizzati per il loro smaltimento. Informazioni circa lo smaltimento sono fornite dal venditore dell'apparecchiatura o dalle autorità locali. Le apparecchiature elettriche ed elettroniche usate contengono sostanze nocive per l'ambiente. Le apparecchiature non riciclate costituiscono un rischio potenziale per l'ambiente e per la salute umana.

* Ci si riserva il diritto di effettuare modifiche.

La „Grupa Topex Spółka z ograniczoną odpowiedzialnością” Spółka komandytowa con sede a Varsavia, ul. Pograniczna 2/4 (detta di seguito: „Grupa Topex”) informa che tutti i diritti d'autore sul contenuto del presente manuale (detto di seguito: „Manuale”), che riguardano, tra l'altro, il testo, le fotografie, gli schemi e i disegni contenuti e anche la sua composizione, appartengono esclusivamente alla Grupa Topex sono protetti giuridicamente secondo la legge del 4 febbraio 1994, sul diritto d'autore e diritti connessi (Gazz. Uff. polacca del 2006 n. 90 posizione 631 con successive modifiche). La copia, l'elaborazione, la pubblicazione, la modifica a scopo commerciale, sia dell'intero Manuale che di singoli suoi elementi, senza il consenso scritto della Grupa Topex, sono severamente vietate e comportano responsabilità civile e penale.

MEZCLADOR ELÉCTRICO 58G788

ATENCIÓN: ANTES DE USAR ESTA HERRAMIENTA ES NECESARIO LEER LAS INSTRUCCIONES Y GUARDARLAS PARA LAS FUTURAS CONSULTAS.

NORMAS DE SEGURIDAD DETALLADAS

- Debe asegurarse de que la tensión de red coincida con los valores expuestos sobre la placa de especificaciones técnicas.
- El mezclador se debe conectar únicamente a la instalación eléctrica con interruptor diferencial RCD que desconecta la toma de corriente si la corriente de pérdida supera 30mA en un periodo inferior a 30ms.
- Para conectar la herramienta utilice un cable de alimentación adecuado adaptado a trabajos en exteriores.
- No debe usar el mezclador en un lugar o espacio con riesgo de inflamación. No debe mezclar disolventes ni sustancias que contengan disolventes cuya temperatura de inflamación sea inferior a 210°C.
- No debe enrollar el cable de alimentación sobre ninguna de las piezas de la carcasa del mezclador.
- El mezclador debe ponerse en marcha y desconectar cuando la varilla mezcladora esté sumergida en el depósito.
- Siempre debe asegurarse de que el depósito para mezclar esté sujeto firmemente.
- Mientras mezcla no debe introducir las manos ni objetos en el depósito.

¡ATENCIÓN! La herramienta sirve para trabajos en los interiores. Aunque la estructura es segura de por sí, y aunque utilice medidas de seguridad y de protección adicionales, siempre existe un riesgo residual de sufrir lesiones corporales durante el trabajo.

ESTRUCTURA Y APLICACIÓN

El mezclador es una herramienta eléctrica manual equipada con dos varillas mezcladoras que giran en sentidos opuestos (también es posible trabajar con una varilla). La varilla mezcladora es ampliamente utilizada tanto en la construcción, como en otras áreas. La posibilidad de utilizar diferentes tipos de mezcladores permite combinar materiales con diferentes propiedades, tales como cemento, yeso, bases para el suelo, estuco, pintura, yeso ordinario, autonivelantes, etc. Independientemente de la composición de la mezcla y el tipo de mezclador utilizado, se recomienda no mezclar a la vez más de 160 litros de producto.

 **El mezclador se utiliza para mezclar exclusivamente sustancias no inflamables y no explosivas. Se prohíbe el uso del mezclador para usos diferentes de los aquí indicados.**

DESCRIPCIÓN DE LAS PÁGINAS GRÁFICAS

La lista de componentes se refiere a las piezas del dispositivo mostradas en la imagen al inicio de la instrucción.

1. Rueda de ajuste de las revoluciones
2. Tapón de la sujeción
3. Carcasa trasera
4. Bloqueo de interruptor
5. Interruptor
6. Asas
7. Sujeciones
8. Interruptor de cambio de marcha
9. Varillas mezcladoras

* Puede haber diferencias entre la imagen y el producto.

DESCRIPCIÓN DE ICONOS UTILIZADOS



ATENCIÓN



ADVERTENCIA



MONTAJE / CONFIGURACIONES



INFORMACIÓN

ÚTILES Y ACCESORIOS

1. Varilla mezcladora - 2 uds.
2. Llave plana - 2 uds.

PREPARACIÓN PARA TRABAJAR

MONTAJE DEL ÚTIL



Desenchufe la herramienta de la corriente.

- Inserte el eje de la varilla mezcladora (9) en la sujeción (7), deslizándolo hasta el final (puede que tenga que girar la varilla hasta que la parte saliente de la varilla entre en la ranura de la sujeción).
- Apriete el soporte (2) utilizando las llaves planas (imagen A).
- Repita estos pasos para instalar la segunda varilla mezcladora.

DESMONTAJE DEL ÚTIL



Desenchufe la herramienta de la corriente.

- Afloje y retire las tuercas de la sujeción (2).
- Retire la varilla mezcladora de la sujeción (7).
- Repita el proceso para la segunda varilla mezcladora.



Poco después de terminar el trabajo con la varilla mezcladora y de retirarla, el mezclador debe limpiarse.

TRABAJO / AJUSTES



PUESTA EN MARCHA / DESCONEXIÓN

La tensión en red debe coincidir con las indicaciones en la placa de características técnicas del mezclador.



El mezclador está equipado con bloqueo del interruptor que protege de una puesta en marcha incontrolada.

Puesta en marcha

- Pulse el botón de bloqueo del interruptor (4) (imagen B).
- Pulse el interruptor (5).

Desconexión

- Suelte el interruptor (5).

INTERRUPTOR DE CAMBIO DE MARCHA



El rango de velocidad del husillo se puede ajustar mediante un interruptor de dos posiciones (8) (imagen C). Dependiendo del tipo de trabajos realizados, coloque el interruptor de cambio de marcha en una posición adecuada.

- La posición marcada con un punto garantiza bajas revoluciones y mayor par de giro (previsto para mezclar sustancias viscosas tales como adhesivos, cemento, yeso, etc.).
- Después de girar a la izquierda a la posición marcada con dos puntos obtenemos valor de revoluciones mayor y menor par de giro (previsto para mezclar líquidos).



Nunca debe cambiar el interruptor de marcha cuando la herramienta trabaja. En caso contrario podría dañar el mezclador. Si el interruptor no se mueve, debe girar levemente las varillas mezcladoras.

AJUSTE DE REVOLUCIONES



Sobre la carcasa del mezclador se encuentra la rueda de ajuste de las revoluciones del husillo (1) (imagen D). El rango de ajuste de las revoluciones es de 1 a 6. Las revoluciones del husillo se pueden cambiar para diferentes marchas. El giro de la rueda de ajuste de las revoluciones del husillo (1) en la dirección de mayor valor aumenta la velocidad, y en la dirección del valor más pequeño reduce la velocidad.

ANTES DE COMENZAR A TRABAJAR



- Asegúrese de que la tensión de red sea de 230 V AC.
- Conecte el mezclador a la red eléctrica.
- Durante el funcionamiento, siempre sujete el mezclador firmemente (con ambas manos) por ambas asas (6).
- Ponga el interruptor y ruedas de ajuste en posición correcta.
- Ponga el mezclador en marcha y empiece a trabajar.

USO Y MANTENIMIENTO



Antes de instalar, ajustar, reparar o usar la herramienta es necesario desenchufarla de la toma de corriente.

- El mezclador debe mantenerse siempre limpio (se debe prestar especial atención a la limpieza de los casquillos de sujeción y de sujeciones).
- Cada vez después de terminar el trabajo limpie las varillas mezcladoras con agua o arena de cuarzo.
- Para limpiar el mezclador nunca utilice agua, ni otros líquidos. Utilice tela suave.
- Debe limpiar con regularidad los orificios de ventilación para evitar sobrecalentamiento del motor.
- Si hay demasiadas chispas en el conmutador, debe encargar la revisión del estado técnico de los cepillos de carbón del motor a una persona cualificada.
- La inspección de los cepillos de carbón se debe realizar cada 60 horas de funcionamiento.
- Compruebe regularmente el estado del cable de alimentación y, si el cable está dañado, debe reemplazarlo de inmediato.
- El mezclador sin utilizar debe estar almacenado en un lugar seco y fuera del alcance de los niños.
- Las reparaciones y el mantenimiento sólo pueden ser realizados por un punto de servicio técnico autorizado.

CAMBIO DE CEPILLOS DE CARBÓN



Los cepillos de carbón en el motor que estén desgastados (es decir cuando su longitud sea menor de 5mm), quemados o rotos deben estar reemplazados inmediatamente. Siempre hay que cambiar los dos cepillos a la vez.

- Destornille y quite los tornillos que sujetan la carcasa trasera y desmóntela (3) (imagen E).
- Saque los cepillos de los portacepillos (b) y retire los cepillos gastados (imagen F).
- Elimine el polvo con un chorro de aire comprimido.
- Coloque cepillos de carbón nuevos (los cepillos deben colocarse fácilmente en los portacepillos).
- Coloque los portacepillos (b) en las bases.
- Instale la carcasa trasera (3) apretando los tornillos.



Después de cambiar los cepillos de carbón debe poner la herramienta en marcha en vacío y esperar 1-2 minutos hasta que los cepillos se ajusten al conmutador del motor y tengan forma adecuada. El cambio de cepillos de carbón debe realizarse únicamente por personas cualificadas que utilicen piezas originales.



Cualquier avería debe subsanarse en un punto de servicio técnico autorizado por el fabricante.

PARAMETROS TÉCNICOS

PARAMETROS TÉCNICOS

Mezclador eléctrico		Valor
Parámetro técnico		Valor
Voltaje		230 V CA
Frecuencia		50 Hz
Potencia nominal		1600 W
Velocidad de giro en vacío	Marcha I (baja)	0 ÷ 450 min ⁻¹
	Marcha II (alta)	0 ÷ 600 min ⁻¹
Clase de protección		II
Clase de protección		5,35 kg
Masa z mieszadłami		7,36 kg
Rok produkcji		2014

INFORMACIÓN SOBRE RUIDOS Y VIBRACIONES

Nivel de presión acústica $L_{p_A} = 87,6$ dB(A) $K = 3$ dB (A)

Nivel de potencia acústica $L_{w_A} = 98,6$ dB(A) $K = 3$ dB (A)

Valor de aceleración de las vibraciones $a_h = 3,187$ m/s² $K = 1,5$ m/s²

PROTECCIÓN MEDIOAMBIENTAL / CE



Los dispositivos eléctricos no se deben desechar junto con los residuos tradicionales, sino ser llevados para su reutilización a las plantas de reciclaje especializadas. Podrá recibir información necesaria del vendedor del producto o de la administración local. Equipo eléctrico y electrónico desgastado contiene sustancias no neutras para el medio ambiente. Los equipos que no se sometan al reciclaje suponen un posible riesgo para el medio ambiente y para las personas.

* Se reserva el derecho de introducir cambios.

Grupa Topex Spółka z ograniczoną odpowiedzialnością” Spółka komandytowa con sede en Varsovia, c/ Pograniczna 2/4 (a continuación: “Grupa Topex”) informa que todos los derechos de autor para el contenido de las presentes instrucciones (a continuación: “Instrucciones”), entre otros, para su texto, fotografías incluidas, esquemas, imágenes, así como su estructura son propiedad exclusiva de Grupa Topex y está sujeto a la protección legal de acuerdo con la ley del 4 de febrero de 1994 sobre el derecho de autor y leyes similares (B.O. 2006 N°90 Posición 631 con enmiendas posteriores). Se prohíbe copiar, tratar, publicar o modificar con fines comerciales de la totalidad o de partes de las Instrucciones sin el permiso expreso de Grupa Topex por escrito. El no cumplimiento de esta prohibición puede acarrear la responsabilidad civil y penal.



graphite.pl