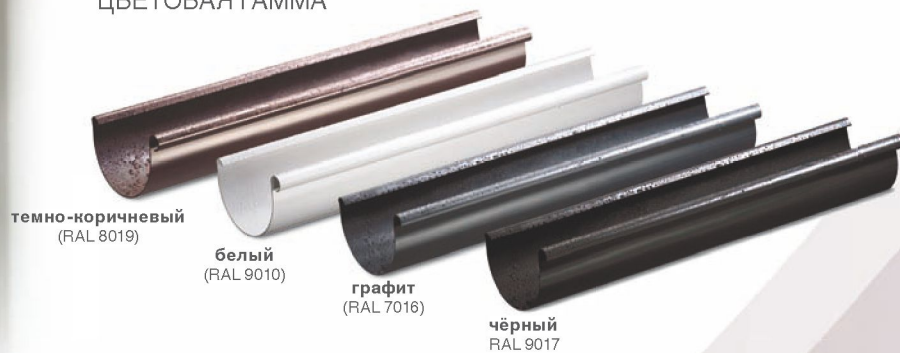

ВОДОСТОЧНЫЕ СИСТЕМЫ GAMRAT ПВХ - ХОРОШЫЙ ВЫБОР

ЦВЕТОВАЯ ГАММА

СИСТЕМЫ: 75/63 мм, 100/90 мм, 125/90 мм, 125/110 мм, 150/110 мм

Проверенный материал

ПВХ это материал, который успешно используется в строительстве уже несколько десятилетий. Изделия из ПВХ гарантируют полную коррозиестойчивость и исключительную стойкость к воздействию агрессивных атмосферных факторов.

Высокая нагрузочная способность

Держатели желоба двутаврового профиля изготовленные из высококачественного ПВХ обеспечивают системе исключительную устойчивость к нагрузке, например от снега и льда.

Надежный в экстремальных температурах

Водосточные системы GAMRAT из ПВХ сохраняют свои эксплуатационные параметры как при высоких, так и при низких температурах.

Быстрый и простой монтаж

Элементы системы запроецированы таким образом, чтобы монтаж водосточной системы был быстрым и легким-экономным для инвестора и эффективным для подрядчика.

Не требует окраски

Предлагается в самых популярных, насыщенных цветах, не требует окраски, обеспечивая тем, кто их выберет высокую эстетику и удовлетворение от правильного выбора.

Глубокий и емкий желоб

Редко встречающийся, глубокий желоб, гарантирует системе большую емкость и пропускную способность. Его традиционная, усиленная форма гарантирует нужную жесткость.

ВОДОСТОЧНЫЕ СИСТЕМЫ GAMRAT ПВХ



Способ соединения и ассортимент

Отдельные участки желобов соединяются с фасонными частями на защелку с резиновым уплотнением. Соединение водосточных труб с фасонными частями выполняется как раструбное соединение без уплотнения. Такой род соединений соответствует основным условиям, предъявляемым к соединениям: т.е. простота и полная герметичность. Соединение на защелку с уплотнением наиболее эффективно компенсирует термические изменения длины элементов из ПВХ.

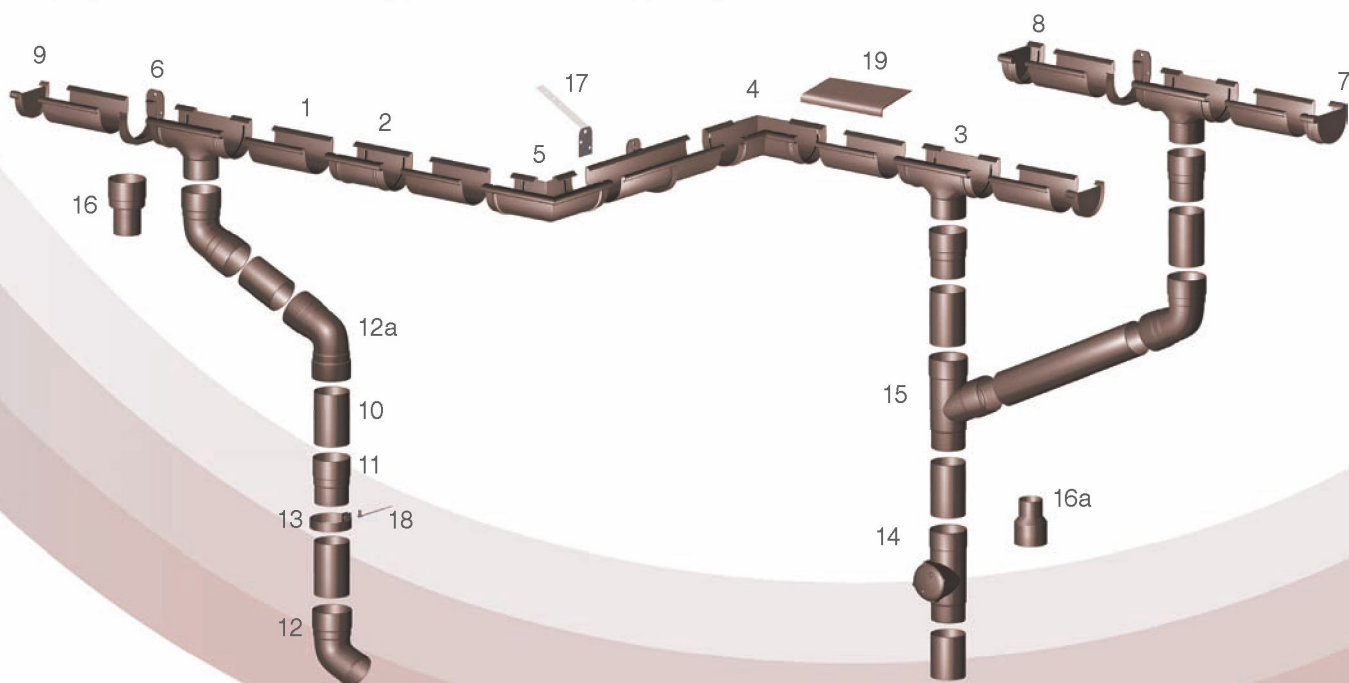

1. Желоб кровельный ПВХ 75, 100, 125 и 150 мм; дл. 2, 3, 4 м
2. Муфта желоба 75, 100, 125 и 150 мм
3. Сливная воронка 75, 100, 125 и 150 мм
4. Угол внутренний 75, 100, 125 и 150 мм
5. Угол наружный 75, 100, 125 и 150 мм
6. Держатель желоба 75, 100, 125 и 150 мм
7. Заглушка желоба (правая) 75, 100, 125 и 150 мм
8. Заглушка желоба (левая) 75, 100, 125 и 150 мм
9. Заглушка желоба (универсальная) 125 мм
10. Водосточная труба ПВХ 63, 90 и 110 мм; дл. 2, 3, 4 м
11. Соединитель водосточной трубы 63, 90 и 110 мм

12. Колено 63, 90 и 110 мм
- 12a. Двухраструбное колено для труб 63, 90 и 110 мм
13. Хомут водосточной трубы 63, 90 и 110 мм
14. Ревизия 110 мм
15. Тройник 90/90, 110/63 и 110/110 мм
16. Переходник 110/63 мм
- 16a. Обратная редукция 63/90 мм
17. Крепежная планка (оцинк. сталь)**
18. Крюк хомута с шурупом L - 120, 140, 160, 180, 200, 220, 250**
19. Карнизная планка из ПВХ (2, 3, 4 м)

**ассортимент продукции, подделжит 10-летней гарантии на системы ПВХ и 12-летней гарантии на системы MAGNAT.

МОНТАЖ ВОДОСТОЧНОЙ СИСТЕМЫ GAMRAT

Основой долговечного и надежного функционирования водосточной системы GAMRAT из ПВХ является правильный монтаж. Водосточные системы из ПВХ монтируются иначе, чем традиционные металлические системы. Основная разница заключается в наличии явления термического изменения длины элементов из ПВХ. Монтаж водосточных систем должен учитывать это явление путем применения фасонных элементов с уплотнителями, компенсирующих изменение длины желобов и труб. Свобода перемещения желоба достигается в соединениях желоба с фасонными частями (муфтами желоба, углами, сливными воронками). Помимо того, что держатели желобов из ПВХ поддерживают желоба, они одновременно служат для линейного перемещения желобов при изменении температуры. В водосточных трубах компенсацию обеспечивают монтажные зазоры в соединениях труб и фасонных элементов.

Желоба необходимо монтировать таким образом, чтобы они не подвергались удару сходящего с крыши снега. Рекомендуемое размещение желоба относительно уклона кровельной плоскости и положения краев кровли представлено на рисунке.

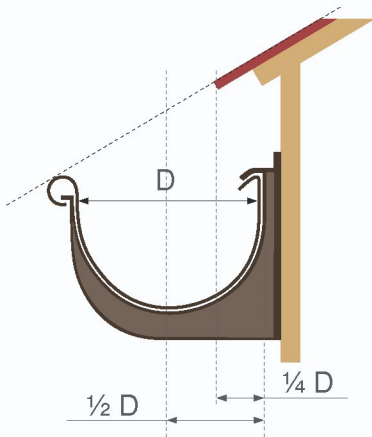

1 На торцевой доске обозначить положение сливной воронки. С обеих сторон воронки, на расстоянии 15 см от края воронки, монтируются держатели желоба.



2 Установить держатели желоба, расположенные в наиболее удаленном положении от сливной воронки. Уклон желоба в направлении воронки 0,3 % (3 см на 10 м).

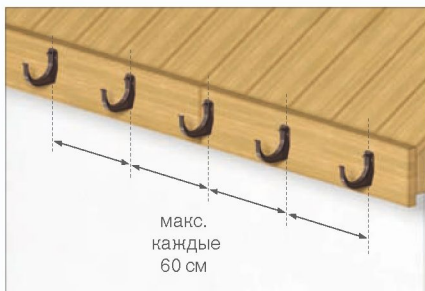

3а На торцевой доске установить промежуточные держатели желоба. Расстояние между держателями не должно превышать 60 см.



3б Существует возможность выполнения крепления непосредственно на стропильной ноге или доске свеса. Для этого держатели желоба следует привинтить к крепежной планке, изогнутой соответственно уклону кровли. Расстояние между планками не должно превышать 60 см. (Уклон желоба 0,3%).



4 Наметить размещение муфт желоба и углов. Требуемую длину желоба отрезать ножовкой по металлу, с учетом необходимого напуска в фасонной части с обеих сторон желоба.



5 Установить желоб в держателях желоба. Вставить передний выступ держателя в передний фланец желоба и повернуть желоб назад до его защелкивания на заднем выступе держателя.



6 Уплотнения в фасонных частях желоба покрыть тонким слоем скользящего средства (Silpasta R) имеющегося в предложении.



7 Установить сливную воронку. Задний край воронки заложить на задний фланец желоба. Повернуть воронку вперед до защелкивания переднего фланца на торцевом фланце желоба. Длину напуска желоба в воронку подобрать соответственно метке на фасонной части.