

SZAFKA BASSIC SŁUPEK NAROŻNY WISZĄCY KOLEJNOŚĆ MONTAŻU:

Przed przystąpieniem do montażu szafki należy zapoznać się z instrukcją montażu pozostałych elementów segmentu (np. fronty, cokoły, szuflady, listwy montażowe, itp.) w celu zachowania odpowiedniej kolejności montażu. Złożony korpus szafki może uniemożliwić zamontowanie niektórych jej części.

Ponieważ materiał, z którego wykonano ścianę może być inny w każdym mieszkaniu, w komplecie nie znalazły się żadne umocowania ani wkręty. W celu uzyskania porady w kwestii doboru odpowiednich wkrętów skontaktuj się z lokalnym sklepem specjalistycznym.

1. W zależności od tego, na którą stronę mają się otwierać drzwi, przykręcić prowadniki **p3** do boku **10L** lub **10P**.
 2. W odpowiednie otwory o średnicy 8mm znajdujące się w krawędziach elementów, nalać po kropki kleju **a1** i wbić kołki **k8**.
- Uwaga:** W przypadku stwierdzenia, że któryś z kołków wystaje z otworu na długość większą niż 10mm, należy go dobić, wymienić lub skrócić, gdyż może on spowodować uszkodzenie elementu. **Przypadki takie nie podlegają reklamacji!**
3. W boki **10L**, **10P** i plecy **4** i **5** wbić w odpowiednie otwory trzpienie **m2**.
 4. Położyć plecy **5** na podłodze (rys.1) i przymocować do nich wieńce **2** a następnie plecy **4**, ściskając je mimośrodam **m1**. Za pomocą kluczyka **s5** skrócić plecy **4** i plecy **5** konfirmatami **w6**.
 5. Przymocować boki **10L** i **10P** ściskając je za pomocą mimośrodków **m1** (rys.2).
 6. Do drzwi **11** przykręcić wkrętami 3,5x16 **w1** zawiasy **p2**.
 7. Założyć drzwi do szafki, przykręcając zawias **p2** do prowadnika **p3** śrubą **A**. (rys.5).

Dotyczy szafki bez lustra

8. Wiertarką wywiercić w drzwiach **11**, w zaznaczonym miejscu, otwór o średnicy 5mm.
9. Przykręcić gałkę **GA** do drzwi za pomocą wkrętu M4x25 **w4** i podkładki **s2**.

BASSIC CABINET CORNER HANGING SEQUENCE OF ASSEMBLY:

Before starting the assembly of the cabinet, you should familiarize with the manuals of assembly of other elements of the segment (e.g. fronts, pedestals, drawers, assembly slats, etc.) in order to preserve a proper sequence of the assembly. The assembled body of the cabinet can enable to mount some parts thereof.

Because of the wall in each flat can be built of different kinds of material, you need to use proper screws to attach cabinet to the wall.











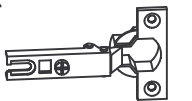

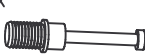

1. Depending on his, for which side the doors are to open, screw the guides **p3** to the side **10L** or **10P**.
 2. In proper holes with a diameter of 8mm located on the edges of elements, pour a drop of glue **a1** and drive home the pegs **k8**.
- Note:** In case when it is stated that any of the pegs sticks out from the hole higher than 10mm, it should be driven home, replaced or shortened, as it can cause the damage to the element. **Such cases shall not be subject to complaints!**
3. In the sides **10L**, **10P** and the back **4** and **5** drive home in proper holes the mandrels **m2**.
 4. Put the back **5** on the floor (fig.1) and mount the rings **2** to them and then the back **4**, squeezing them with eccentrics **m1**. With a key **s5** screw the back **4** and back **5** with confirmats **w6**.
 5. Mount the sides **10L** and **10P** squeezing them with eccentrics **m1** (fig.2).
 6. To the door **11** screw with the screws 3,5x16 **w1** the hinges **p2**.
 7. Put the door to the cabinet, screwing the hinge **p2** to the guide **p3** with screw **A**. (fig.5).
 8. With the drill drill in the door **11**, in a marked place, the hole with a diameter of 5mm.
 9. Screw the knob **GA** to the door by means of M4x25 **w4** and a washer **s2**.

ШКАФЧИК BASSIC ТУМБА УГЛОВАЯ НАСТЕННАЯ ПОРЯДОК МОНТАЖА:

Перед началом монтажа шкафчика следует ознакомиться с инструкцией монтажа остальных элементов сегмента (напр. frontы, цоколи, ящики, монтажные рейки, и т.п.) для сохранения соответствующей очередности монтажа. Составной корпус шкафчика позволяет монтировать некоторые его части.

Так как материалы стен различаются, шурупы для фиксации на стене не прилегают. Для выбора подходящих крепежных средств обратитесь в местный специализированный магазин.

1. В зависимости от того, на какую сторону должна открываться дверь, прикрутить проводники **p3** к боковине **10L** или **10P**.
 2. В соответствующие отверстия диаметром 8мм, находящиеся на краях элементов, добавить немного клея **a1** и вбить колышки **k8**.
- Внимание:** В случае, если какой-либо из колышков выступает из отверстия на длину более чем на 10мм, следует его плотно вбить, заменить или укоротить, так как он может повредить элементы. **Такие случаи не подлежат reklamacji!**
3. В боковины **10L**, **10P** и спинку **4** и **5** вбить в соответствующие отверстия штифты **m2**.
 4. Положить спинку **5** на пол (рис.1) и прикрепить к ней венцы **2**, а затем спинку **4**, сжимая ее эксцентриками **m1**. С помощью ключика **s5** прикрутить спинку **4** и спинку **5** конфирматами **w6**.
 5. Прикрепить боковины **10L** и **10P**, сжимая их с помощью эксцентриков **m1** (рис.2).
 6. К двери **11** прикрутить шурупами 3,5x16 **w1** шарниры **p2**.
 7. Установить двери в шкафчик, прикрутить шарниры **p2** к проводнику **p3** винтом **A**. (рис.5).
 8. Дрелью просверлить в двери **11**, в отмеченном месте, отверстие диаметром 5мм.
 9. Прикрутить шарик **GA** к двери с помощью шурупа M4x25 **w4** и прокладки **s2**.

2x  Zawias p2	1x  Klej a1	23x  Kotek 8mm k8	8x  Mimośród m1	8x  Trzpień m2	4x  Wspornik do półki s4
2x  Prowadnik p3	1x  Klucz ampulowy s5	2x  Konfirmat w6	2x  Zaslepka s6	4x  Wkręt 3,5x16 w1	
Aksesoria do szafki bez lustra	1x  Uchwyt	1x  Wkręt M4x25 w4	1x  Podkładka s2		

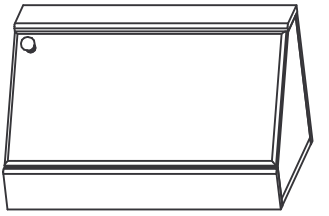

Rys.1

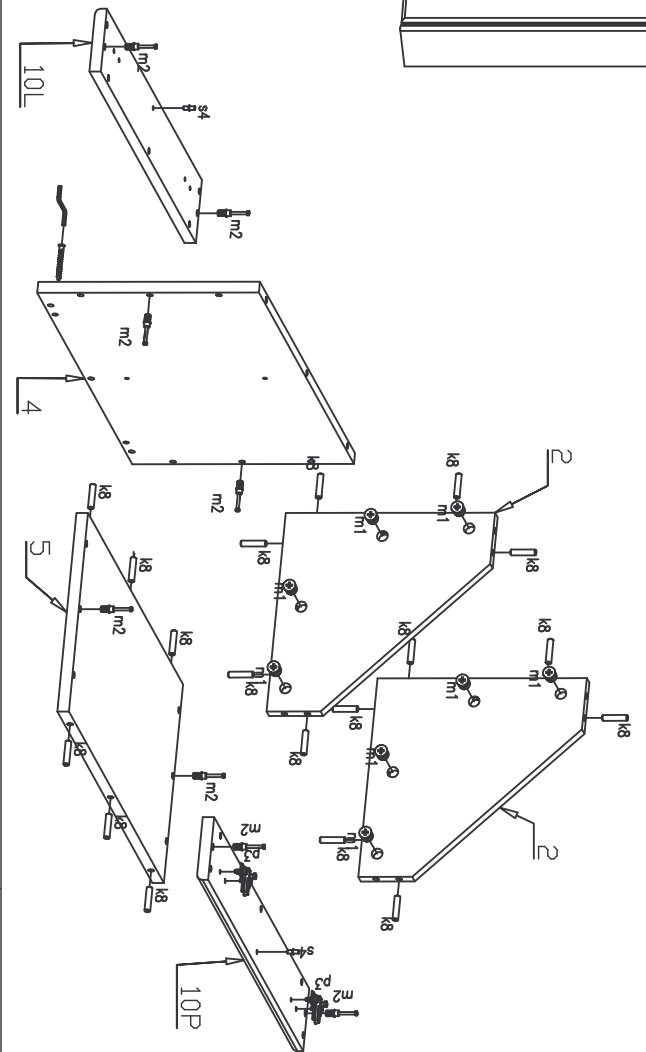

Rys.2

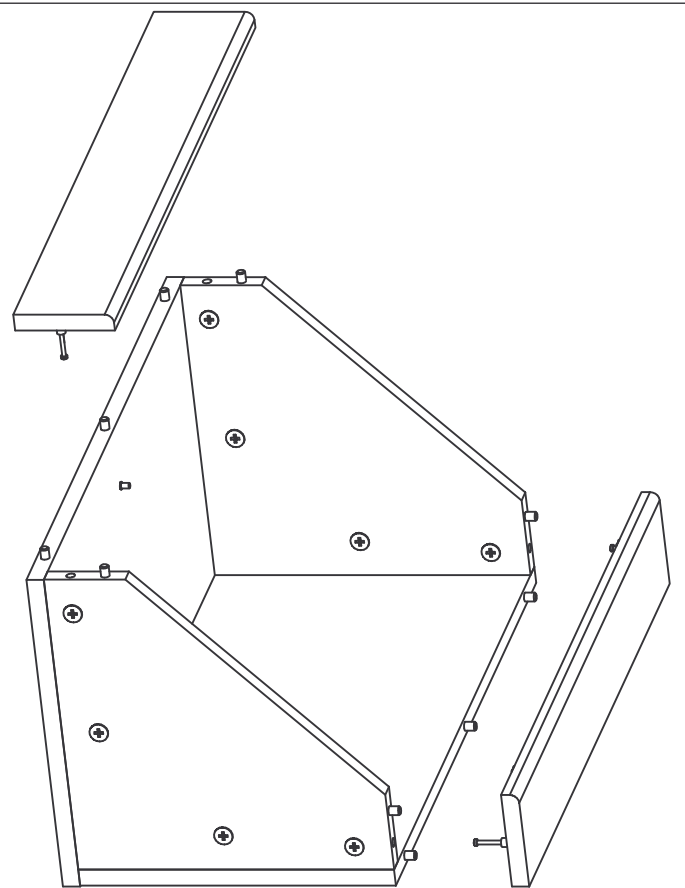

Rys.3

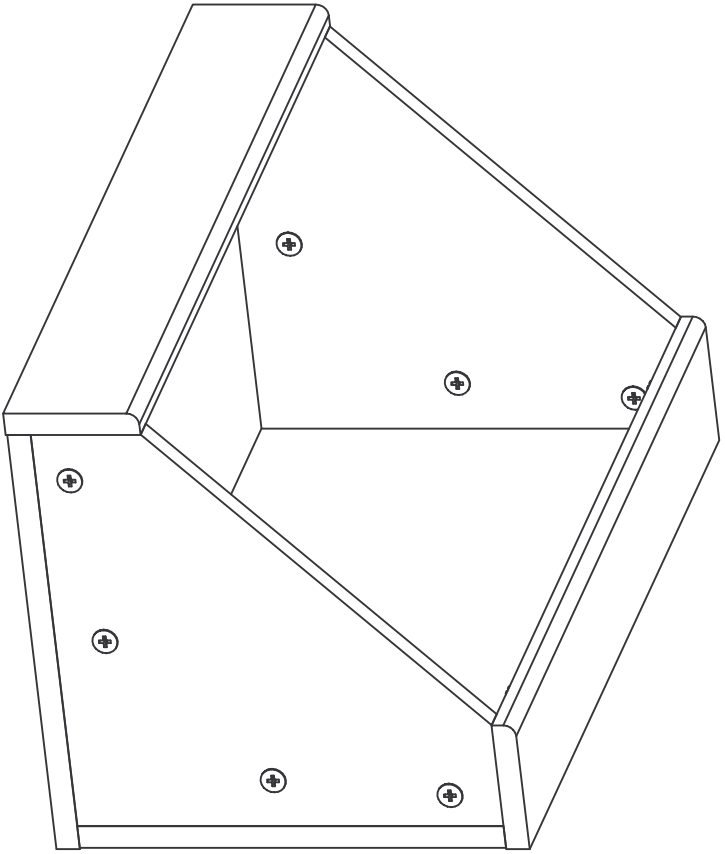

Rys.4

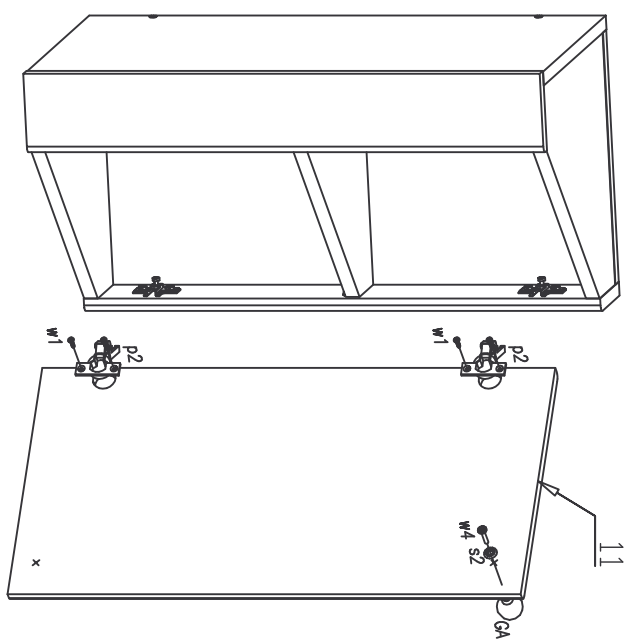

Rys.5

