

FLUMEN

АКРИЛОВЫЙ ДУШЕВОЙ ПОДДОН FLUMEN Ems Black полукруг

ПАСПОРТ ИЗДЕЛИЯ

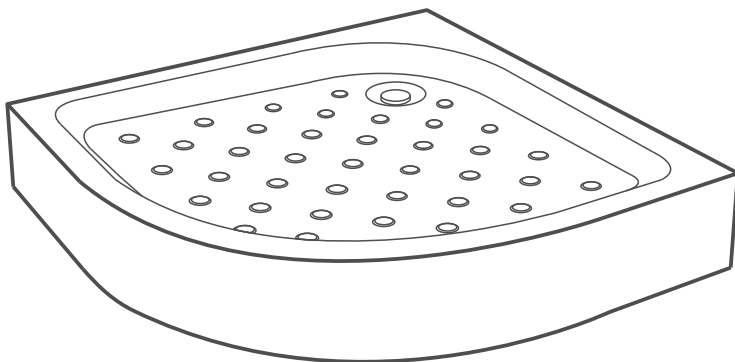

Артикул: АПС_013683
АПС_013688



PURE ACRYLIC

100 % чистый акриловый лист



SMOOTH SURFACE

Гладкая поверхность



WEAR RESISTANCE

Восстановление поверхности
в случае повреждения



WARM TOUCH

Всегда теплая поверхность
при прикосновении



IDEAL SHAPE

Удобная анатомическая
форма чаши

ГАБАРИТНЫЕ РАЗМЕРЫ ПОДДОНА:

80x80x16см

90x90x16см

ДЛИНА	ШИРИНА	ВЫСОТА	ГЛУБИНА	D СЛИВНОГО ОТВЕРСТИЯ
80 см	80 см	16 см	6 см	9 см
90 см	90 см	16 см	6 см	9 см

ИСПОЛЬЗОВАНИЕ

Использование поддона допустимо только в том случае, если его монтаж произведен в соответствии с инструкцией, а предписания по безопасности неукоснительно соблюдаются.

- » Поддон следует эксплуатировать в комнатных условиях.
- » При эксплуатации температура воды не должна превышать 65°С.
- » Полиуретановое покрытие следует предохранять от длительного воздействия ультрафиолетового излучения (прямых солнечных лучей).
- » Не рекомендуется мыть в поддоне животных.
- » Акриловый поддон предназначен исключительно для приема водных процедур.

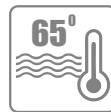

МАКСИМАЛЬНАЯ
ТЕМПЕРАТУРА ВОДЫ!



БЕРЕЖЬ ОТ ПРЯМЫХ
СОЛНЕЧНЫХ ЛУЧЕЙ



НЕ РЕКОМЕНДУЕТСЯ
МЫТЬ В ПОДДОНЕ
ЖИВОТНЫХ!

ВНИМАНИЕ!

Использование поддона не по назначению может привести к повреждению поверхности изделия, изменению его внешнего вида, потере потребительских свойств.

МОНТАЖ

- » **ВНИМАНИЕ!** При монтаже акрилового поддона использовать сифон диаметром, соответствующим диаметру сливного отверстия, указанного в паспорте к изделию.

УХОД И ОБСЛУЖИВАНИЕ

Для очистки поддона следует использовать мягкую губку и моющие средства, на упаковке которых указано, что они подходят для изделий из акрила.

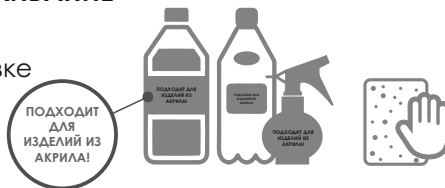









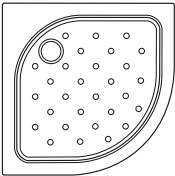
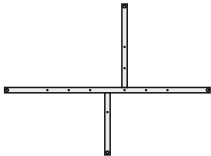

ВНИМАНИЕ!

Категорически запрещается использовать абразивные моющие средства, жесткие губки или щетки.

Не допускайте контакта моющих средств с изделием более 5 минут.

ВНИМАНИЕ!

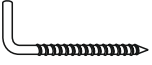
Рекомендуется раз в полгода проверять степень затяжки гаек на каркасе для поддона.

1		x1
2		x1
3	 L=70mm	x1
4	 L=100mm	x3
5	 L=120mm	x1
6		x5
7		x1
8	 M12	x8
9	 M12	x14
10	 8x50	x4
11	 5x60	x4
12	 4x35	x6(+2)
13	 4x16	x4

ВНИМАНИЕ! В комплект входит: поддон, сварной каркас и комплектующие. Сифон приобретается отдельно.

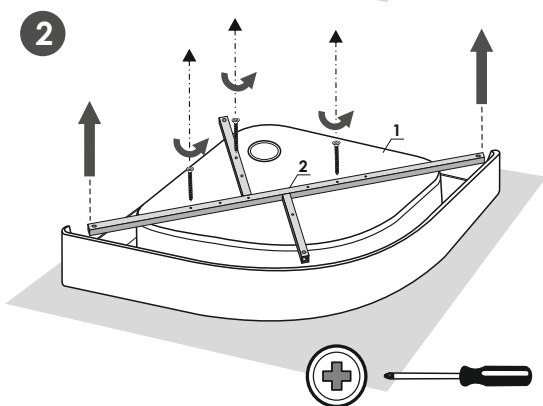
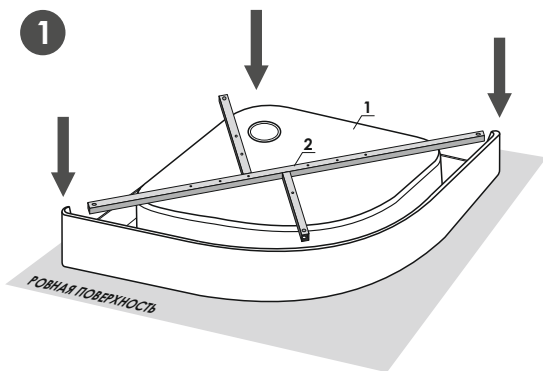

Открутите раму (рама прикручена в транспортировочном положении).

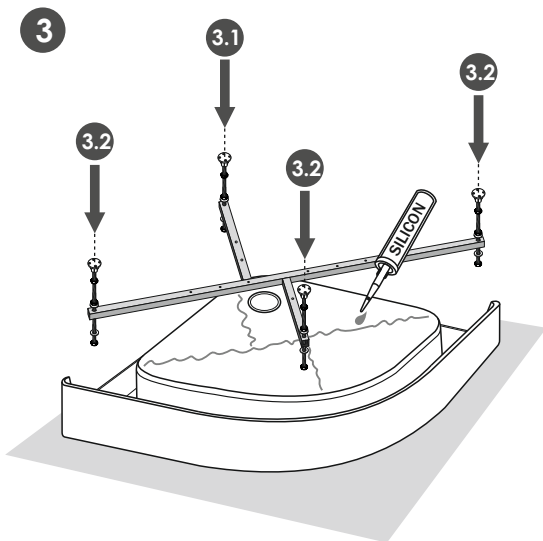

6

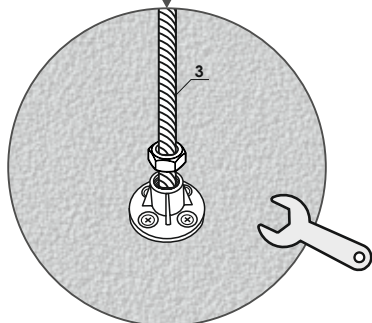
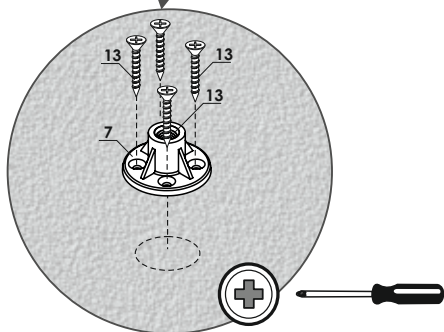
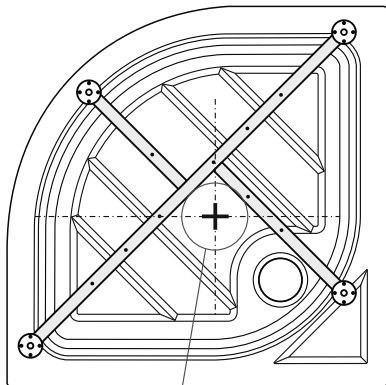

7

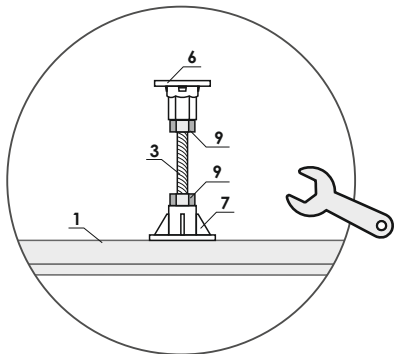
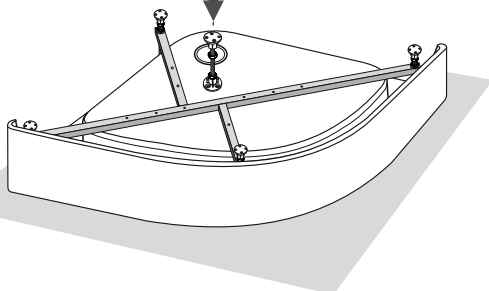

8

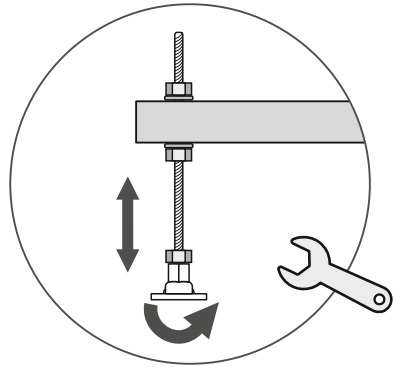
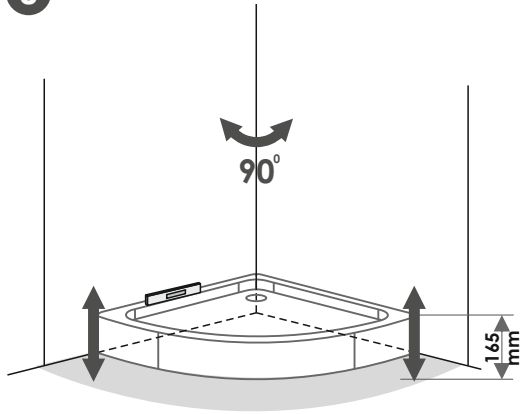

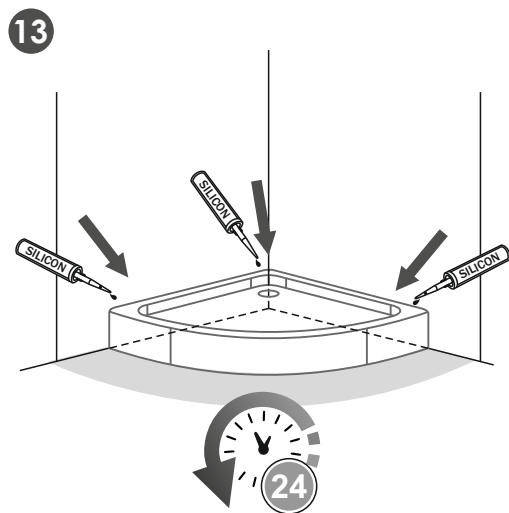
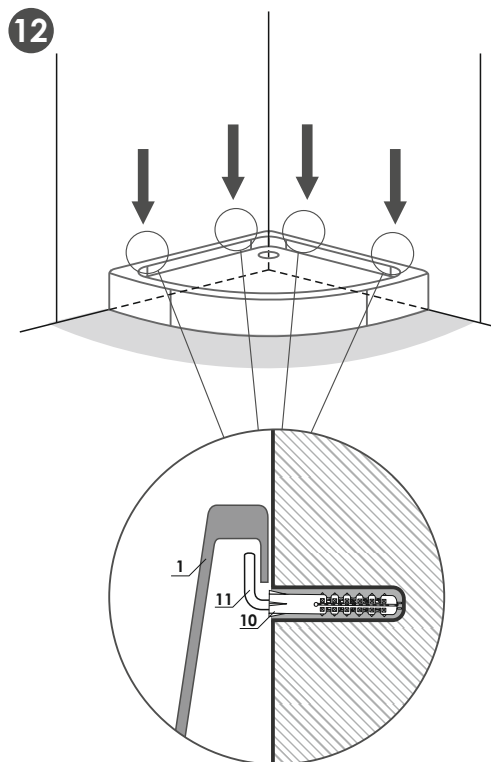
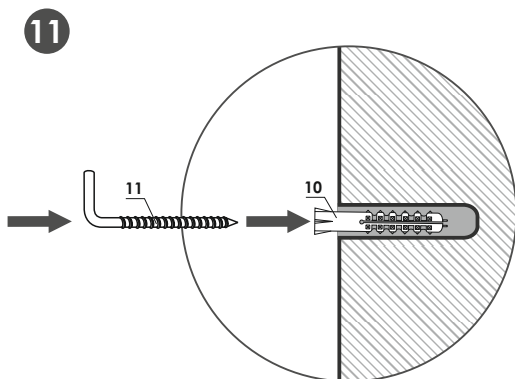
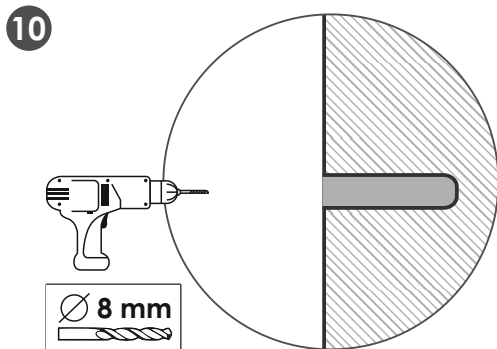
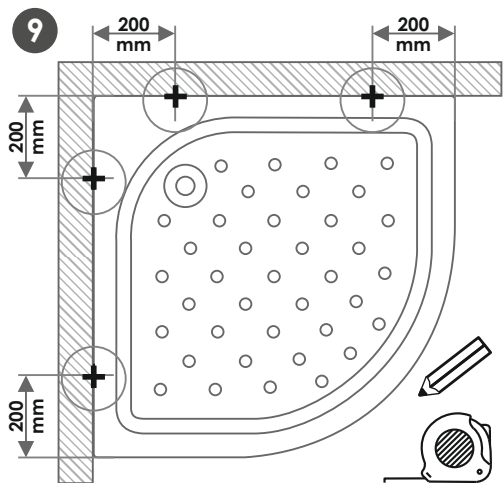

ГАРАНТИЯ

» Срок гарантии изделия составляет 10 лет.



👉 ВНИМАНИЕ!

Гарантия не распространяется на повреждения и дефекты, возникшие из-за нарушения правил и условий, описанных в паспорте.

Гарантия также не распространяется на изделия, поврежденные вследствие действий непреодолимой силы (стихийные бедствия, пожар и т.п.).

22.03.2022г.

FLUMEN



POCC RU.HB61.H20549
ТУ 22.23.12-001-77550768-2017

Производитель:
ООО «СибПласт», 630068,
Россия, г. Новосибирск,
ул. Приграничная, 8
☎ **8 /383/ 325 17 71**
✉ **sales@metakam.ru**

Изготовлено для:
ООО «Бауцентр Рус», 236009,
Россия, г. Калининград,
ул. А.Невского, 205
☎ **8 /401/ 2 999 111**
✉ **info@baucenter.ru**