

---

# ONHEAT

## Руководство пользователя

### Тепловентилятор настенный керамический BPT-2000B 4501



Уполномоченное изготовителем лицо / Импортер: ООО «БАУЦЕНТР РУС»,  
РОССИЯ, 236029, г. Калининград, ул. А. Невского, 205.  
Телефон: +7 (4012) 999-111, [www.baucenter.ru](http://www.baucenter.ru)

Изготовитель: ZHONGSHAN SEEMAX ELECTRICAL APPLIANCE CO., LTD.,  
4/f, Block B, No.13 Dongrui Third Road, Dongsheng Town, Zhongshan City,  
Guangdong Province, CHINA

Предприятие-изготовитель: CIXI BEILIGE ELECTRIC APPLIANCE CO., LTD.,  
Small Tuanpu Village, Guanhaiwei Town, Cixi, Ningbo, Zhejiang, CHINA

Изготовлено в Китае. Срок службы 5 лет.

The logo for the Eurasian Conformity (EAC) certification, consisting of the letters 'EAC' in a bold, stylized font.

## ОПИСАНИЕ СИМВОЛОВ

Перед использованием прочитайте соответствующий раздел данного руководства пользователя.



**ВНИМАНИЕ:** Во избежание перегрева не накрывайте обогреватель.



Символ класса II: конструкция данного устройства предусматривает двойную изоляцию. Подключение к заземленной розетке необязательно.



Значок с изображением перечеркнутого мусорного контейнера на колесиках обозначает необходимость утилизировать данное изделие отдельно от бытового мусора. Изделие необходимо сдавать на переработку в соответствии с нормативами местного законодательства. Правильная утилизация обеспечивает сокращение количества мусора, направляемого на мусоросжигательные предприятия и свалки, и снижает потенциальное негативное влияние на здоровье человека и окружающую среду.

## ОБЩАЯ ИНФОРМАЦИЯ ПО ТЕХНИКЕ БЕЗОПАСНОСТИ

1. Убедитесь, что напряжение совпадает со значением, указанным на паспортной табличке устройства.
2. Не используйте устройство, если кабель питания поврежден.
3. Храните устройство и кабель подальше от источников тепла, острых предметов или всего, что может привести к повреждениям.
4. В целях предотвращения возникновения опасности замена поврежденного кабеля питания может быть выполнена только изготовителем, его агентом по обслуживанию или специалистом аналогичной квалификации.
5. Перед подключением к электросети убедитесь, что прибор выключен.
6. Выключайте питание и отсоединяйте прибор от электросети, когда устройство не используется, а также перед очисткой или выполнением другого обслуживания.
7. Чтобы отключить устройство, выключите его и извлеките вилку из розетки. Не тяните за кабель при отсоединении вилки.
8. Нельзя располагать обогреватель непосредственно под розеткой.
9. Не применяйте устройство в местах использования или хранения бензина, краски или других горючих жидкостей.
10. Используйте только внутри помещений.
11. Во избежание перегрева не накрывайте обогреватель.
12. Для предотвращения возможного пожара никаким образом не блокируйте отверстия забора и выхода

воздуха.

13. Не прикасайтесь к горячим поверхностям.

14. Не допускайте попадания посторонних предметов в вентиляционные и выпускные отверстия. Это может привести к поражению электрическим током, возгоранию или повреждению устройства.

15. Использовать или регулировать любой выключатель на устройстве, а также прикасаться к вилке и розетке можно только сухими руками.

16. Этим устройством могут пользоваться дети старше 8 лет, а также лица со сниженными физическими, сенсорными или ментальными возможностями или с недостаточным опытом и знаниями при условии присмотра за ними или инструктажа относительно безопасного использования устройства и понимания возможной опасности.

Дети не должны играть с этим устройством.

Дети не должны выполнять очистку и обслуживание устройства без присмотра.

17. Дети в возрасте до 3 лет не должны допускаться к устройству без постоянного присмотра.

18. Дети в возрасте от 3 до 8 лет могут лишь включать или выключать устройство при условии его надлежащей установки, под присмотром взрослых, после соответствующего инструктажа о безопасном использовании устройства и его возможной опасности.

Дети в возрасте от 3 до 8 лет не должны включать устройство в розетку, регулировать его работу, выполнять очистку и обслуживание.

**ВНИМАНИЕ** — Некоторые части устройства могут быть очень горячими и вызвать ожог. Особое внимание при работе устройства следует уделять там, где присутствуют дети и уязвимые группы

## **населения.**

19. Данное устройство не предназначено для использования лицами (включая детей) с ограниченными физическими, сенсорными или умственными возможностями либо недостатком опыта и знаний, кроме случаев, когда они находятся под присмотром либо проинструктированы касательно использования устройства лицом, ответственным за их безопасность.

20. Не позволяйте детям играть с этим устройством.

21. Не оставляйте включенное устройство без присмотра.

22. Наиболее распространенной причиной перегрева является скопление пыли и пуха в устройстве. Регулярно удаляйте подобный мусор. Для этого отключите устройство и пылесосом почистите вентиляционные отверстия и решетки.

23. Не пользуйтесь этим обогревателем в непосредственной близости от ванны, душа или бассейна.

24. Не убирайте обогреватель на хранение, пока он не остынет. Когда обогреватель не используется, храните его в сухом прохладном месте.

25. Не используйте программаторы, таймеры, отдельные системы дистанционного управления и любые другие устройства автоматического включения обогревателя, так как может возникнуть пожар, если обогреватель накрыт или неправильно установлен.

26. ПРЕДУПРЕЖДЕНИЕ. Данный обогреватель не оснащен устройством контроля температуры воздуха в помещении. Не используйте обогреватель в небольших помещениях, в которых находятся лица, неспособные покинуть комнату самостоятельно, если только они не

находятся под присмотром.

27. Если во время работы обогреватель накрыт или контактирует с легковоспламеняющимися материалами (шторами, занавесками, постельным бельем и т. д.), может произойти возгорание. **ДЕРЖИТЕ ОБОГРЕВАТЕЛЬ ПОДАЛЬШЕ ОТ ПОДОБНЫХ МАТЕРИАЛОВ.**

## ТЕХНИЧЕСКИЕ ХАРАКТЕРИСТИКИ

<b>Модель</b>	ВРТ-2000В 4501
<b>Номинальное напряжение</b>	220-240 В
<b>Номинальная частота</b>	50 Гц
<b>Номинальная мощность</b>	2000 Вт
<b>Класс защиты</b>	II
<b>Таймер</b>	7.5 часов
<b>Пульт д/у</b>	Да

## УСТАНОВКА

Во избежание опасных ситуаций установка должна выполняться квалифицированным электриком.

Важно! Убедитесь в отсутствии электропроводки и других коммуникаций (например, водопроводных труб) вблизи мест просверливания отверстий. Убедитесь, что устройство прикреплено к стене вертикально и прочно. Только для использования внутри помещений. Устройство нельзя располагать непосредственно под розеткой электросети. Соблюдайте минимальные расстояния между устройством и стенами, полом, мебелью, шторами и т. д.

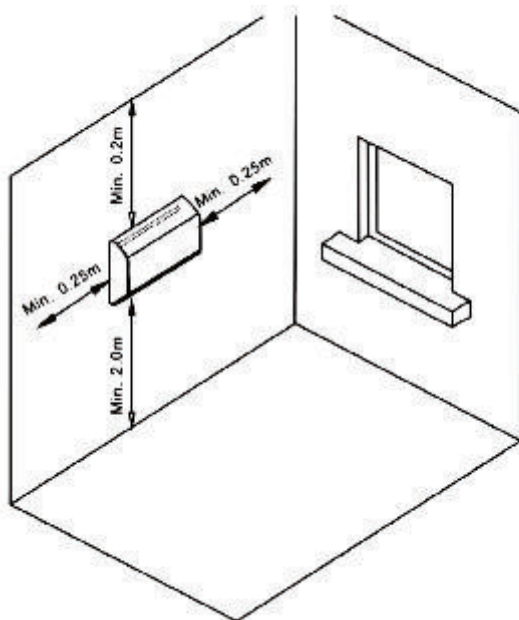

## 2. Монтаж и установка устройства.

- (1) Просверлите в стене 2 отверстия в соответствии со схемой и размерами. Убедитесь, что они выровнены.
- (2) Вставьте дюбели в просверленные отверстия. Используйте дюбели, соответствующие типу стены.
- (3) Закрутите в отверстия 2 винта таким образом, чтобы они выступали примерно на 10 мм.
- (4) Повесьте обогреватель на винты.

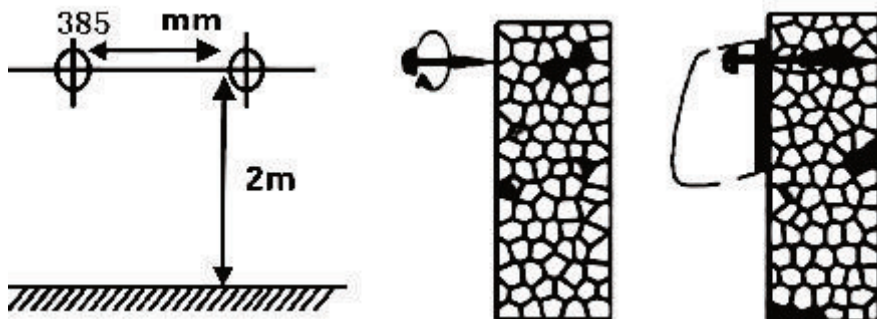

Внимание! Перед включением устройства убедитесь, что оно правильно закреплено на стене. Если обогреватель расположен неровно, это может привести к возникновению проблем.

## ИНСТРУКЦИЯ ПО ЭКСПЛУАТАЦИИ

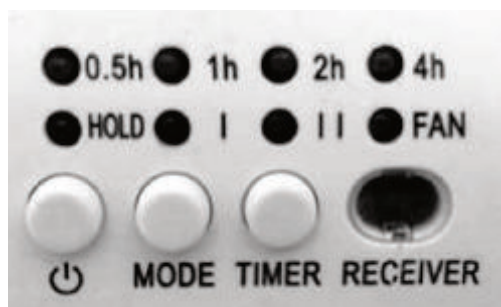



**ПАНЕЛЬ УПРАВЛЕНИЯ**



**ПУЛЬТ Д/У**

Работу обогревателя можно контролировать с помощью кнопок на самом обогревателе, а также с помощью пульта дистанционного управления.

1. Вставьте вилку в розетку с током 220-240В. Затем включите главный выключатель питания. Обогреватель перейдет в режим ожидания
2. : Включите обогреватель, нажав кнопку «» на панели управления или пульте дистанционного управления. Устройство перейдет в режим «FAN» и будет дуть естественным потоком воздуха. Для выключения обогревателя нажмите кнопку «» еще раз. Вентилятор будет продолжать работать в



течение 30 секунд, чтобы естественный поток воздуха охлаждал обогреватель изнутри (после нагрева).

3. **РЕЖИМ РАБОТЫ:** При однократном нажатии кнопки «MODE» на панели управления или пульте дистанционного управления, обогреватель начнет работу в режиме “I”, нажмите кнопку “MODE” два раза – обогреватель начнет работу в режиме “II”..
4. **ТАЙМЕР:** При нажатии кнопки «TIMER» на панели управления или пульте дистанционного управления, таймер позволяет задать время работы обогревателя от 0.5 часа до 7.5 часов. Для выбора количества часов работы нажимайте последовательно кнопку таймера.

Установленные часы	Световой индикатор
0.5	0.5
1	1
1.5	1+0.5
2	2
2.5	2+0.5
3	1+2
3.5	3+0.5
4	4
4.5	4+0.5
5	1+4
5.5	1+4+0.5
6	2+4
6.5	2+4+0.5
7	1+2+4
7.5	1+2+4+0.5

## **ЗАЩИТА ОТ ПЕРЕГРЕВА**

Обогреватель оснащен защитой, которая автоматически отключает его в случае перегрева, например из-за полного или частичного закрытия решеток посторонними предметами. В этом случае отключите устройство от электросети, подождите около 30 минут, пока оно остынет, и уберите предмет, заслоняющий решетки. Затем включите устройство снова в соответствии с приведенными выше инструкциями.

## **ОБСЛУЖИВАНИЕ И ЧИСТКА**

1. Прежде чем выполнять техническое обслуживание, всегда отключайте прибор и давайте ему полностью остыть.
2. Для удаления пыли с решеток используйте пылесос.
3. Очистите внешнюю поверхность устройства влажной тканью, а затем протрите сухой тканью. Никогда не погружайте устройство в воду и не допускайте попадания воды на корпус устройства.

## **ХРАНЕНИЕ**

1. Прежде чем поместить на хранение, всегда отключайте прибор и дайте ему полностью остыть.
2. Если устройство не будет использоваться в течение длительного периода времени, положите его в оригинальную упаковку вместе с руководством пользователя и храните в сухом проветриваемом месте.
3. Во время хранения не кладите тяжелые предметы на коробку. Это может привести к повреждению устройства.