



## Инструкция по установке алюминиевой коробки

### Внимание!!!

Рекомендуется доверить монтаж специалистам. Правильная установка дверей специалистами является необходимым условием их долгой и безупречной службы. Неправильно произведенная установка может привести к неудовлетворительной эксплуатации двери.

### В комплект алюминиевой дверной коробки входит:

- 1) основной профиль (2300 мм - 2шт, 1500 мм – 1 шт),
- 2) уплотнитель (6000 мм – 1 шт),
- 3) установочный комплект (стыковочные уголки – 4 шт, стопорные винты – 8 шт).

### Расчет стекла:

1. Ширина проема = ширина дверного стеклянного полотна + 26.5 мм.
2. Высота проема = высота стекла + 23 мм.

### Сборка и установка дверной коробки в проем.

1. Собрать коробку из основного профиля и соединить с помощью стыковочных уголков

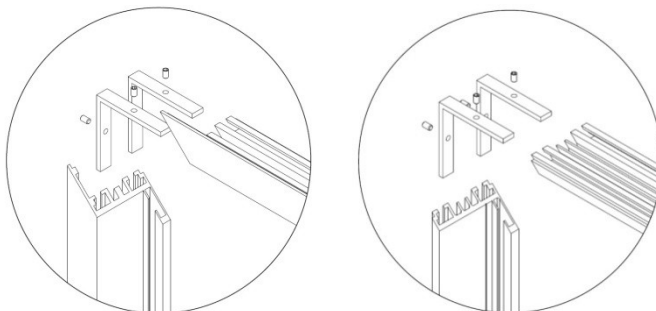

2. Вставить коробку в проём. (коробка должна плотно прилегать к лицевой части стены).
3. Просверлить крепёжные отверстия сверлом диаметром больше диаметра саморезов.
4. Зафиксировать коробку в проеме саморезами.

### Установка петель и замка

1. Установить на коробку петли (согласно чертежу установки фурнитуры, с учётом зазоров), навесить дверное полотно и отрегулировать его относительно дверной коробки.

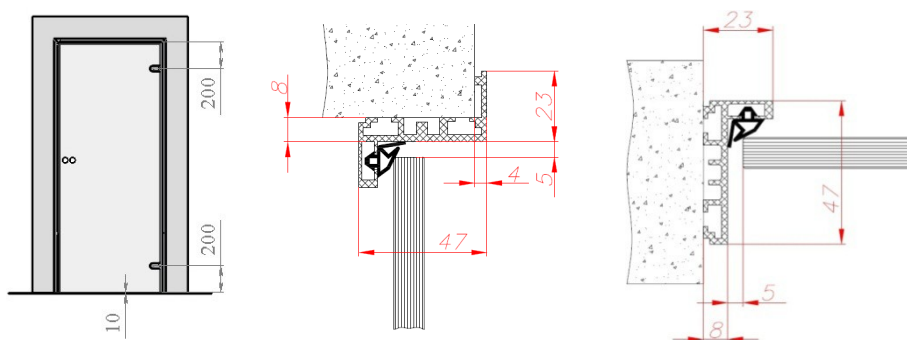

2. Установить на дверь замок и отметить на внутренней части коробки расположение ответной планки замка (по разметке сделать отверстие для свободного закрывания язычка замка). Закрепить ответную планку.

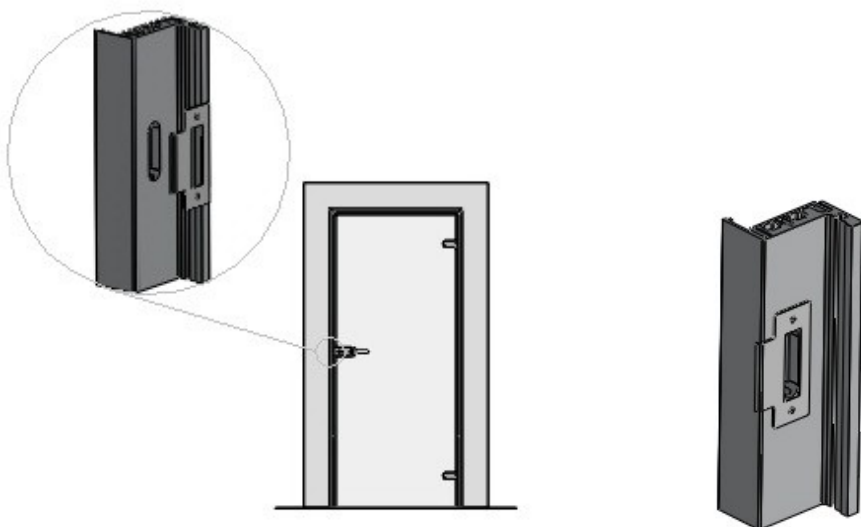

## Установка уплотнителя

1. Установить уплотнитель по всему периметру основного профиля

