

FLUMEN

FLUMEN

DESIGN

ПАСПОРТ

100% литьевой акрил

# Ванна 150-170x70. см. Рекомендации по установке

## Монтажный комплект

Поз.	Наименование	Кол-во, шт.
1	Переключатель длинная	2
2	Переключатель короткая	2
3	Ножка для ванны длинная	3
4	Ножка для ванны короткая	2
5	Шпилька L=300 мм.	2
6	Шпилька L=230 мм.	3
7	Шпилька L=180 мм.**	1
8	Шпилька L=160 мм.**	1
9	Шпилька L=140 мм.**	1
10	Винт 3,5x35	4
11	Шайба М8	4
12	Шуруп 8x50	4
13	Гайка	27*
14	Винт 4,2x13	10
15	Опора	7
16	Винт 4x60	3
17	Дюбель 8x60	3
18	Крючок	3
19	Шайба М6	3
20	Упор*	3

\*Применяется для установки фронтальной панели. 3 гайки необходимы для установки упоров в монтаже фронтальной панели.  
 \*\*Шпильки L=160;140 мм. применяются на ваннах ХЕЛМИ.  
 Короткая шпилька устанавливается ближе к сливу.

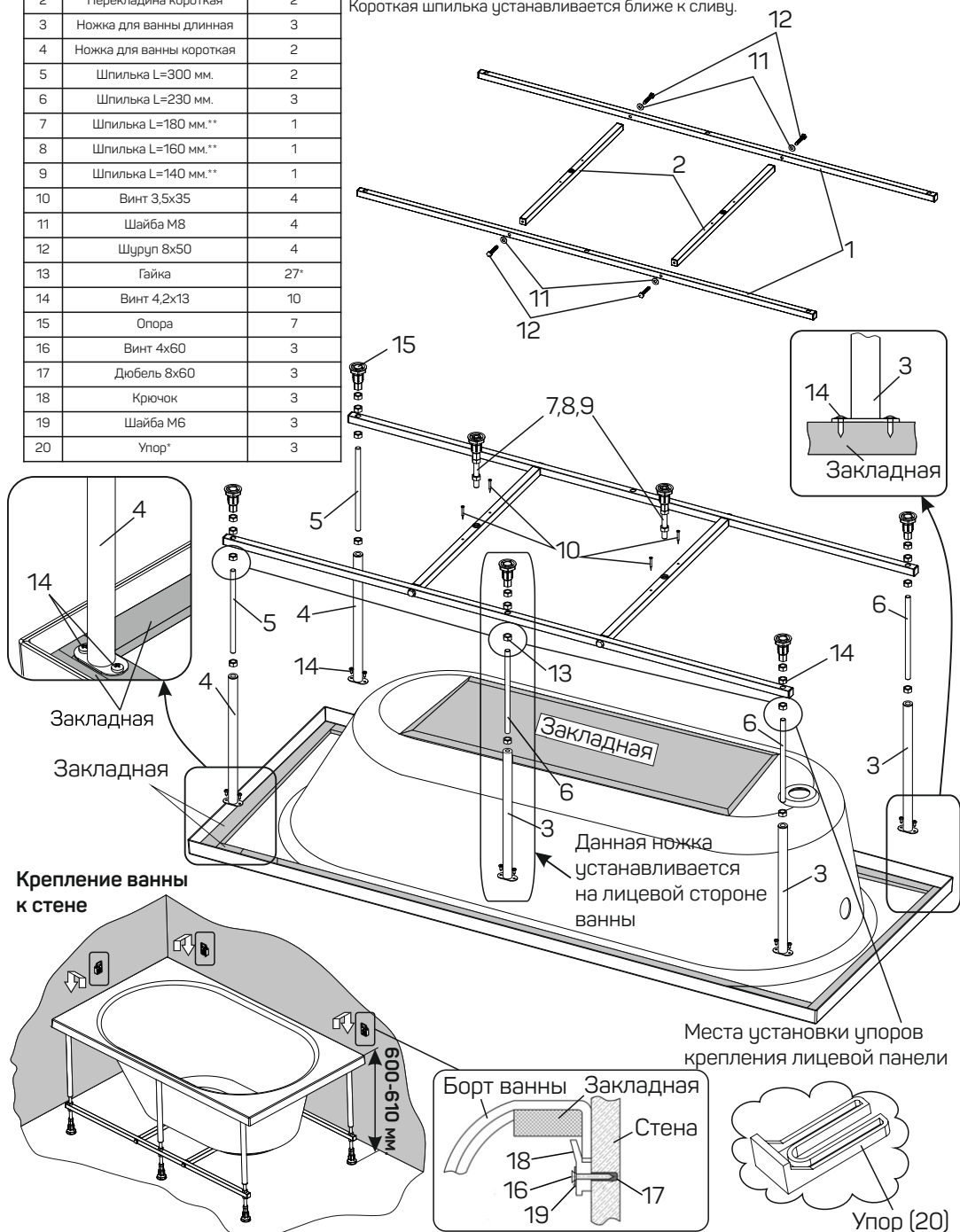



# Установка фронтальной панели.

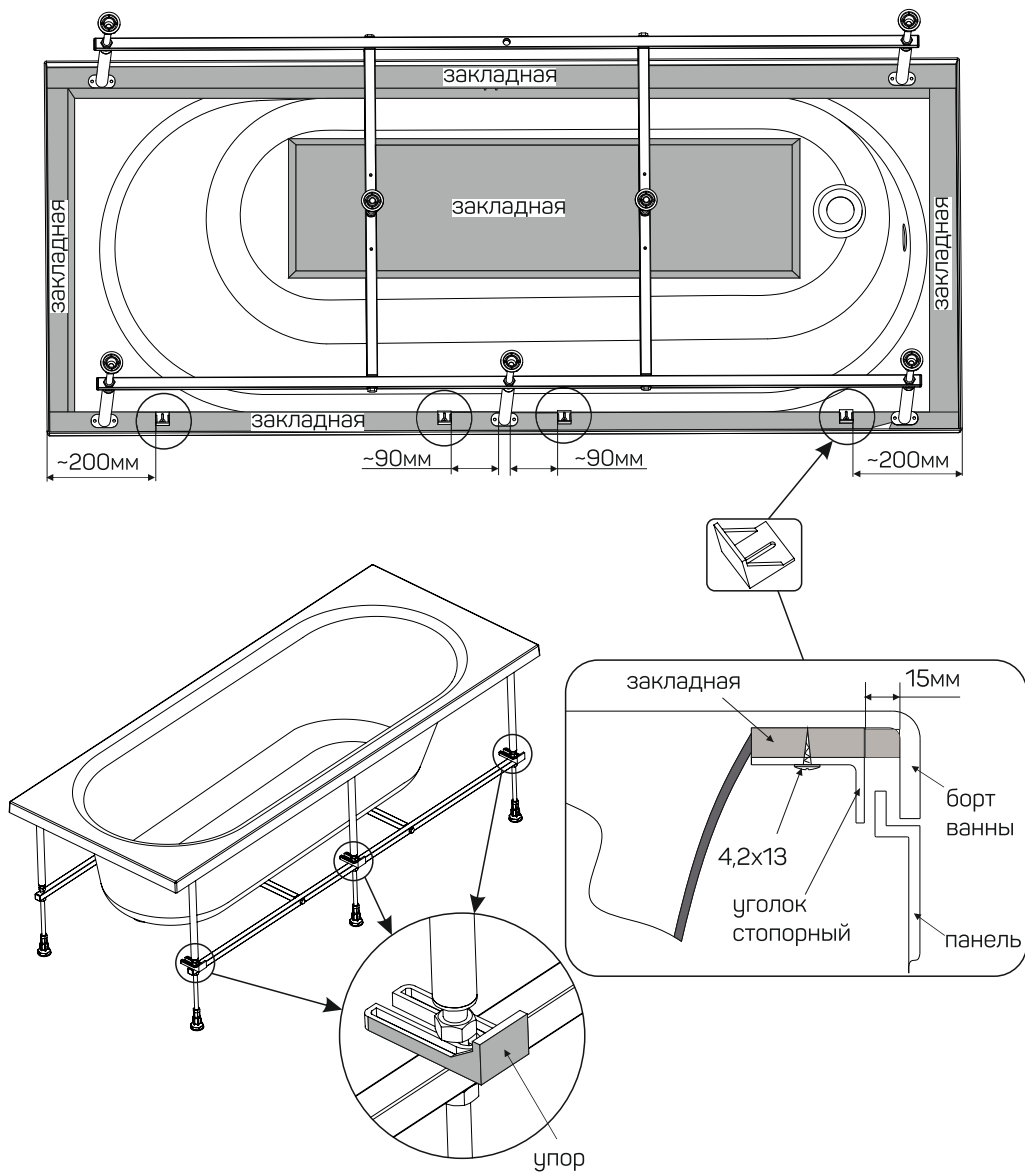

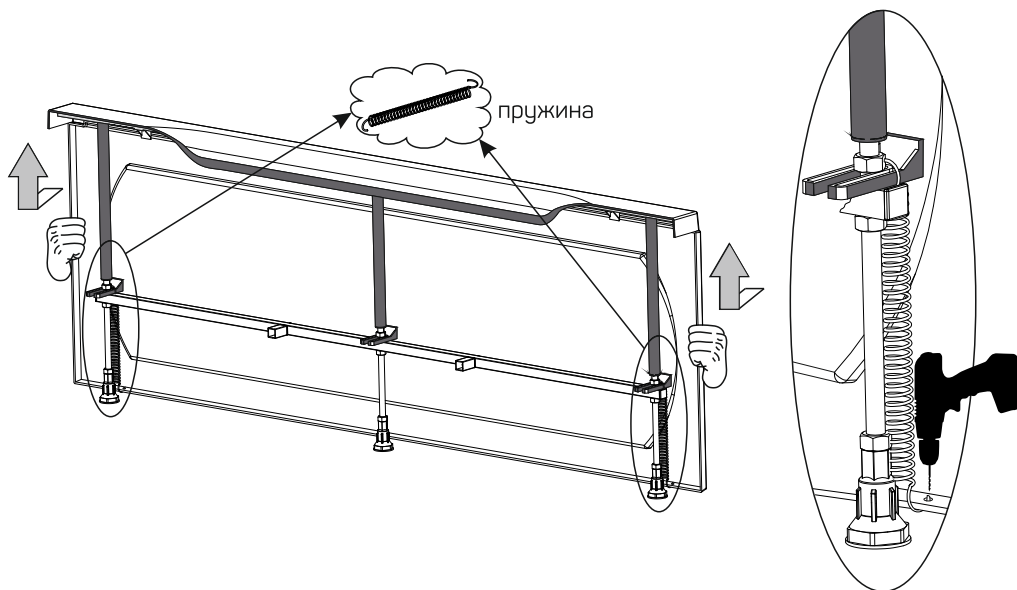

Отверстия для пружин,  
просверлить самостоятельно,  
сверлом диаметром не более 3 мм.

### Установка боковой панели.

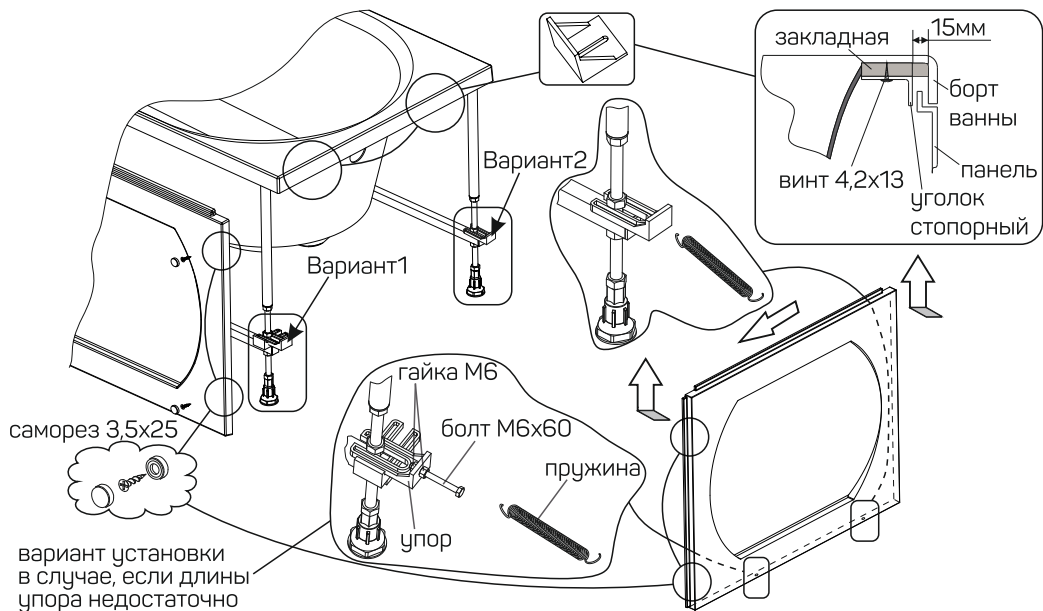

# Ванна REGEN 180x80;190x90 см. Рекомендации по установке

\*Применяется для установки фронтальной панели. 6 гаек необходимо для установки упоров в монтаже фронтальной панели и боковых панелей.

\*\*Перекладины короткие (без отверстий) применяются только на ванне REGEN 190x90. В скобках указано количество комплектующих для ванны REGEN 180x80.

## Монтажный комплект

Поз.	Наименование	Кол-во, шт.
1	Перекладина длинная	2(2)
2	Перекладина короткая	4(2)**
3	Ножка для ванны	6(6)
4	Шпилька длинная	6(6)
5	Шпилька короткая	2(2)
6	Винт 3,5x35	4(4)
7	Шайба М8	8(4)
8	Шуруп 8x50	8(4)
9	Гайка	28(28)
10	Винт 4,2x13	12(12)
11	Опора	8(8)
12	Винт 4x60	4(4)
13	Дюбель 8x60	4(4)
14	Крючок	4(4)
15	Шайба М6	4(4)
16	Упор*	4(4)

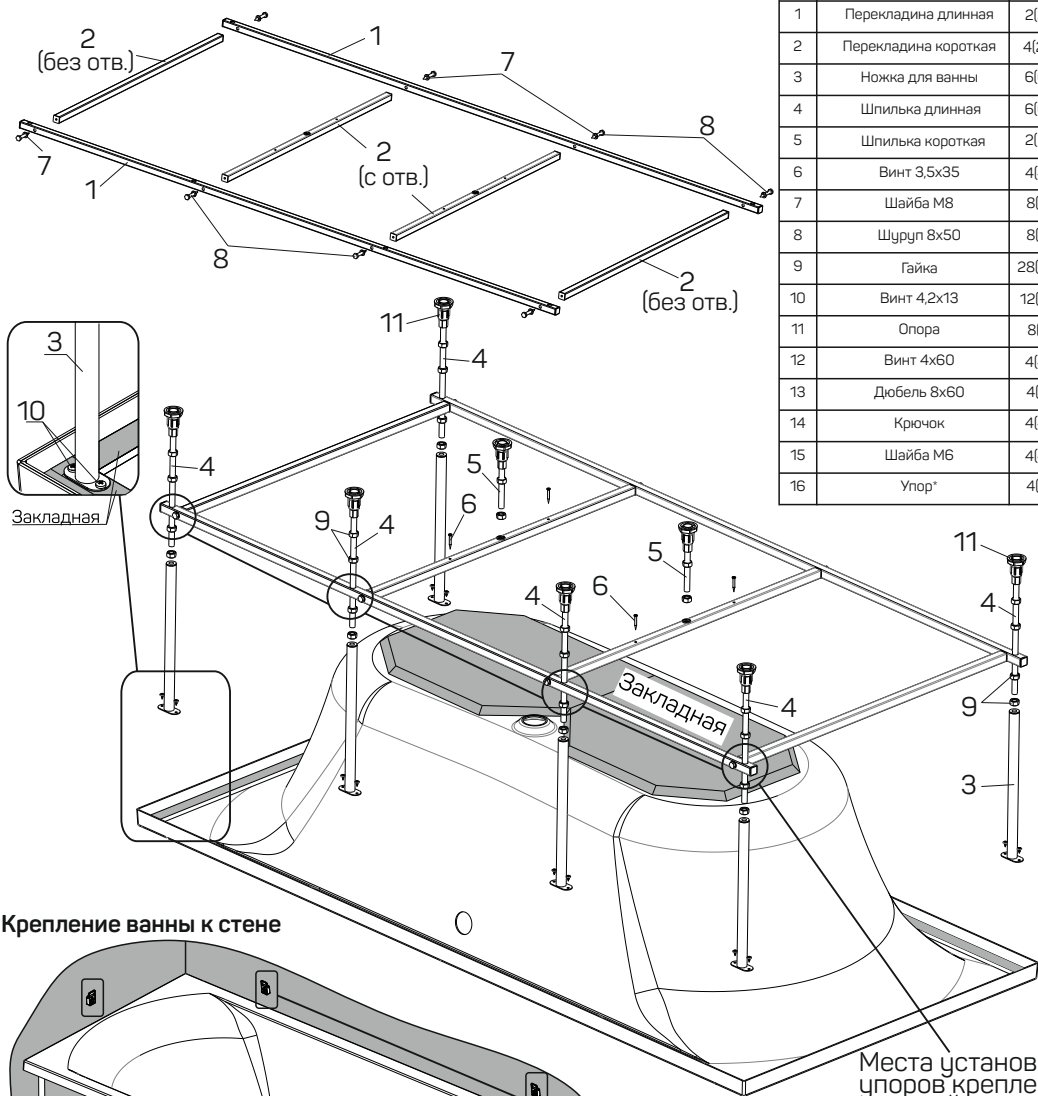

### Крепление ванны к стене

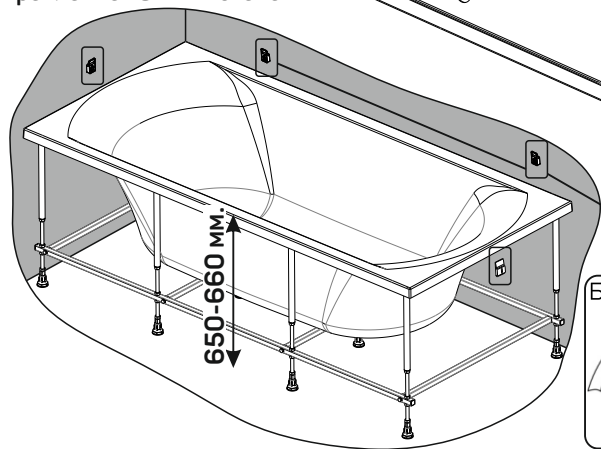

Места установки упоров крепления лицевой панели

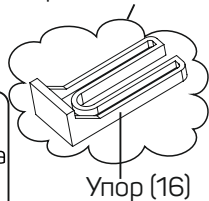

# Установка фронтальной и боковой панели на ванну REGEN 180x80; 190x90

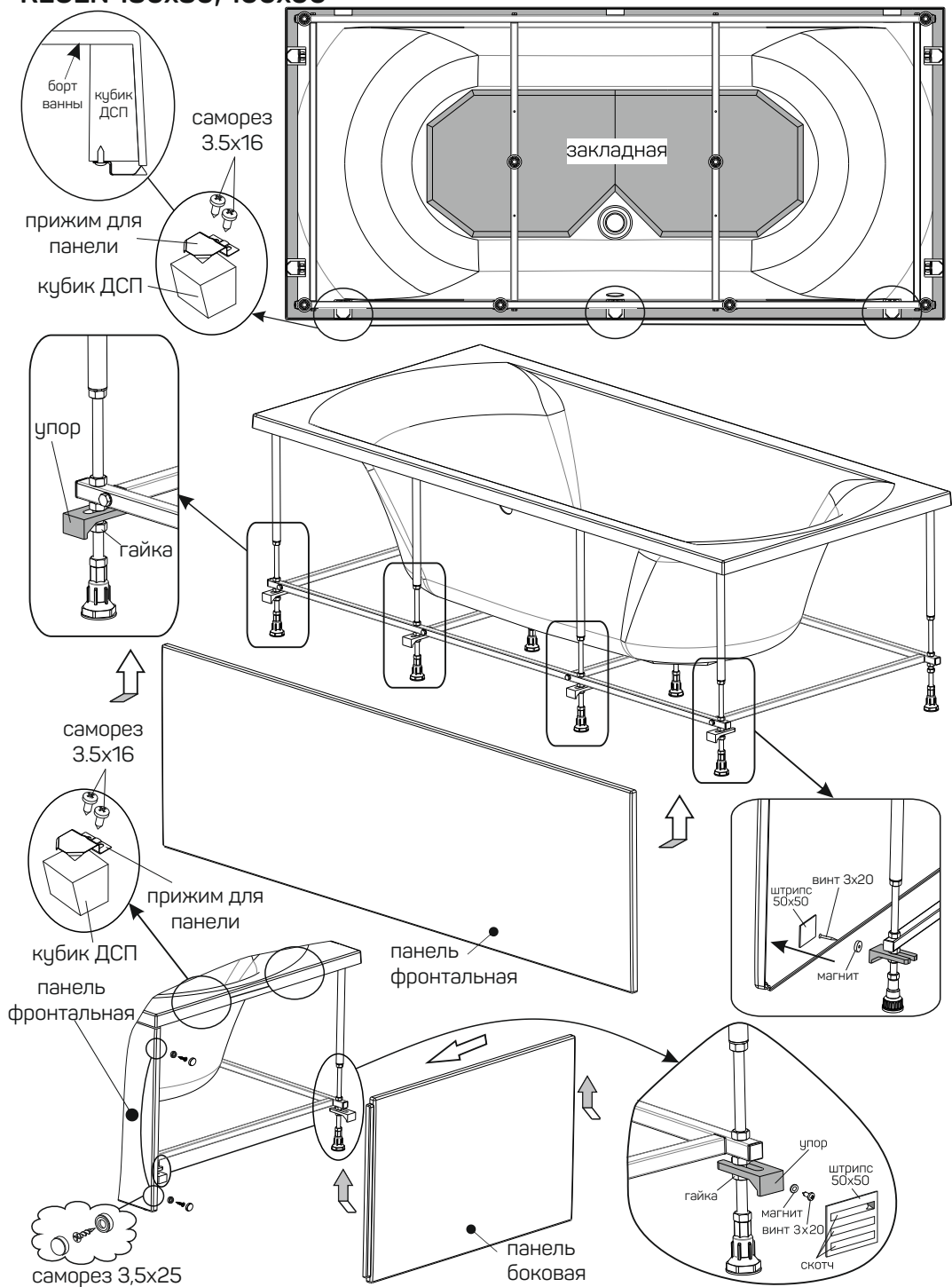

## Монтажный комплект

Поз.	Наименование	Кол-во, шт.
1	Перекладина L=2000 мм.	1
2	Перекладина L=530 мм.	2
3	Перекладина L=460 мм.	1
4	Перекладина L=780 мм.	1
5	Ножка для ванны	6
6	Шпилька L=180 мм.	6
7	Шпилька L=150 мм.	6
8	Шпилька L=120 мм.	2
9	Винт 3,5x35	7
10	Шайба M8	4
11	Гайка	34
12	Шуруп 8x50	4
13	Винт 4,2x13	12
14	Опора	8
15	Крючок	4
16	Винт 4x60	4
17	Шайба M6	4
18	Дюбель 8x60	4

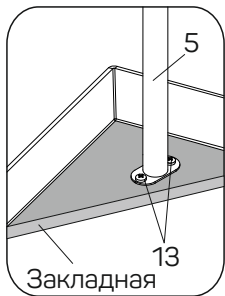
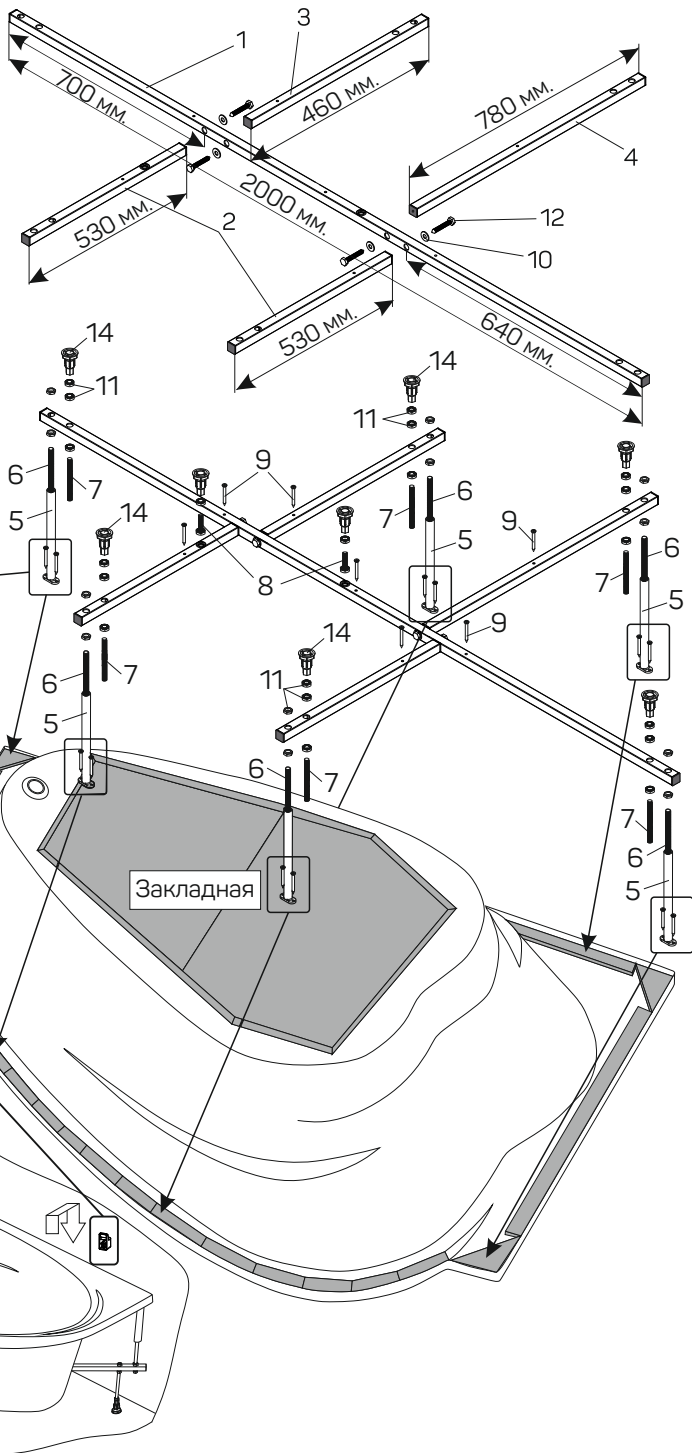

### Крепление ванны к стене

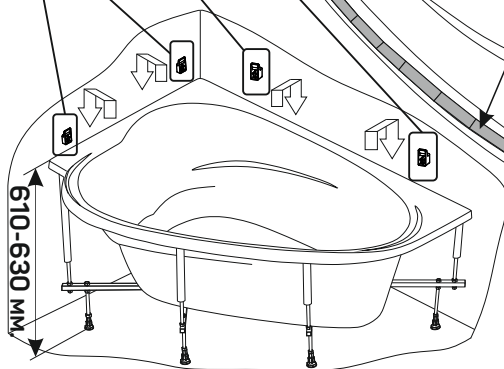
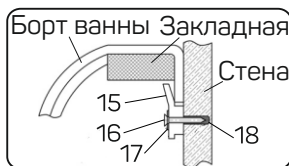

# Установка фронтальной панели на ванну AMANTI 185x135 (R/L)

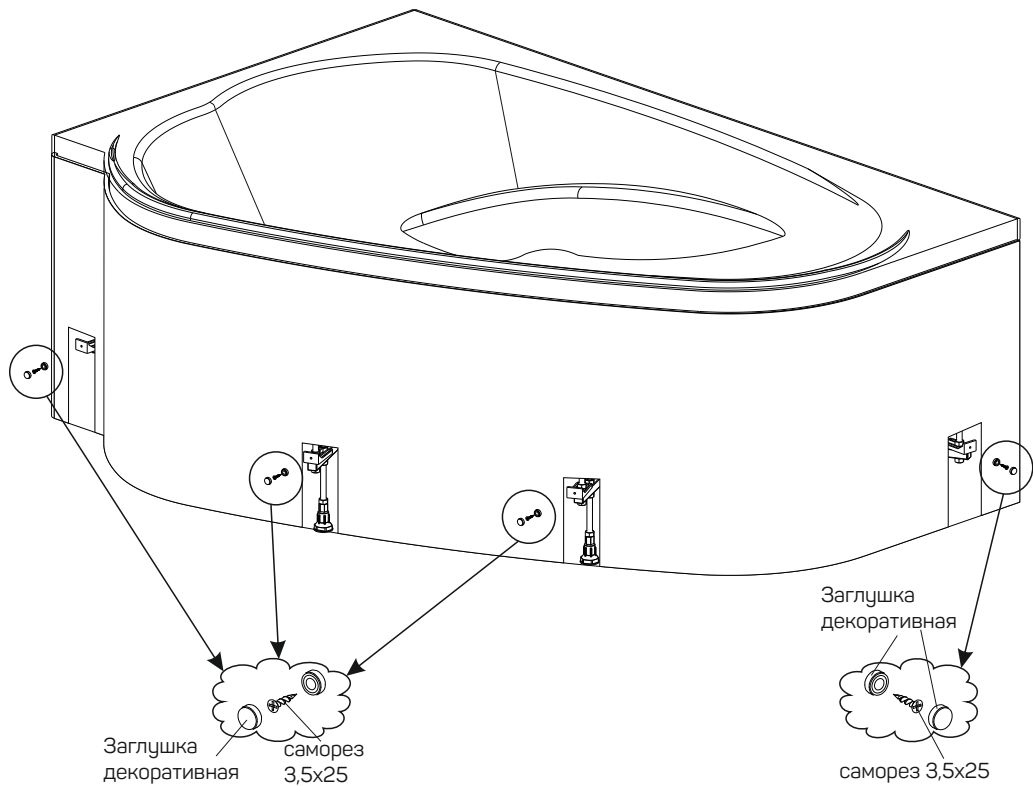
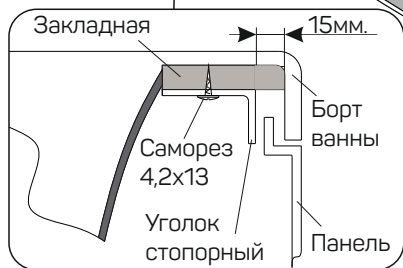
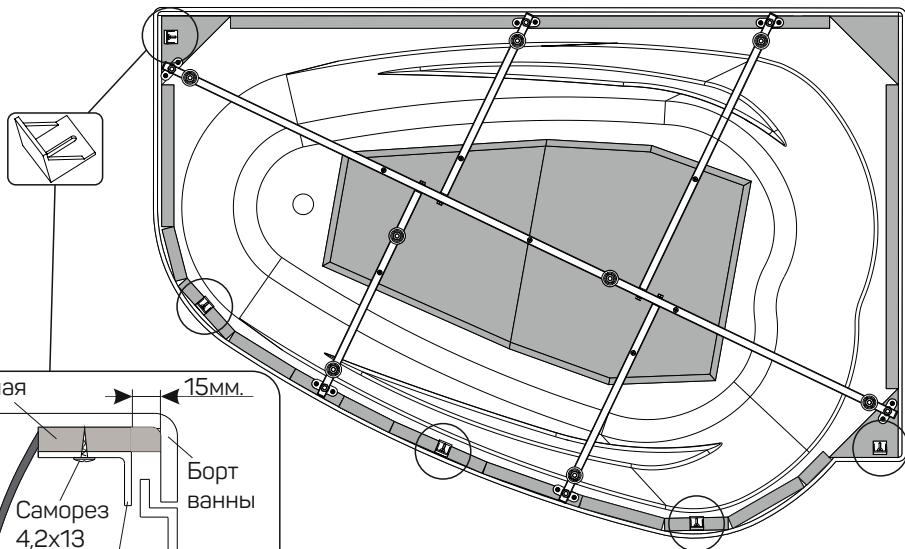

## Условия гарантии.

**Уважаемый потребитель! Настоятельно рекомендуем Вам для монтажа и ввода в эксплуатацию приобретенных Вами изделий обращаться в авторизованный сервисный центр по т. 8-800-550-30-13.**

### Гарантийные сроки.

1. Гарантия на ванну и раму - 15 лет с даты приобретения.
2. Гарантия на панель - 2 года с даты приобретения.
3. Гарантийный срок 5 лет распространяется на дополнительное оборудование, устанавливаемое производителем и службами авторизованных представителей (отсутствие протечек в местах вклейки, конструктивную целостность элементов гидромассажного оборудования и т.п.), за исключением следующих наименований: каскадные смесители, все декоративные покрытия изделий (хром, золото и т.п.) - 2 года; слив-перелив, гидронасос(помпа), аэрокомпрессор, все виды подсветок (RGB, хромотерапия, «Звездный Дождь» и т.п.) и комплектующие для них, электронные пульта управления, электронные термометры, датчики уровня воды (ДУВ), контроллеры и блоки питания (БП) - 1 год; картриджи дивертера и смесителя, ручная лейка, шланг для ручной лейки - 6 месяцев. Гарантийный срок исчисляется с даты приобретения изделия при условии соблюдения требований эксплуатационной документации и при наличии соответствующей отметки в гарантийном талоне об установке изделия сервисной службой, либо официальными представителями бренда. При отсутствии вышеуказанной отметки в гарантийном талоне, сроки гарантийных обязательств предприятия изготовителя на дополнительное оборудование сокращаются в 2 раза.
4. Необходимыми документами при предъявлении претензии является гарантийный талон с приложенным документом, подтверждающим покупку (товарным чеком, накладной).
5. Претензии необходимо предъявлять непосредственно в месте покупки изделия.
6. Претензия рассматривается в течение 10 дней, с даты предъявления, в месте покупки изделия или на заводе производителя. Дефекты изделий, выявленные во время гарантийного срока, будут устранены в течение 30 дней от даты рассмотрения претензии, либо в сроки согласованные с клиентом.
7. При обращении в сервисный центр, просим прикладывать фото дефектов, а также фото шильдика (производственная этикетка с датой изготовления) для уменьшения сроков рассмотрения вашего обращения.
8. Решение о способе устранения дефекта принимает исключительно производитель.
9. Упомянутые дефектные элементы, после замены, переходят в собственность производителя.
10. Гарантия на изделие сокращается до 3-х месяцев, если оно установлено и эксплуатируется в парилках (парных), саунах, а также в местах общественного, промышленного и профессионального пользования.

### Гарантия не распространяется на дефекты возникшие в результате:

1. Монтажа и эксплуатации изделия, не соответствующей инструкции.
2. Механических повреждений и разрушений, образовавшихся вследствие небрежной транспортировки и хранения, возникшие после приемки изделия покупателем.
3. Несоблюдения условий эксплуатации и монтажа изделия, указанных в инструкции и в гарантийном талоне.
4. Выполнения ремонта или наладки не уполномоченными на то лицами.
5. Использования изделия не по назначению.
6. Внесения в изделие конструктивных изменений без согласования с производителем, а также установки деталей, не предусмотренных технической документацией и инструкцией по эксплуатации.
7. Использования чистящих абразивных средств и осадения камня.
8. Использования неоригинальных запасных частей.
9. Различных механических повреждений: вмятин, царапин, сколов и т.п., возникших в процессе эксплуатации, естественного износа ванны, её узлов и деталей, отделки, защитных экранов, пружинных элементов и иных деталей с ограниченным сроком использования.
10. Внешний вид и комплектность изделия покупатель должен проверить в момент совершения покупки или при доставке, если доставка осуществляется фирмой-продавцом. После приемки изделия претензии от покупателя по внешнему виду, комплектности и механическим повреждениям не принимаются.
11. Несоблюдения норм и стандартов на параметры водопроводных, канализационных и электросетей (в том числе: использование загрязненной воды, скачки давления в водопроводной сети, скачки напряжения в электросети).

Примечание: «Гарантийный талон на проданный потребителю товар не ограничивает, не ущемляет и не исключает права покупателя, указанные в «Законе о защите прав потребителей».

В случае ложного вызова, связанного с приездом специалиста сервисной службы, потребитель несет расходы за выезд.

Фирма-продавец не несет ответственность за какие-либо повреждения или за какой-либо ущерб, причиненный лицам или имуществу, не связанные с эксплуатационными свойствами изделия, наступивших в процессе монтажа и эксплуатации изделия.

На выставочные изделия подключенные к системе водоснабжения, гарантия не распространяется.

## **ПРОВЕРЬТЕ ПРАВИЛЬНОСТЬ ЗАПОЛНЕНИЯ ГАРАНТИЙНОГО ТАЛОНА!**

Гарантийный талон действителен при заполнении всех полей формы и наличии штампа фирмы-продавца. В случае потери гарантийного талона, гарантийные обязательства начинают действовать с момента изготовления изделия.

Изготовитель оставляет за собой право вносить изменения в конструкцию, не ухудшающие потребительские свойства и безопасность изделия.

**ВНИМАНИЕ!** Внимательно осмотрите изделие на отсутствие механических повреждений. Претензии по механическим повреждениям, обнаруженные после подписания акта приема передачи, не принимаются.

## **Условия эксплуатации и правила ухода.**

- Для ухода за ванной не допускается применение моющих средств с абразивными частицами, а также содержащих высоко-концентрированные агрессивные вещества (аммиак, ацетон, кислоты, щёлочи, спирт), любые растворители.
- При попадании на поверхность изделия химически активных веществ (краска для волос, зеленка, йод и т.п.) следы загрязнения сразу же смыть водой.
- Для мытья ванны используйте жидкие чистящие средства, салфетки из мягкой ткани или губки.
- Допускается наличие следов от вакуумных каналов диаметром не более 3 мм.
- Максимальная температура воды не более 70°C.

**ВНИМАНИЕ!** Во избежание появления царапин и порчи ванны, категорически не рекомендуется чистить поверхность акриловой ванны металлическими щётками, вытирать «на сухую», размещать в ванне лестницы, стулья, металлические предметы, мыть домашних животных.

При соблюдении вышеперечисленных рекомендаций Вы продлите срок службы ванны на 3-5 лет.

В случае ограничения доступа к изделию (заделка в плитку, пол и т.д.) — монтаж-демонтаж осуществляется за счет потребителя.

### **Полезные советы по уходу за акриловыми ваннами.**

- Регулярно мыть акриловую ванну, тогда она сохранит белоснежный цвет и гладкую поверхность.
- Протирать акриловую ванну мягкой тряпкой с обычным мылом или жидким моющим средством.
- Пятна от ржавой воды оттирать лимонным соком или теплым столовым уксусом, или использовать специальные средства для чистки акриловых поверхностей.
- Ценное качество акриловых ванн (только для ванн из 100% литьевого акрила!) — возможность удаления царапин и пятен, которые могут появиться со временем на поверхности. Профессионалы используют для удаления дефектов мелкозернистую наждачную бумагу (M9800-1200), осторожно затирают ею выявленный недостаток, а после возобновляют блеск полировочной пастой.
- Для сохранения первозданного блеска, необходимо использовать специальные полировочные средства для акрила.

### **ВНИМАНИЕ!**

На поверхность акриловых ванн вредно попадание клея, лака, открытого огня.

Не рекомендуется ронять в ванну тяжелые и острые предметы.

Под пластиковый, а тем более металлический тазик лучше подложить что-нибудь мягкое.

### **Рекомендации по установке:**

1. Раму крепить к закладным, которые находятся ПОД ВАННОЙ.
2. После установки рамы на ванну, выставить ВАННУ по уровню.
3. После выставления ванны по уровню, затянуть гайки на раме.
4. При сборке асимметричных ванн, допускается уклон ножек не более 5 град.
5. Перед установкой ванны на крючки, необходимо установить комплектующие для монтажа декоративной панели.
6. Установку слива-перелива проводить с применением силиконового герметика для исключения возможной протечки, даже если слив-перелив укомплектован уплотнительным кольцом. Многие уплотнители, через некоторое время, рассыхаются и дают течь.
7. После установки ванны на крючки, необходимо наполнить ванну водой до перелива и нанести герметик в местах примыкания ванны к стене.
8. Во избежание возникновения шума от скольжения и трения опор по поверхности пола во время эксплуатации ванны, рекомендуется зафиксировать опоры к напольному покрытию с помощью герметика.

**Напоминаем!** Все опоры должны соприкасаться с полом.

# Гарантийный талон.

- Гарантийный талон действителен при заполнении всех полей формы и наличии штампа фирмы-продавца.
- В случае потери гарантийного талона, гарантийные обязательства начинают действовать с момента изготовления изделия.
- Изготовитель оставляет за собой право вносить изменения в конструкцию, не ухудшающие потребительские свойства и безопасность изделия.

ВНИМАНИЕ! Внимательно осмотрите изделие на отсутствие механических повреждений. Претензии по механическим повреждениям, обнаруженные после подписания акта приема-передачи, не принимаются.

Серийный номер _____		Дата изготовления _____	
Фирма-продавец (наименование) _____		тел. _____	
Комплектация:	Ванна <input type="checkbox"/>	Рама <input type="checkbox"/>	Панель <input type="checkbox"/> Доп. оборудование <input type="checkbox"/>
Подпись продавца _____		_____	
подпись		Ф.И.О.	
Дата продажи « _____ » _____		20 _____ г.	
Дата установки, подключения « _____ » _____		20 _____ г.	
Претензий по внешнему виду и комплектности не имею, с гарантийными условиями и инструкцией по монтажу, обслуживанию и уходу ознакомлен.			
Подпись покупателя _____		_____	
подпись		Ф.И.О.	

Техническую поддержку можно получить по тел. 8-800-550-30-13 или по эл. почте [service@1marka.ru](mailto:service@1marka.ru)

Все претензии принимаются по эл. адресу: [service@1marka.ru](mailto:service@1marka.ru)

Материал: Акрил

Изготовлено в России.

Производитель/Организация, принимающая претензии:

ООО «ВАННВАНЫЧ»

Юридический адрес: 115162, г. Москва, Вн. Тер. Г. Муниципальный округ Даниловский, ул. Люсиновская, дом № 64, корп. 1, кв. 138А

Почтовый адрес: 420108, Республика Татарстан, г. Казань, а/я 200

Клиентский сервис: 8-800-550-30-13

e-mail: [service@1marka.ru](mailto:service@1marka.ru)

Изготовлено для:

ООО «Бауцентр Рус», Россия, 236029, г. Калининград, ул. А. Невского, д.205

тел. +7 (4012) 999-111