



RU РУССКИЙ

# РУКОВОДСТВО ПО ЭКСПЛУАТАЦИИ БЕНЗОКОСА/КУСТОРЕЗ SRM-4510



## ПРЕДУПРЕЖДЕНИЕ



ВНИМАТЕЛЬНО ПРОЧИТАЙТЕ ИНСТРУКЦИИ И СТРОГО СЛЕДУЙТЕ ПРАВИЛАМ ТЕХНИКИ БЕЗОПАСНОСТИ. НЕСОБЛЮДЕНИЕ ЭТОГО ТРЕБОВАНИЯ МОЖЕТ ПРИВЕСТИ К СЕРЬЕЗНЫМ ТРАВМАМ.



# Содержание

---

Безопасная эксплуатация изделия.....	3
Описание .....	8
Перед началом работы .....	9
Упаковочный лист .....	9
Сборка .....	9
Изделие с П-образной рукояткой .....	10
Регулировка балансировки .....	12
Подготовка топлива .....	13
Работа двигателя.....	14
Запуск двигателя .....	14
Остановка двигателя .....	15
Обрезка.....	16
Использование плечевого ремня .....	17
Основные операции с использованием лесочной режущей головки .....	17
Основные операции обрезки с использованием металлического полотна .....	19
Обслуживание и уход .....	20
Рекомендации по обслуживанию .....	20
Обслуживание и уход .....	20
Хранение .....	25
Технические характеристики .....	26

# Безопасная эксплуатация изделия

## Важная информация

### ПРЕДУПРЕЖДЕНИЕ

**Перед началом эксплуатации изделия обязательно прочитайте руководство по эксплуатации.**

#### **Сведения о руководстве по эксплуатации**

- В настоящем руководстве по эксплуатации приведены инструкции по сборке, использованию и техническом обслуживании изделия. Внимательно прочитайте и поймите их.
  - Всегда храните руководство в легкодоступном месте.
  - При утере или нечитабельности руководства купите новое у своего дилера.
  - В руководстве используется международная система единиц (СИ). Значения, приведенные в скобках, являются справочными, и в некоторых случаях возможно незначительное расхождение в связи с переводом единиц из одной системы в другую.
- Несоблюдение этих требований может привести к несчастному случаю или тяжелой травме.

#### **Предназначение изделия**

- Это легкое и высокопроизводительное изделие оснащено бензиновым двигателем и предназначено для борьбы с сорняками, подрезки травы и кустов в местах, где иными средствами данные работы выполнять затруднительно.
  - Используйте изделие только в целях, указанных выше.
  - При модернизации изделия содержание руководства может быть изменено без предварительного уведомления. В целях пояснения некоторые иллюстрации, приведенные в руководстве, могут отличаться от фактического вида изделия.
  - Проконсультируйтесь с дилером, если что-то неясно или если у вас есть вопросы.
- Несоблюдение этих требований может привести к несчастному случаю или тяжелой травме.

#### **Не изменяйте конструкцию изделия**

- Изменять конструкцию изделия запрещено.
- Несоблюдение этого требования может привести к несчастному случаю или тяжелой травме. Никакая неисправность, возникшая в связи с изменением конструкции изделия, под гарантию производителя не подпадает.

#### **Пользуйтесь только проверенным и исправным изделием**

- Разрешено эксплуатировать только проверенное и исправное изделие. Регулярно проверяйте и обслуживайте изделие.
- Несоблюдение этих требований может привести к несчастному случаю или тяжелой травме.

#### **Передача изделия в пользование или его продажа другим лицам**

- При передаче изделия в пользование другому лицу также предоставьте такому лицу руководство по эксплуатации.
  - При продаже изделия другому лицу также передайте такому лицу руководство по эксплуатации.
- Несоблюдение этих требований может привести к несчастному случаю или тяжелой травме.

#### **Кто допускается к эксплуатации изделия**

- К эксплуатации изделия не допускаются следующие лица:
    - ◆ уставшие;
    - ◆ находящиеся в состоянии алкогольного опьянения;
    - ◆ принимающие лекарственные средства;
    - ◆ беременные;
    - ◆ в плохом физическом состоянии;
    - ◆ не прочитавшие руководство по эксплуатации;
    - ◆ дети.
  - Помните, ответственность за несчастные случаи или повреждения и ущерб, нанесенные другим лицам или их имуществу, несет оператор или пользователь.
- Несоблюдение этих инструкций может привести к несчастному случаю.
- Во время эксплуатации система зажигания изделия создает электромагнитные поля. Магнитные поля могут повлиять на работу или вызвать сбой кардиостимулятора. Чтобы снизить угрозу здоровью, рекомендуем лицам, пользующимся кардиостимуляторами, проконсультироваться с врачом или производителем кардиостимулятора перед началом эксплуатации изделия.



# Безопасная эксплуатация изделия

## ПРЕДУПРЕЖДЕНИЕ

### Вибрация и холод

- Считается, что воздействие вибрации и холода может вызвать у некоторых лиц поражение пальцев, носящее название виброболезнь. Воздействие вибрации и холода может вызвать ощущения покалывания и жара в пальцах, после чего пальцы бледнеют и немеют. Чтобы не спровоцировать появление этого плохо изученного заболевания, настоятельно рекомендуется соблюдать следующие меры предосторожности:
    - ◆ держите тело в тепле, особенно голову и шею, ступни и лодыжки, кисти рук и запястья;
    - ◆ поддерживайте хорошую циркуляцию крови, часто делая перерывы и выполняя энергичные упражнения для рук, а не курите;
    - ◆ ограничьте продолжительность непрерывной работы. Планируйте рабочий день так, чтобы совмещать работу с другими видами деятельности, не связанными с ручным инструментом.
    - ◆ при возникновении дискомфорта, покраснения и отека в пальцах, за которыми следуют бледность и онемение (потеря чувствительности), обратитесь к врачу.
- Несоблюдение этих инструкций может нанести ущерб вашему здоровью.

### Травмы из-за циклических нагрузок

- Считается, что повторяющиеся движения сухожилий и мышц пальцев, рук и плеч могут приводить к болезненным ощущениям, отекам, онемению, слабости и сильным болям. Некоторые виды трудовой деятельности могут повышать риск возникновения травм из-за циклических нагрузок (ТЦН). Чтобы снизить риск развития ТЦН, необходимо следовать приведенным ниже рекомендациям:
    - ◆ старайтесь не держать кисть в согнутом, растянутом или развернутом положении;
    - ◆ периодически устраивайте перерывы в работе, чтобы уменьшить нагрузку и дать отдохнуть рукам; уменьшайте скорость и интенсивность повторяющихся движений;
    - ◆ выполняйте упражнения для укрепления мышц рук и кистей;
    - ◆ обратитесь к врачу, если ощущаете покалывание, онемение или боль в пальцах рук, запястьях или предплечьях. Ранняя диагностика ТЦН позволяет предотвратить необратимые повреждения нервов и мышц.
- Несоблюдение этих инструкций может нанести ущерб вашему здоровью.

### Надлежащее обучение

- Лица без защитной рабочей одежды или не прошедшие соответствующую подготовку к эксплуатации не допускаются.
  - Тщательно ознакомьтесь со всеми органами управления и особенностями работы.
  - Изучите способы останова изделия и выключения двигателя.
  - Изучите, как можно быстро открепить закрепленное на вас изделие.
  - Не позволяйте лицам, не прошедшим инструктажа, работать с изделием.
- Несоблюдение этих инструкций может нанести ущерб вашему здоровью.

### Носите надлежащую одежду.

- Закрепите волосы так, чтобы они не доходили до плеч.
  - Не носите галстуки, украшения или свободную одежду, которые могут быть захвачены вращающимися частями изделия.
  - Не носите обувь с открытыми пальцами, не ходите босиком или с открытыми ногами.
- Несоблюдение этих мер предосторожности может привести к повреждению органов зрения или слуха либо тяжелой травме.



### Пользуйтесь средствами защиты

- При работе с бензокосой всегда пользуйтесь следующими средствами защиты.
    1. Средства защиты головы (каска): защищают голову.
    2. Наушники или беруши: защищают органы слуха.
    3. Защитные очки: защищают глаза.
    4. Защитная маска: защищает лицо.
    5. Защитные перчатки: защищают руки от холода и вибрации.
    6. Хорошо подогнанная рабочая одежда (с длинными рукавами и длинными брючинами): защищает тело.
    7. Прочная, нескользящая защитная обувь (с мысками) или нескользящие рабочие ботинки (с мысками): защищает ступни.
    8. Наголенные щитки: защищают ноги.
- Несоблюдение этих мер предосторожности может привести к повреждению органов зрения или слуха либо тяжелой травме.
- При необходимости всегда пользуйтесь защитными средствами, указанными ниже:
    - ◆ противопылевой респиратор: защищает органы дыхания;
    - ◆ лицевая сетка: защищает от укусов пчел.

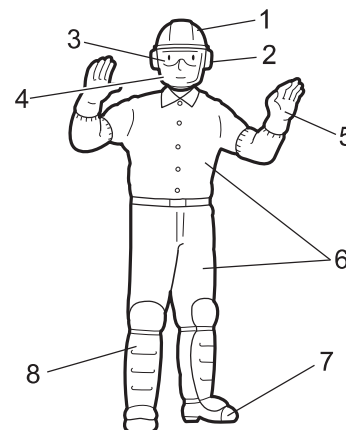

# Безопасная эксплуатация изделия

## ПРЕДУПРЕЖДЕНИЕ

### Условия эксплуатации изделия

- Не эксплуатируйте изделие:
  - ◆ при плохих погодных условиях;
  - ◆ на крутых склонах или на неустойчивой поверхности, на которой можно поскользнуться;
  - ◆ ночью или в темных местах с плохой видимостью.
- При работе на пологих склонах перемещайте изделие ровными движениями по рельефу.  
Падение или подскользывание либо неправильная эксплуатация изделия могут привести к тяжелой травме.
- В целях безопасности и удобства работы, а также защиты здоровья эксплуатируйте машину в диапазоне температур от  $-5^{\circ}\text{C}$  до  $40^{\circ}\text{C}$ .  
Несоблюдение этих инструкций может нанести ущерб вашему здоровью.

### Будьте готовы на случай травмы

- На случай травмы всегда имейте при себе:
  - ◆ аптечку первой медицинской помощи;
  - ◆ перевязочный и обтирочный материал (чтобы остановить кровотечение);
  - ◆ свисток или мобильный телефон (чтобы вызвать стороннюю помощь).

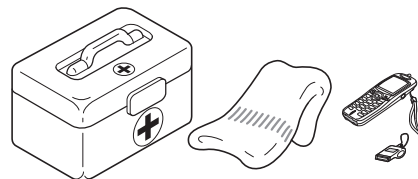

Невозможность оказать себе первую медицинскую помощь или вызвать стороннюю помощь может усугубить травму.

### В случае пожара или задымления — главное безопасность

- При возгорании в двигателе или появлении дыма в любом месте, кроме выхлопного отверстия, сразу же отойдите от изделия, чтобы обеспечить свою физическую безопасность.
  - Лопатой забросайте огонь песком либо аналогичным материалом или воспользуйтесь огнетушителем, чтобы не дать огню распространиться.
- Паника может привести к распространению огня и большому ущербу.



## Предупредительные сообщения

### ОПАСНОСТЬ

Символ, сопровождаемый надписью «ОПАСНОСТЬ» обращает внимание на действия или ситуации, чреватые серьезными травмами или смертью оператора и находящихся поблизости лиц.

### ПРЕДУПРЕЖДЕНИЕ

Символ, сопровождаемый надписью «ПРЕДУПРЕЖДЕНИЕ», обращает внимание на действия или ситуации, чреватые серьезными травмами или смертью оператора и находящихся поблизости лиц.

### ВНИМАНИЕ

«ВНИМАНИЕ» обозначает потенциально опасные ситуации. Невыполнение требований сопряжено с опасностью получения травм средней и легкой степени тяжести.

## Другие указатели



Перечеркнутый круг показывает, что все изображенное в круге запрещено.

### ПРИМЕЧАНИЕ

В рамке приводятся полезные советы и рекомендации по использованию, уходу и обслуживанию изделия.

### ВАЖНО

Текст в рамке с надписью «ВАЖНО» содержит важные сведения относительно эксплуатации, проверки, обслуживания и хранения изделия, описанного в руководстве.

# Безопасная эксплуатация изделия

## Символы

Форма/вид символа	Описание/назначение символа	Форма/вид символа	Описание/назначение символа
	Внимательно прочитайте руководство по эксплуатации		Максимальная частота вращения приводного вала режущей гарнитуры в об/мин
	Пользуйтесь средствами защиты глаз, органов слуха и головы		Не позволяйте окружающим приближаться ближе чем на 15 метров
	Используйте защитную обувь и перчатки		Топливная смесь бензина и масла
	Аварийный останов		Ручка управления воздушной заслонкой в положении «холодного запуска» (воздушная заслонка закрыта)
	Осторожно! Отбрасываемые предметы!		Ручка управления воздушной заслонкой в рабочем положении «холодного запуска» (воздушная заслонка открыта)
	Предупреждение, боковой отскок		Регулировка карбюратора – обороты холостого хода
	Эксплуатация без защитного кожуха запрещена		П-образная рукоятка
	Использование металлических ножей запрещено		Ручка-скоба
	Использование головки с триммерной леской запрещено		Горячие поверхности
	Не эксплуатируйте изделие в помещениях с плохой вентиляцией		Запуск двигателя
	Опасность возгорания		Опасность поражения электрическим током

# Безопасная эксплуатация изделия

## Наклейка(-и) с мерами безопасности

- ♦ Наклейка с мерами безопасности, показанная ниже, крепится на изделии, описанном в настоящем руководстве. Перед эксплуатацией изделия уясните суть наклейки с мерами безопасности.
- ♦ Если наклейка стала нечитаемой, повреждена или отклеилась, купите новую у своего дилера и наклейте ее на место, показанное на рисунке ниже. Наклейка всегда должна быть читаемой.

(1. номер по каталогу: 890617-43130)

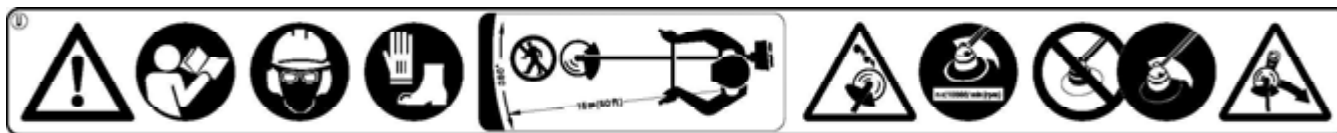

(2. номер по каталогу: X505-007710)

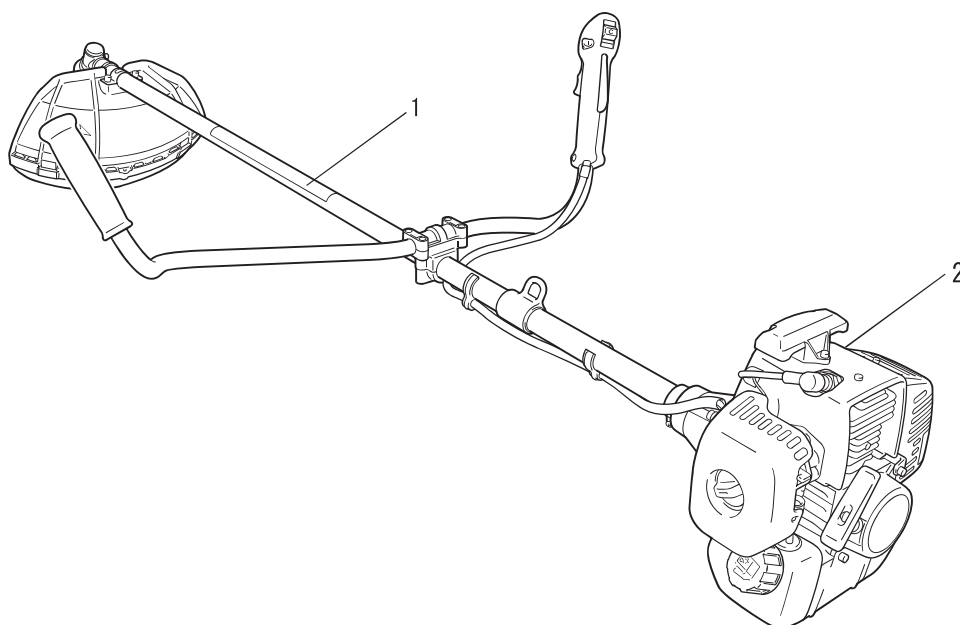

# Описание

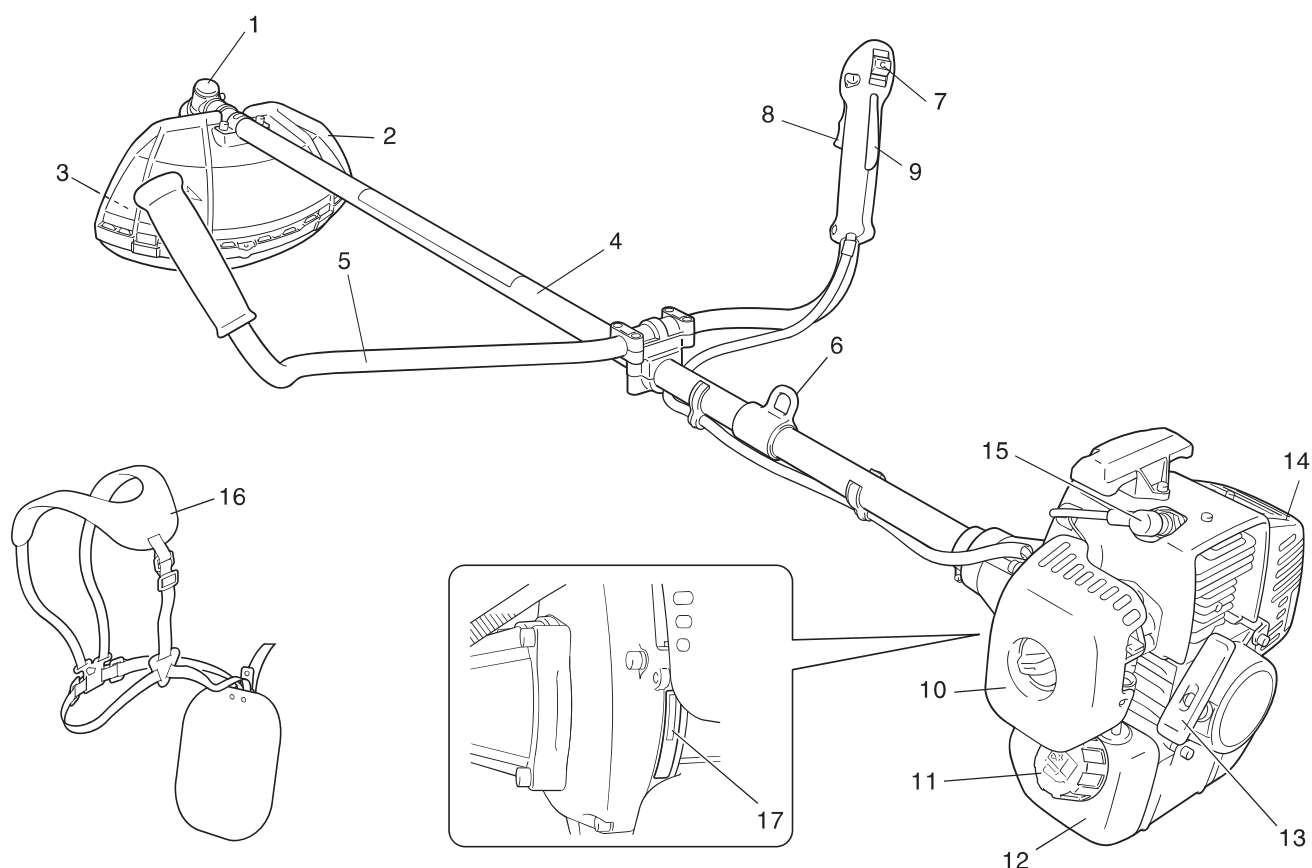

1. **Угловая передача:** имеет два привода для изменения угла оси вращения.
2. **Щиток:** устройство защиты оператора от случайного контакта с режущей головкой и отбрасываемыми предметами.
3. **Обрезной нож:** обрезает нейлоновую леску для регулировки ее длины под требуемый размах.
4. **Трубка вала:** часть изделия, выступающая в роли кожуха для вала трансмиссии.
5. **П-образная рукоятка:** по форме похожа на велосипедный руль и предназначена для снижения усилий при работе в сравнении с ручкой-скобой.
6. **Точка подвески:** приспособление, на котором крепится плечевой ремень.
7. **Выключатель зажигания:** ползунковый выключатель на верхней стороне корпуса курка газа, выключатель переводится вперед в положение RUN (работа) и назад в положение STOP (останов).
8. **Дроссельный регулятор:** предназначен для ручной регулировки оборотов двигателя оператором.
9. **Блокиратор дроссельного регулятора:** блокирует дроссельный регулятор в положении холостого хода до тех пор, пока оператор не захватит рукоятку правильно.
10. **Крышка воздухоочистителя:** закрывает воздушный фильтр.
11. **Крышка топливного бака:** предназначена для закрытия топливного бака.
12. **Топливный бак:** содержит топливо, и в нем есть топливный фильтр.
13. **Рукоятка стартера:** предназначена для запуска двигателя.
14. **Кожух глушителя:** закрывает глушитель, защищая оператора от контакта с горячими поверхностями глушителя.
15. **Свеча зажигания**
16. **Плечевой ремень:** регулируемый ремень для подвешивания изделия.
17. **Тип и серийный номер**



# Перед началом работы

## Упаковочный лист

- ♦ Следующие части поставляются отдельно в упаковочном ящике.
- ♦ После распаковки ящика проверьте его содержимое.
- ♦ Если какие-либо части отсутствуют или повреждены, обратитесь к дилеру.

### Двигатель

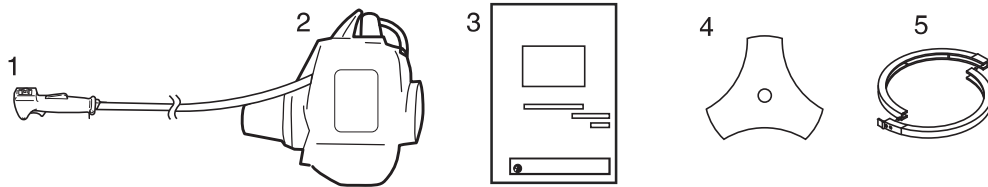

### Рабочий вал

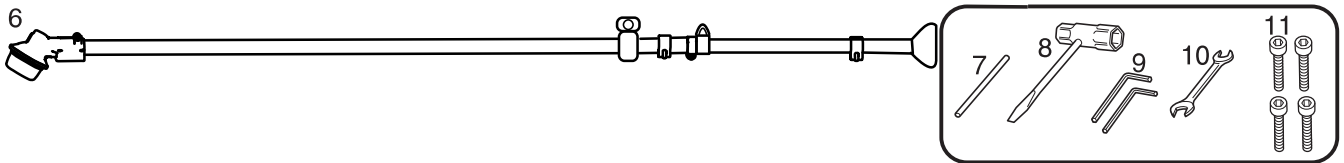

### Ручка

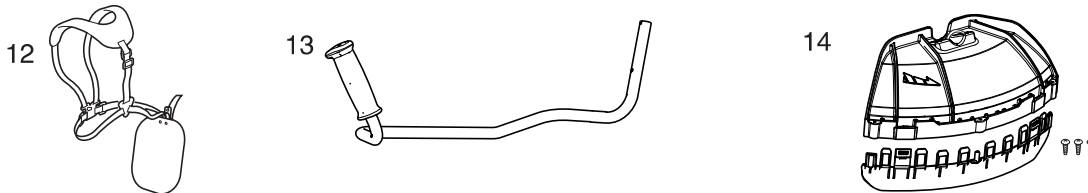

- |                                |                         |
|--------------------------------|-------------------------|
| 1. Рычаг дроссельной заслонки  | 8. Торцовый ключ        |
| 2. Двигатель                   | 9. Г-образные ключи     |
| 3. Руководство по эксплуатации | 10. Рожковый ключ       |
| 4. 3-лезвийное режущее полотно | 11. Болты               |
| 5. Защитный кожух              | 12. Плечевой ремень     |
| 6. Трубка вала                 | 13. П-образная рукоятка |
| 7. Стопор                      | 14. Защитный кожух      |

## Сборка

### ПРЕДУПРЕЖДЕНИЕ

- **Внимательно прочитайте руководство по эксплуатации, чтобы правильно собрать изделие.** Эксплуатация неправильно собранного изделия может привести к несчастному случаю или тяжелой травме.



# Перед началом работы

## Изделие с П-образной рукояткой Рабочий вал в сборе

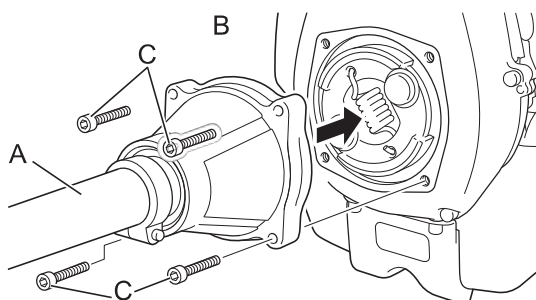

1. Установите двигатель вертикально на ровной поверхности.
2. Наденьте узел трубки вала (А) на двигатель (В).
3. Затяните четыре болта (С), чтобы закрепить узел трубки вала.

## П-образная рукоятка в сборе

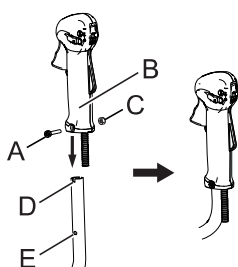

1. Ослабьте винт (А) ручки газа (В) и снимите винт и гайку (С).
2. Подайте правую рукоятку в ручку газа и установите ее в прорезь (D), чтобы она не вращалась.
3. Установите пучку газа так, чтобы винт мог пройти через отверстие фиксатора (Е).
4. Хорошо затяните винт и гайку.

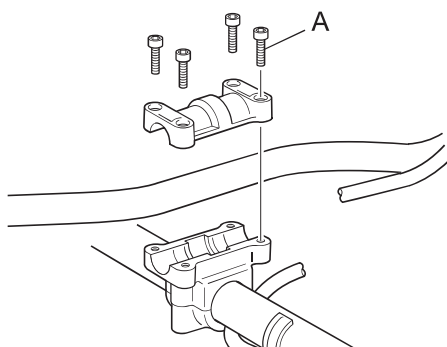

1. Отпустите болты опоры рукоятки (А).
2. Установите рукоятку в удобное рабочее положение и затяните 4 болта (М5×25).

### **⚠ ВНИМАНИЕ**

○ Устанавливайте рукоятку так, чтобы все предупреждающие наклейки были видны.

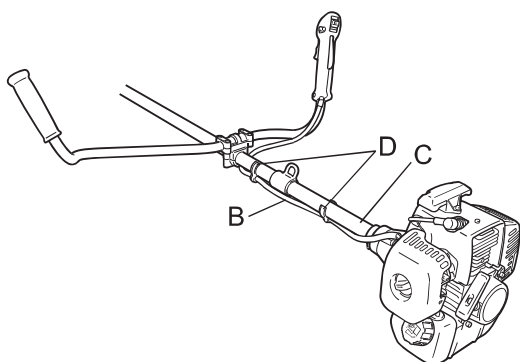

3. Чтобы устранить провисание троса дросселя (В), закрепите его на трубке вала (в 2 местах) (С) и на правой П-образной рукоятке (в 1 месте) с помощью зажимов для тросов (D).

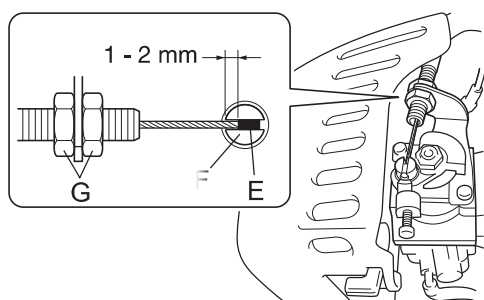

### **⚠ ВНИМАНИЕ**

После сборки установите свободный ход троса (Е) со стороны карбюратора (F) на 1–2 мм.

G: гайки

# Перед началом работы

## Установка защитного кожуха

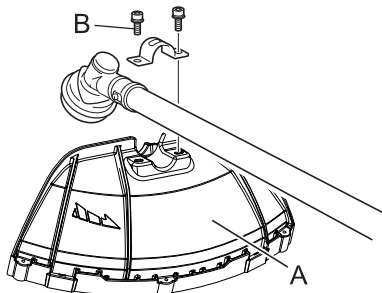

1. Установите защитный кожух (A) на монтажное место на угловой передаче и затяните 2 болта (B).

## Установка ножа

### **⚠ ПРЕДУПРЕЖДЕНИЕ**

- При обращении с полотном бензокосы пользуйтесь прочными защитными перчатками.
  - Перед заменой полотна бензокосы во время работы обязательно выключите двигатель и убедитесь, что полотно остановилось.
  - Перед переворачиванием изделия для замены полотна бензокосы убедитесь, что крышка топливного бака хорошо закрыта.
  - Не устанавливайте полотно бензокосы одной рукой или без помощи торцевого гаечного ключа. Аккуратно установите полотно бензокосы при помощи поставляемого торцевого гаечного ключа и хорошо затяните его.
  - Для затяжки полотна пользоваться только поставляемым торцевым гаечным ключом, пневматический или электрический инструмент может перетянуть полотно, что приведет к повреждению гайки или выходного вала.
  - Не использовать изношенную гайку или чашеобразную шайбу, так как это может вызвать ослабление крепления полотна. Заменить их новыми.
- Несоблюдение этих требований может привести к несчастному случаю или тяжелой травме либо возгоранию.

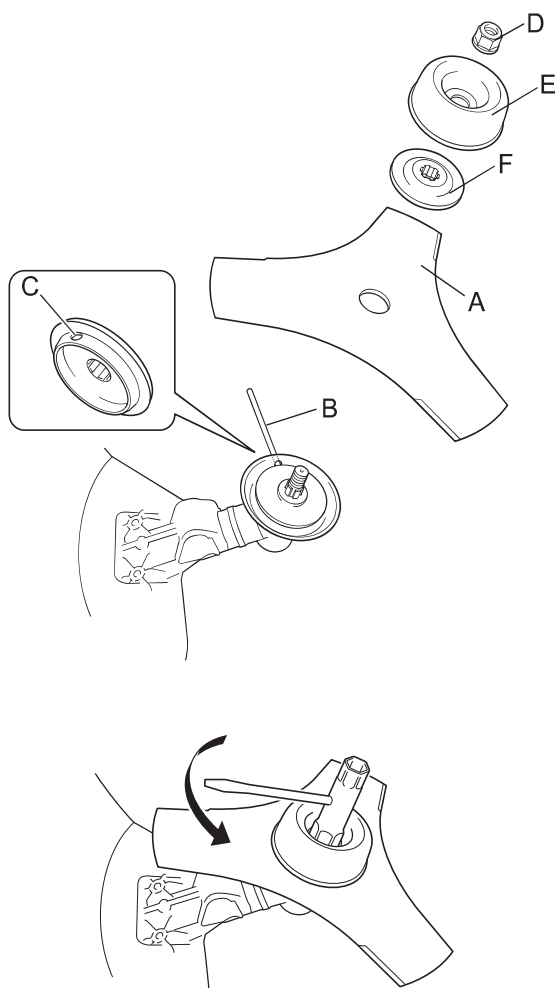

1. Необходимо осматривать ножи (A) перед установкой. Проверяйте их заточку. Тупые полотна повышают вероятность отдачи. Мелкие трещины могут увеличиться, что приведет к отлому и вылету части полотна во время работы. Заменяйте треснувшие полотна независимо от размера трещины.
2. Вставить стопор (B) в отверстие на правой стороне угловой передачи, прижимая пружину фиксатора к левой стороне.
3. Вставить стопор дальше в отверстие (C) крепления фиксатора полотна, чтобы зафиксировать выходной вал.
4. С помощью торцевого гаечного ключа, удалите гайку (D), Кубок (E) и нижнего лезвия держатель (F).
5. Хорошо затянуть фиксатор полотна, полотно, нижний фиксатор полотна, колпачок и гайку рукой.

### **⚠ ВНИМАНИЕ**

- Необходимо хорошо зафиксировать выходной вал стопором, чтобы не допустить его вращения при установке полотна. В противном случае гайка крепления полотна не будет затянута достаточно хорошо.
6. Затяните гайку (против часовой стрелки) торцевым ключом. Никогда не затягивайте, прикладывая вес тела. В противном случае можно сорвать резьбу гайки.

# Перед началом работы

7. Снимите затяжной инструмент.

## Щиток ограждения (для использования нейлоновой лески)

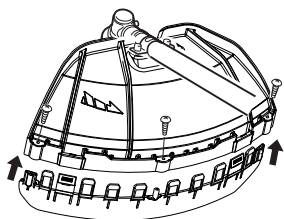

### **⚠ ПРЕДУПРЕЖДЕНИЕ**

- Обрезной нож для отходов имеет острые края. Избегайте контакта при установке или снятии головки с леской.

1. Присоедините щиток ограждения к защитному кожуху.
2. Затяните болт.

## Регулировка балансировки Регулировка плечевого ремня

### **⚠ ПРЕДУПРЕЖДЕНИЕ**

- Настоящим изделием могут пользоваться лица различной комплекции, но люди очень высокого роста могут испытывать трудности с регулировкой. Не используйте изделие, если режущая гарнитура касается ступней, когда изделие прикреплено к ремню.

### **ВАЖНО**

- Комплекция оператора может влиять на регулировку баланса. Также процедура балансировки может оказаться неэффективной на некоторых изделиях для некоторых людей. Если плечевой ремень не подходит вам или не может быть правильно отрегулирован, обратитесь к дилеру за помощью.

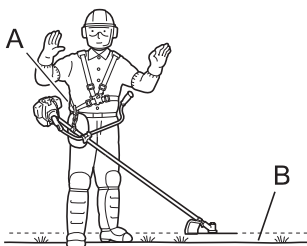

- ♦ Используйте плечевой ремень, если он есть или когда это рекомендовано руководством. Отрегулируйте плечевой ремень и точку подвески (A) на изделии таким образом, чтобы изделие висело на ремне, а режущая гарнитура находилась в нескольких сантиметрах над поверхностью земли (B).
- ♦ Режущая гарнитура и защитный кожух должны быть ориентированы горизонтально во всех точках. Подвесьте изделие на правой стороне как показано.

## Инструмент для балансировки вращения режущей головки в горизонтальной плоскости

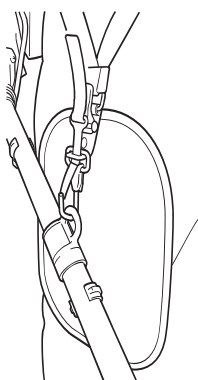

- ♦ Перемещайте точку подвески вверх и вниз по трубке для правильной балансировки. Вращайте хомут для придания режущей гарнитуры и защитному кожуху горизонтального положения. Зафиксируйте в выбранном положении. Если точка подвески относится к свободно вращающемуся типу, изделие может проявлять склонность к боковому уходу, однако вам необходимо будет выровнять режущую гарнитуру и защитный кожух в продольной оси (вперед-назад).
- ♦ Балансировка и выравнивание, как указано выше, могут потребовать перемещения хомута и регулировки ремней изделия. Кроме того, установка на изделие режущей гарнитуры и защитного кожуха может потребовать выполнения балансировки.

# Перед началом работы

## Подготовка топлива

### ОПАСНО

- Не заливаете топливо, если двигатель горячий или работает.
- Не курите и не допускайте открытого огня во время заправки.  
В противном случае топливо может воспламениться и вызвать возгорание, чреватое ожогами.



### ОСТОРОЖНО

- Не заправляйте топливные баки в помещении. Всегда заправляйте топливные баки вне помещений на пустом участке. Не заправляйте изделие на погрузочной платформе грузовика или в иных аналогичных местах.
- Топливные баки/емкости могут быть под давлением. Всегда медленно открывайте топливные крышки, чтобы давление выровнялось.  
В противном случае топливо может вырваться под давлением.
- Вытрите перелитое или разлитое топливо.  
Разлитое топливо может возгореться и вызвать ожоги.
- После заправки топлива убедитесь в отсутствии протечки топлива из топливного шланга, прокладок топливной системы или вокруг крышки топливного бака. При обнаружении протечки топлива немедленно прекратите пользоваться изделием и обратитесь к дилеру за ремонтом.  
Любая протечка топлива может вызвать возгорание.
- Храните заправочный бак в тени вдали от огня.
- Используйте надлежащую емкость для топлива.

### ВАЖНО

- Топливо — это смесь бензина стандартного качества с маслом для 2-тактных двигателей воздушного охлаждения. Рекомендуется неэтилированный бензин с октановым числом не менее 89. Не используйте топливо, содержащее этиловый спирт, а также топливо с более чем 10-процентным содержанием этилового спирта.
- Хранящееся топливо стареет. Не смешивайте больше топливной смеси, чем предполагается использовать в течение 30 (тридцати) дней.

## Топливо

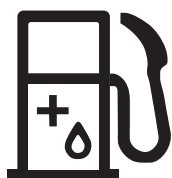

- ♦ Рекомендуемая пропорция смешивания: 50: 1 (2%) для стандарта ISO-L-EGD (ISO/CD 13738), JASO уровня FC, FD и рекомендованного масла ECHO.
- ♦ Никогда не используйте масла, предназначенные для двухтактных двигателей с водяным охлаждением или мотоциклетных двигателей.
- ♦ Не смешивайте топливо непосредственно в топливном баке.

## Заливка топлива

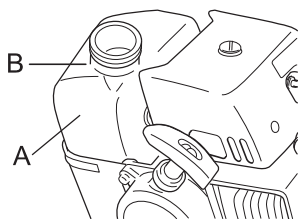

- ♦ Не заливаете топливо так, чтобы оно доходило до горловины топливного бака (A). Топливо должно достигать до указанного уровня (до плеча (B) топливного бака).
- ♦ После заправки хорошо затяните крышку топливного бака.

# Работа двигателя

## Запуск двигателя

### ПРЕДУПРЕЖДЕНИЕ

При запуске двигателя особенно тщательно соблюдайте следующие меры безопасности:

- Отойдите не менее чем на 3 метра от места заправки.
- Установите изделие на ровную поверхность в хорошо проветриваемом месте.
- Убедитесь в отсутствии протечек топлива.
- Осмотрите металлические полотна на трещины.
- Проверьте затяжку гаек и болтов.
- Оставьте достаточно места вокруг изделия и не разрешайте приближаться к нему людям или животным.
- Запустите двигатель, установив дроссельный регулятор в положение оборотов холостого хода.
- При запуске двигателя крепко прижимайте изделие к земле.  
Несоблюдение этих мер предосторожности может привести к несчастному случаю или травме либо даже к смерти.
- После запуска двигателя убедитесь в отсутствии необычных вибраций или звуков. Не эксплуатируйте изделие, если есть необычные вибрации или звуки. Обратитесь к дилеру за ремонтом.  
Выпадение и разрушение частей может привести к ранению или тяжелой травме.
- Выхлопные газы двигателя содержат токсичные вещества. Не эксплуатируйте изделие внутри помещений или в плохо проветриваемых местах.  
Токсичные вещества могут вызвать отравление.
- Не прикасайтесь к глушителю, свече зажигания, угловой передаче и другим горячим частям во время эксплуатации и сразу после работы изделия.  
Касание горячих частей может вызвать ожоги.
- Не прикасайтесь к свече зажигания, проводу свечи зажигания и другим частям под высоким напряжением во время эксплуатации изделия.  
Касание находящихся под высоким напряжением частей во время эксплуатации изделия может вызвать поражение электрическим током.
- Если во время запуска двигателя режущая гарнитура вращается даже при курке дросселя в положении оборотов холостого хода, отрегулируйте карбюратор перед началом эксплуатации изделия.  
Несоблюдение этих мер предосторожности может привести к несчастному случаю или травме либо даже к смерти.
- Во время запуска двигателя с использованием фиксатора дросселя режущая гарнитура вращается. После запуска двигателя слегка нажмите на курок дросселя, чтобы отпустить фиксатор дросселя. Никогда не используйте режим приоткрытой дроссельной заслонки во время работы.  
Вращающееся полотно может нанести травму.



### ПРИМЕЧАНИЕ

- Сначала тяните за рукоятку стартера медленно, а затем быстрее. Не вытягивайте тросик стартера более чем на 2/3 его длины.
- Не отпускайте рукоятку стартера во время ее возврата.

## Запуск холодного двигателя

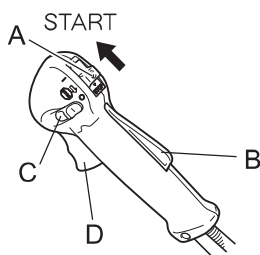

(Если изделие находилось на хранении в течение длительного времени, подсоединить крышку свечи зажигания.)

1. Снять кожух полотна.
2. Положить изделие на ровную поверхность и при помощи бруса или аналогичного инструмента убедиться в том, что режущая гарнитура не касается поверхности земли или других препятствий.
3. Перевести выключатель зажигания (A) в положение запуска двигателя.
4. Убедиться в том, что дроссельный регулятор (D) находится в положении оборотов холостого хода.

# Работа двигателя

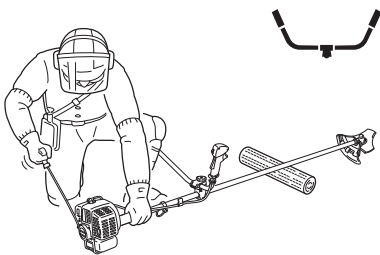
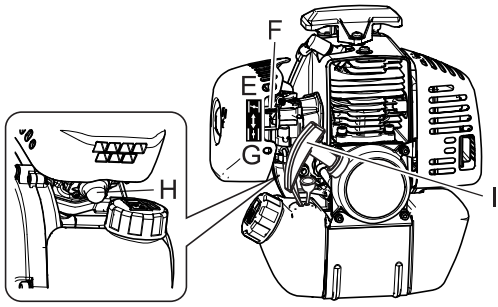

5. Перевести рычаг заслонки (F) в положение холодного запуска (E).
  6. Работать насосом подкачки (H), пока в него не поступит топливо.
  7. Убедиться, что рядом никого нет, хорошо взяться как можно ближе к двигателю, как показано на рисунке, и несколько раз потянуть рукоятку (I) стартера.
  8. Если послышится хлопок и двигатель сразу же остановится, перевести рычаг заслонки в рабочее положение (G) и продолжать тянуть рукоятку стартера до запуска двигателя.
  9. Если двигатель не останавливается, медленно вернуть рукоятку воздушной заслонки в рабочее положение.
  10. Дать двигателю прогреться на оборотах холостого хода.
- \* При затрудненном пуске двигателя использовать фиксатор (C) дросселя. (Полностью выжать дроссельный регулятор и нижний фиксатор дросселя, одновременно нажимая блокиратор (B) дроссельного регулятора, и отпустить дроссельный регулятор, чтобы включить фиксатор дросселя. После запуска двигателя слегка нажать дроссельный регулятор, чтобы сразу отпустить фиксатор дросселя.)

## Запуск прогретого двигателя

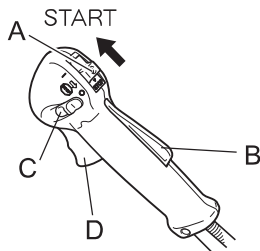

1. Переведите выключатель зажигания (A) в положение запуска двигателя.
2. Убедитесь в том, что курок (D) дросселя находится в положении оборотов холостого хода.
3. Убедиться, что рычаг заслонки установлен в рабочее положение.
4. Если топлива в насосе подкачки не видно, работать насосом подкачки, пока в него не поступит топливо.
5. Убедитесь, что вокруг вас никого нет, хорошо возьмитесь как можно ближе к двигателю и потяните рукоятку стартера, чтобы запустить двигатель.

## Остановка двигателя

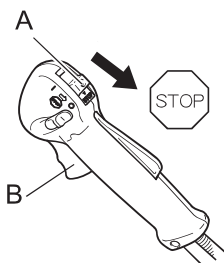

1. Переведите курок (B) дросселя в положение оборотов холостого хода и выведите двигатель на холостой ход (т. е. низкие обороты).
  2. Переведите выключатель зажигания (A) в положение остановки двигателя.
  3. При аварии немедленно остановите двигатель выключателем зажигания.
  4. Если двигатель не останавливается, переведите рычаг дросселирования в положение холодного запуска. Двигатель заглохнет и остановится (аварийный останов).
- \* Если двигатель не останавливается от выключателя зажигания, перед продолжением эксплуатации изделия проверьте и отремонтируйте выключатель зажигания у дилера.
5. Всегда отсоединяйте провод свечи зажигания от свечи зажигания, чтобы исключить возможность пуска двигателя, перед проведением обслуживания или ремонта, а также когда двигатель предполагается оставить без присмотра.

# Обрезка

## ⚠ ОПАСНОСТЬ

- Всегда останавливайте двигатель при заедании режущей гарнитуры. Внезапное возобновление движения режущей гарнитуры после устранения заедания может вызвать тяжелую травму.
- Не эксплуатируйте изделие без установленного защитного кожуха. Любые предметы, вылетающие от режущей гарнитуры, могут стать причиной несчастного случая или тяжелой травмы.
- Зона в радиусе 15 м от изделия является опасной. При эксплуатации изделия соблюдайте следующие меры безопасности:
  - ◆ Не разрешайте детям и другим людям или животным входить в опасную зону.
  - ◆ Если кто-либо вошел в опасную зону, выключите двигатель, чтобы остановить вращение режущей гарнитуры.
  - ◆ При приближении к оператору подайте ему знак, например бросьте ветку из-за пределов опасной зоны, а затем убедитесь в том, что двигатель был выключен и режущая гарнитура прекратила вращаться.
  - ◆ Если бензокосами работают несколько человек, определите способы подачи знаков каждому из них и расположите их на расстоянии не менее 15 м друг от друга.Любые предметы, вылетающие от режущей гарнитуры, и любой контакт с ней могут привести к потере зрения или смертельному случаю.

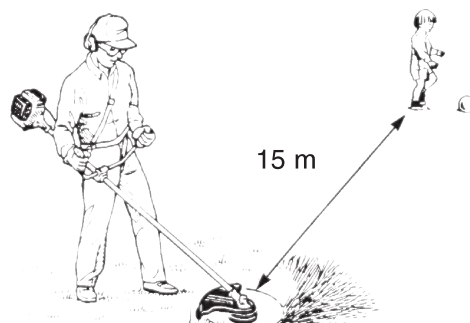

## ⚠ ПРЕДУПРЕЖДЕНИЕ

- Перед началом работы проверьте рабочую зону и удалите из нее все небольшие камни и пустые банки, которые могут рикошетировать от режущей гарнитуры, а также любые куски веревок или проволоки, которые могут наматываться на режущую гарнитуру. Рикошет каких-либо предметов от режущей гарнитуры или наматывание на нее проволоки или других материалов могут привести к аварии или серьезной травме.
- В следующих ситуациях перед проверкой частей изделия немедленно выключите двигатель и убедитесь в том, что режущая гарнитура остановилась. Замените поврежденные части.
  - ◆ Если во время работы режущая гарнитура ударилась о камень, дерево, столб или аналогичные препятствия.
  - ◆ Если изделие неожиданно начинает сильно вибрировать.Не продолжайте пользоваться поврежденными частями, так как это может привести к несчастному случаю или серьезной травме.
- Во время работы не держите режущую гарнитуру поднятой. При работе не поднимайте режущую гарнитуру выше уровня колена. При поднятии режущей гарнитуры выше уровня колена плоскость вращения перемещается ближе к лицу, и любые предметы, отлетающие от режущей гарнитуры, могут привести к несчастному случаю или серьезной травме.



### Транспортировка изделия

- При транспортировке в указанных ниже ситуациях выключите двигатель и убедитесь в том, что полотно бензокосы прекратило вращаться, а затем установите защитный кожух на полотно бензокосы и отведите от себя глушитель.
  - ◆ При перемещении к месту работы.
  - ◆ При перемещении к другой рабочей зоне.
  - ◆ При оставлении места работы.Несоблюдение этих мер предосторожности может привести к ожогам или серьезной травме.
- При транспортировке изделия на автомобиле слейте топливо из бака, установите защитный кожух полотна и хорошо закрепите изделие, чтобы не допустить его перемещения. Транспортировка изделия с топливом в баке в автомобиле может привести к возгоранию.
- Никогда не эксплуатируйте изделие одной рукой.
- Хорошо охватите рукоятки большими пальцами и сомкните остальные пальцы на рукоятках.

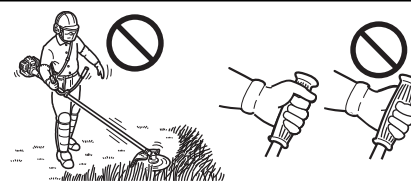



## Использование плечевого ремня

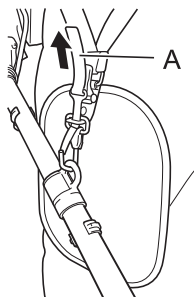

Всегда правильно устанавливайте бензокосу при помощи плечевого ремня.

- ♦ Застегните поясной ремень. Ремень должен быть плотно застегнут.
- ♦ Закрепите изделие на ремне.
- ♦ Наденьте плечевой ремень через оба плеча и отрегулируйте ремни так, чтобы точка соединения зафиксировалась, как показано.
- ♦ Проверьте правильность регулировки, перемещая режущую гарнитуру над грунтом.
- ♦ При необходимости заново отрегулируйте положение точки подвески.
- ♦ Плечевой ремень оснащен механизмом аварийного сброса. При возгорании или иной аварийной ситуации потяните аварийный язычок (А) вверх, чтобы сбросить изделие с себя.

## Основные операции с использованием лесочной режущей головки

### ПРЕДУПРЕЖДЕНИЕ

- Нарушение правил обращения с режущей гарнитурой может стать причиной травм. Прочитать и соблюдать все инструкции по технике безопасности, приведенные в данном руководстве.
- Использовать только режущую гарнитуру, рекомендованную YAMABIKO Corporation.
- Излишки нейлоновой лески, выходящие за пределы обрезного ножа, могут вылететь, когда лесочная режущая головка начнет вращаться после регулировки длины лески. Несоблюдение этих требований может привести к несчастному случаю или тяжелой травме.

## Стрижка

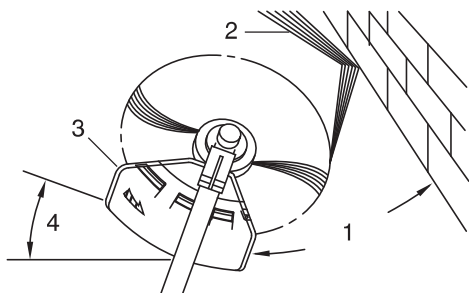

- ♦ Осторожно подвести триммер к подрезаемому материалу. Немного наклонить головку, чтобы отходы вылетали в сторону от оператора. Приближаться к преграде (забор, дерево или стена) следует под таким углом, чтобы отходы не ricochetили в сторону оператора.
  - ♦ Медленно перемещать лесочную режущую головку, пока трава не будет подстрижена до самой преграды, но не прижимать леску к преграде. При стрижке по проволочной сетке или ограждению из проволочной сетки не приближайте леску к проволоке. Если зайти слишком далеко, леска обмотается вокруг проволоки.
  - ♦ Стрижка может производиться путем подстригания стеблей сорняков по одному. Установить лесочную режущую головку рядом с нижней частью сорняка, но не с его верхней частью, так как в этом случае сорняк будет вибрировать и зацепится за леску. Вместо одновременного удаления сорняков, лучше удалять стебли по одному кончиком лески.
1. Угол к стене
  2. Отходы
  3. Сторона с ножом поднята
  4. Угол к земле

## Кошение

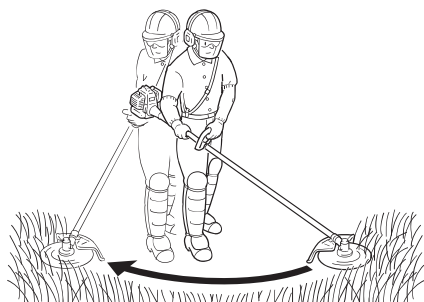

- ♦ Это удаление или скашивание травы на больших площадях путем перемещения триммера по дуге. Двигайтесь плавно, не прикладывая усилий. Не пытайтесь рубить траву. Чтобы при кошении обрезки вылетали в сторону от оператора, следует наклонить лесочную режущую головку. Затем следует вернуть инструмент назад для следующего режущего хода. Если оператор хорошо защищен от вылетающих в его сторону обрезков, можно косить в обоих направлениях.

# Обрезка

## Удаление растительного покрова и обработка границ

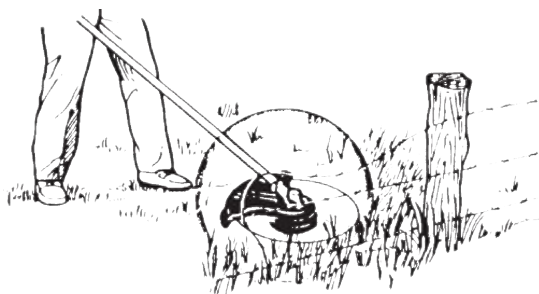
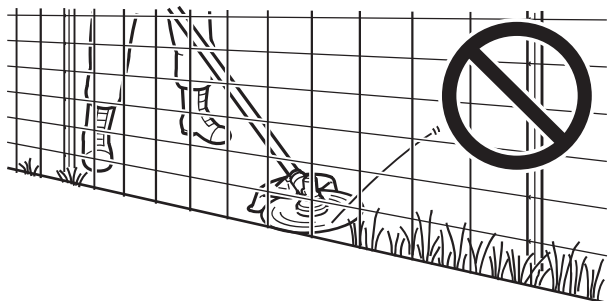
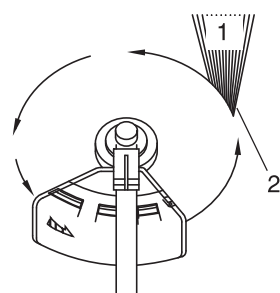
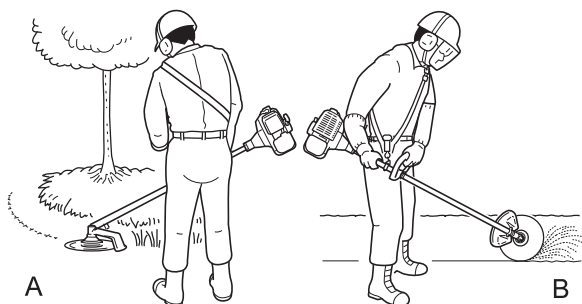

- ♦ Кошение в обоих направлениях выполняется с наклоненной под крутым углом лесочной режущей головкой. Удаление покрова (А) — это удаление надземной части растений таким образом, чтобы земля осталась голой. Обрамление (В) — это подрезка травы в тех местах, где она выходит на тротуар или дорогу. И во время удаления покрова, и во время обрамления следует держать устройство под крутым углом так, чтобы грязь и камни не отлетали в сторону оператора даже рикошетом.
- ♦ Хотя рисунки показывают, как осуществлять удаление покрова и обработку границ, каждый оператор должен найти для себя такие углы, которые соответствуют его комплекции и рабочей ситуации.
- ♦ Практически для всех операций обрезки рекомендуется наклонять лесочную режущую головку так, чтобы соприкосновение осуществлялось на той части окружности лески, которая отходит от оператора и щитка (см. соответствующий рисунок). Отбрасываемые отходы будут направляться от оператора.
- ♦ Наклон головки в другую сторону приведет к отбрасыванию отходов в сторону оператора. Расположение лесочной режущей головки параллельно поверхности земли, при котором обрезка происходит по всей окружности лески, отходы будут отбрасываться на оператора, сопротивление будет уменьшать обороты двигателя, а оператор израсходует большое количество лески.
- ♦ Лесочная режущая головка вращается против часовой стрелки. Нож будет находиться на левой стороне щитка.

1. Отходы
2. Резать на этой стороне

- ♦ Не приближать леску к толстым сорнякам, деревьям или сетчатым ограждениям.
- ♦ Попадание лески в проволочную сетку, сетчатое ограждение или густой кустарник приведет к отбрасыванию оторванной лески в оператора. При работе следует приближаться вплотную к преграде, но никогда не направлять леску внутрь или сквозь преграду. Не стричь слишком близко к препятствиям и преградам.
- ♦ Не допускать соприкосновения лески с оборванным проволочным ограждением. Части проволоки могут быть отброшены при высоких рабочих оборотах.

## Основные операции обрезки с использованием металлического полотна

### ОСТОРОЖНО

○ При обрезке соблюдайте следующие инструкции.

- ◆ Проверьте надежность затяжки полотна бензокосы.
- ◆ Замените поврежденный или треснувший защитный кожух.
- ◆ Замените изношенное полотно бензокосы.
- ◆ Не режьте грунт полотном.
- ◆ Не используйте тупое, погнутое, потрескавшееся полотно, а также полотно, имеющее изменение цвета и изношенную или поврежденную гайку.
- ◆ Не разгоняйте двигатель до максимальных оборотов без нагрузки.



Несоблюдение этих требований может привести к несчастному случаю или тяжелой травме.

○ Используйте только режущую гарнитуру, рекомендованную YAMABIKO Corporation. YAMABIKO Corporation не несет ответственности за неисправности режущих устройств, гарнитуры или принадлежностей, которые не были проверены и утверждены YAMABIKO Corporation для использования с данным изделием.

○ Тип используемого полотна должен соответствовать типу и размеру срезаемого материала. Неподходящее или тупое полотно может привести к серьезным травмам. Полотна должны быть острыми. Тупые полотна могут повысить вероятность отскока и нанесения травмы себе и другим лицам.

- ◆ Пластиковые/нейлоновые полотна для срезания травы/сорняков можно использовать с головкой с нейлоновой леской. Не используйте такое полотно для срезания толстых сорняков или кустов.
- ◆ 3-лезвийное полотно специально предназначено для срезания сорняков и травы. Во избежание травм в результате отдачи или поломки полотна не используйте 3-лезвийное полотно для обрезки кустов или деревьев.
- ◆ 8-зубчатое полотно для сорняков/травы предназначено для срезания травы, садового мусора и толстых сорняков. Не используйте такое полотно для срезания кустов или толстых веток диаметром 19 мм или больше.
- ◆ 22-зубчатое полотно для расчистки предназначено для срезания поросли и молодых деревьев диаметром до 64 мм.
- ◆ 80-зубчатое полотно для кустов предназначено для срезания кустов и поросли диаметром до 13 мм.

Поврежденные или разрушенные полотна могут привести к несчастным случаям и серьезным травмам.

#### Отдача

○ Отскок возникает при контакте полотна бензокосы с деревом, столбом, камнем или другим твердым предметом при вращении полотна на высоких оборотах и представляет собой мощную и быструю отдачу.

○ Отскок может привести к потере контроля над изделием и очень опасен.

○ В частности, при ударе переднего правого сектора полотна (B) бензокосы о куст или аналогичный предмет полотно бензокосы вызовет резкую отдачу изделия назад вправо.

○ Чтобы не допустить отскока, не режьте в направлении слева направо. Тщательно следите за тем, чтобы полотно бензокосы не ударялось о какие-либо твердые предметы.

○ Выполняйте обрезку так, чтобы срезаемый объект соприкасался с полотном на расстоянии 1/3 дюйма от передней кромки левой стороны (A).

Несоблюдение этого требования может привести к травме или смерти.

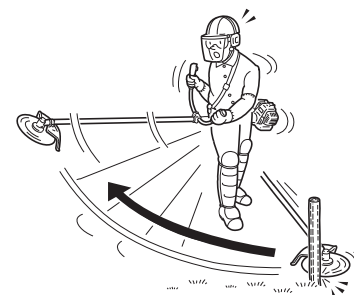
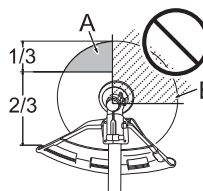

#### Кошение сорняков

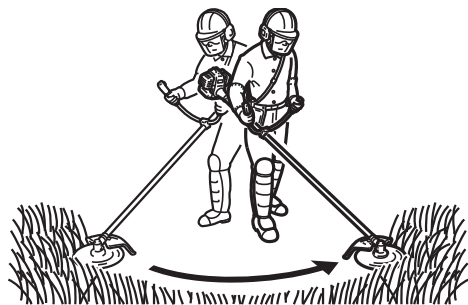

- ◆ Кошение выполняется вождением режущей гарнитуры из стороны в сторону в горизонтальной плоскости по дуге. Таким образом можно быстро выкашивать большие площади травы и сорняка. Кошение не должно использоваться для крупных, прочных сорняков или лесных порослей.
- ◆ Если молодое дерево или кустарник захватят режущую гарнитуру, не используйте режущую гарнитуру в качестве рычага, чтобы высвободить изделие, поскольку это приведет к повреждению режущей гарнитуры.
- ◆ Вместо этого остановите двигатель и извлеките молодое дерево или кустарник, чтобы освободить ножи.

# Обслуживание и уход

## ПРЕДУПРЕЖДЕНИЕ

При проверке и обслуживании изделия после использования соблюдайте следующие меры предосторожности:

- Выключите двигатель и не проверяйте и не обслуживайте изделие, пока двигатель не остынет.  
Опасность ожогов!
- Перед проверкой и обслуживанием снимите крышку свечи зажигания.  
Внезапный запуск изделия может привести к несчастному случаю.

## ВАЖНО

- Для проверки и обслуживания необходимы специальные знания. Если вы не можете самостоятельно проверить или обслужить изделие или устранить неисправность, обратитесь к своему дилеру. Не пытайтесь разобрать изделие.
- Использовать только оригинальные запчасти и расходные материалы и указанные продукты и компоненты. Использование запчастей других производителей и не указанных компонентов может привести к неисправности.

## Рекомендации по обслуживанию

Часть	Техническое обслуживание	Стр.	Перед использованием	Ежемесячно
Воздушный фильтр	Очистить/заменить	21	•	
Топливный фильтр	Осмотреть/очистить/заменить	21	•	
Свеча зажигания	Осмотреть/очистить/отрегулировать/заменить	23		•
Карбюратор	Отрегулировать/заменить и отрегулировать	21		•
Система охлаждения	Осмотреть/очистить	22	•	
Глушитель	Проверить/затянуть	22	•	
Глушитель	Прочистить	22		•**
Угловая передача	Смазать	23		•*
Стартер	Осмотреть	-	•	
Обрезной нож	Осмотреть/очистить	-	•	
Топливная система	Осмотреть	21	•	
Винты, болты и гайки	Осмотреть, затянуть/заменить	-	•	

\* Или 50 часов, в зависимости от того, что наступит раньше. \*\* Или 100 часов, в зависимости от того, что наступит раньше.

## ВАЖНО

- Указаны максимальные временные интервалы. Интенсивность эксплуатации изделия и ваш опыт определяют, как часто необходимо проводить процедуры по уходу за изделием.

## Обслуживание и уход

При возникновении вопросов или проблем обращайтесь к своему дилеру.

## Очистка воздухоочистителя

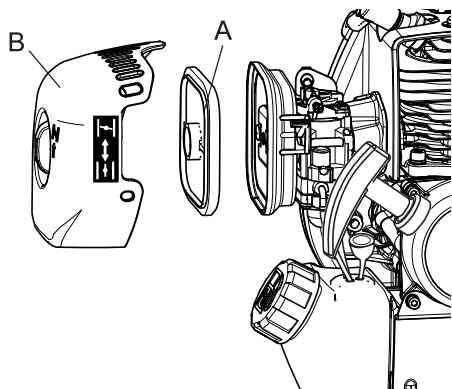

1. Закройте заслонку. Ослабьте рукоятку крышки воздухоочистителя и снимите крышку (В) воздухоочистителя.
2. Снимите воздушный фильтр (А) (воздушный фильтр находится в крышке воздухоочистителя).
3. Удалите загрязнения с фильтра либо продуйте его сжатым воздухом со стороны карбюратора.
4. Сначала установите воздушный фильтр в крышку, а затем установите крышку с фильтром на место.
5. Затяните рукоятку крышки воздухоочистителя.

### ПРИМЕЧАНИЕ

- При повторной установке воздушного фильтра устанавливайте его в раму корпуса очистителя.

## Замена топливного фильтра

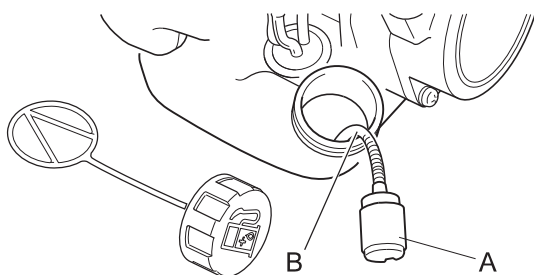

1. Используйте кусок металлической проволоки или что-либо подобное для извлечения топливного фильтра (А) через горловину топливного бака.
2. Извлеките старый фильтр из топливопровода (В).
3. Установите новый топливный фильтр.

### ПРИМЕЧАНИЕ

- Если фильтр сильно загрязнен или больше не встает на место, замените его.

## Регулировка карбюратора

### ⚠ ПРЕДУПРЕЖДЕНИЕ

- МОЖНО РЕГУЛИРОВАТЬ ТОЛЬКО ОБОРОТЫ ХОЛОСТОГО ХОДА, поворачивая винт регулировки оборотов холостого хода (Т).
- Во время регулировки карбюратора режущая гарнитура может перемещаться. Будьте особо внимательны, чтобы не пораниться режущей гарнитурой.
- По завершении регулировки карбюратора режущая гарнитура не должна перемещаться на оборотах холостого хода, иначе это может привести к тяжелым травмам.
- НЕ регулируйте карбюратор, кроме регулировки оборотов холостого хода. Все остальные регулировки ДОЛЖНЫ выполняться авторизованным дилером по обслуживанию. Нарушение этого требования может привести к тяжелой травме вследствие неисправности двигателя.

### ⚠ ВНИМАНИЕ

- Если карбюратор неисправен, обратитесь к авторизованному дилеру по обслуживанию.

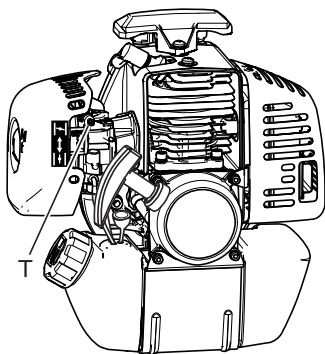

Каждое изделие проверяется на заводе, и карбюратор настраивают так, чтобы он обеспечивал максимальную производительность.

Перед регулировкой карбюратора необходимо прочистить или заменить воздухоочиститель, запустить двигатель и дать ему поработать несколько минут для прогрева до рабочей температуры.

При отпускании рычага дроссельной заслонки двигатель должен возвращаться в режим оборотов холостого хода. Обороты холостого хода можно регулировать, и необходимо устанавливать достаточную низкую частоту вращения двигателя на холостом ходу, чтобы муфта сцепления могла выключать режущую гарнитуру.

Порядок регулировки карбюратора:

1. Расположите устройство на грунте, а затем запустите двигатель и дайте ему поработать 2–3 минуты на хо-

# Обслуживание и уход

- лостом ходу, чтобы двигатель прогрелся.
2. Если во время работы двигателя на холостом ходу гарнитура движется, уменьшите обороты холостого хода, повернув винт регулировки оборотов холостого хода (Т) против часовой стрелки.
3. Несколько раз повторите процесс разгона двигателя до максимальных оборотов и возврата в режим холостого хода. Убедитесь, что во время работы двигателя на холостом ходу режущая гарнитура прекращает движение.
4. Если имеется тахометр, следует выполнить заключительную регулировку оборотов холостого хода двигателя в соответствии с настройками, рекомендованными в разделе «Технические характеристики».

## ПРИМЕЧАНИЕ

При невозможности настроить карбюратор винтом регулировки оборотов холостого хода (Т) обратитесь к авторизованному дилеру по обслуживанию.

## Обслуживание системы охлаждения

### ВАЖНО

○ Для обеспечения работы двигателя в оптимальном тепловом режиме воздух должен свободно проходить через ребра охлаждения цилиндра. Поток воздуха отводит тепло от двигателя. Перегрев и заклинивание двигателя возможны, если:

- ♦ воздухозаборники забиты и не пропускают охлаждающий воздух к цилиндру;
- ♦ пыль и мусор скопились на внешней стороне цилиндра, и эти скопления препятствуют подаче воздуха к двигателю, нарушая теплообмен.

Освобождение каналов охлаждения от загрязнений и очистка ребер охлаждения цилиндра входит в понятие «Нормальное обслуживание». Любая неисправность, произошедшая по причине недостатка обслуживания, под гарантию не подпадает.

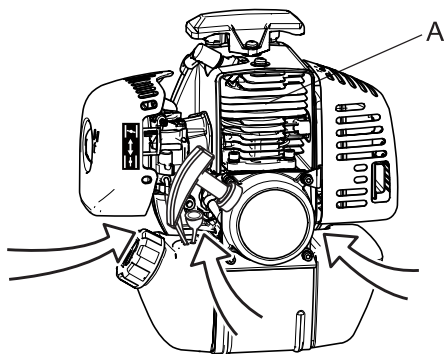

Воздухозаборник

- ♦ Удалите грязь и пыль, скопившиеся между ребрами охлаждения (А).
- ♦ Перед каждым использованием удаляйте мусор, скопившийся на находящейся в нижней части двигателя решетке воздухозаборника между топливным баком и стартером.

## Очистка глушителя

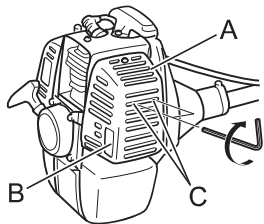

- ♦ Снимите крышку глушителя (А).
- ♦ Очистите глушитель (В) от нагара и затяните два болта (С).
- ♦ Установите крышку глушителя.

## Проверьте топливную систему

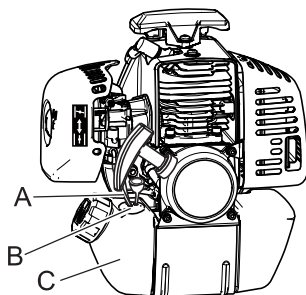

- ♦ Проверять перед каждым использованием.
- ♦ После заправки топлива убедиться в отсутствии протечки топлива из области топливного шланга (A), топливной прокладки (B) или крышки (C) топливного бака.
- ♦ Протечка или просачивание топлива чревата возгоранием. Немедленно прекратить пользоваться изделием и обратиться к дилеру за проверкой или заменой.

## Проверьте свечу зажигания

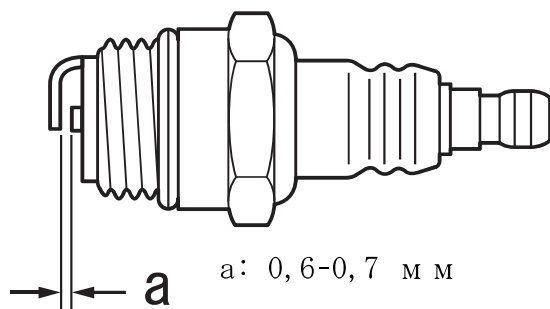

1. Проверьте зазор между электродами свечи зажигания. Правильный зазор составляет 0,6–0,7 мм.
  2. Осмотрите электрод на отсутствие признаков износа.
  3. Осмотрите изолятор на отсутствие следов масла и других отложений.
  4. Если свеча зажигания загрязнена, очистите ее. Не используйте для очистки пескоструйную обработку. Оставшийся песок повредит двигатель.
  5. Если электроды или клеммы изношены или если на керамических частях есть трещины, замените их новыми деталями. (См. Технические характеристики стр. 26.)
  6. Затяните до момента 15–17 Н·м (150–170 кгс·см).
- \* Проверку системы зажигания разрядом на массу (т. е. проверку того, дает свеча зажигания искру или нет) должен проводить дилер.

## Угловая передача

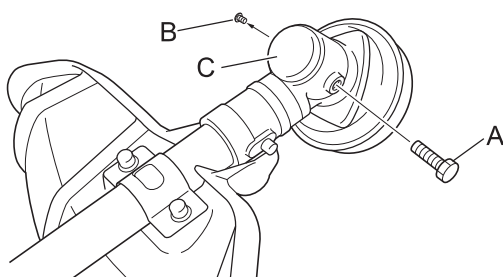

1. Снять заглушку (A) и выкрутить сливной винт (B) на угловой передаче (C).
2. Добавлять смазку в передачу до тех пор, пока не будет вытеснена старая смазка. При необходимости использовать насос низкого давления.

### ПРИМЕЧАНИЕ

- ♦ Использовать качественную смазку на основе лития.

3. Установить заглушку и сливной винт на место.

## Проверка ножа

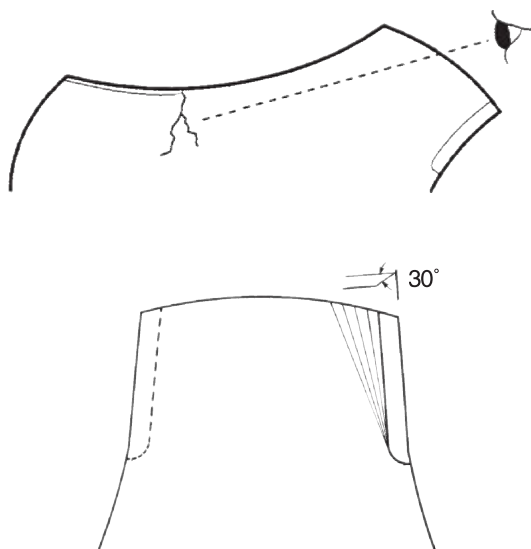

- ♦ Использовать только полотно, рекомендованное производителем для этой модели.
- ♦ При обнаружении трещины на полотне заменить его новым.
- ♦ Убедиться, что полотно установлено правильно в соответствии с инструкциями.

- ♦ Если режущее полотно затупится вследствие износа, перевернуть его для дальнейшего использования.
- ♦ Появление на полотне скола или изгиба приведет к появлению вибрации. Заменить полотно новым.
- ♦ При установке полотна равномерно заточить 3 режущих кромки с помощью плоского напильника, как показано на рисунке. В противном случае будет нарушена балансировка, что вызовет вибрацию.

# Обслуживание и уход

Таблица поиска и устранения неисправностей

<b>ВАЖНО</b>			
<p>○ Используйте только оригинальные запчасти и расходные материалы и указанные продукты и компоненты. Использование запчастей других производителей и не указанных компонентов может привести к неисправности.</p>			
Неисправность	Диагностика	Причина	Устранение
Двигатель не запускается		<ol style="list-style-type: none"> <li>1. Нет топлива в топливном баке</li> <li>2. Выключатель находится в положение останова двигателя</li> <li>3. Избыточное всасывание топлива</li> <li>4. Электрическая неисправность</li> <li>5. Неисправность или заедание внутри карбюратора</li> <li>6. Внутренняя неисправность двигателя</li> </ol>	<ol style="list-style-type: none"> <li>1. Залейте топливо</li> <li>2. Переведите в положение «Пуск»</li> <li>3. Запустите двигатель после обслуживания</li> <li>4. Проконсультируйтесь с дилером</li> <li>5. Проконсультируйтесь с дилером</li> <li>6. Проконсультируйтесь с дилером</li> </ol>
Затрудненный запуск двигателя, неустойчивые обороты	Топливо подается в переливную трубку	<ol style="list-style-type: none"> <li>1. Ухудшились характеристики топлива</li> <li>2. Неисправность карбюратора</li> </ol>	<ol style="list-style-type: none"> <li>1. Залейте новое топливо</li> <li>2. Проконсультируйтесь с дилером</li> </ol>
	Топливо не подается в переливную трубку	<ol style="list-style-type: none"> <li>1. Засорен топливный фильтр</li> <li>2. Засорена топливная система</li> <li>3. Заедание внутренних частей карбюратора</li> </ol>	<ol style="list-style-type: none"> <li>1. Произведите очистку или замену</li> <li>2. Проконсультируйтесь с дилером</li> <li>3. Проконсультируйтесь с дилером</li> </ol>
	Свеча зажигания грязная или влажная	<ol style="list-style-type: none"> <li>1. Ухудшились характеристики топлива</li> <li>2. Неправильный межэлектродный зазор</li> <li>3. Отложения нагара</li> <li>4. Электрическая неисправность</li> </ol>	<ol style="list-style-type: none"> <li>1. Произведите замену</li> <li>2. Произведите регулировку или замену</li> <li>3. Произведите очистку или замену</li> <li>4. Проконсультируйтесь с дилером</li> </ol>
Двигатель запускается, но обороты не повышаются		<ol style="list-style-type: none"> <li>1. Грязный воздушный фильтр</li> <li>2. Грязный топливный фильтр</li> <li>3. Засорен топливный канал</li> <li>4. Неправильная регулировка карбюратора</li> <li>5. Засорено выхлопное отверстие или отверстие глушителя</li> </ol>	<ol style="list-style-type: none"> <li>1. Произведите очистку или замену</li> <li>2. Произведите очистку или замену</li> <li>3. Проконсультируйтесь с дилером</li> <li>4. Выполните регулировку</li> <li>5. Выполните очистку</li> </ol>
Двигатель останавливается		<ol style="list-style-type: none"> <li>1. Неправильная регулировка карбюратора</li> <li>2. Электрическая неисправность</li> </ol>	<ol style="list-style-type: none"> <li>1. Выполните регулировку</li> <li>2. Проконсультируйтесь с дилером</li> </ol>
Двигатель не останавливается		<ol style="list-style-type: none"> <li>1. Неисправность выключателя</li> </ol>	<ol style="list-style-type: none"> <li>1. Выполните аварийный останов двигателя и проконсультируйтесь с дилером</li> </ol>
Режущая гарнитура вращается на оборотах холостого хода двигателя		<ol style="list-style-type: none"> <li>1. Неправильная регулировка карбюратора</li> <li>2. Повреждена пружина муфты</li> </ol>	<ol style="list-style-type: none"> <li>1. Выполните регулировку</li> <li>2. Проконсультируйтесь с дилером</li> </ol>



- При возникновении неисправностей, не указанных в приведенной выше таблице или аналогичных им, проконсультируйтесь с дилером.
- По вопросам утилизации изделия или его частей в соответствии с национальным законодательством проконсультируйтесь с дилером.

## Хранение

### Долгосрочное хранение (30 дней и больше)

#### ПРЕДУПРЕЖДЕНИЕ

- Не храните изделие в герметичных местах, где могут скопиться топливные пары, или вблизи открытого огня или искр. Это может вызвать возгорание.



При долгосрочном хранении изделия (30 дней или больше) необходимо обеспечить соблюдение следующих мер предосторожности:

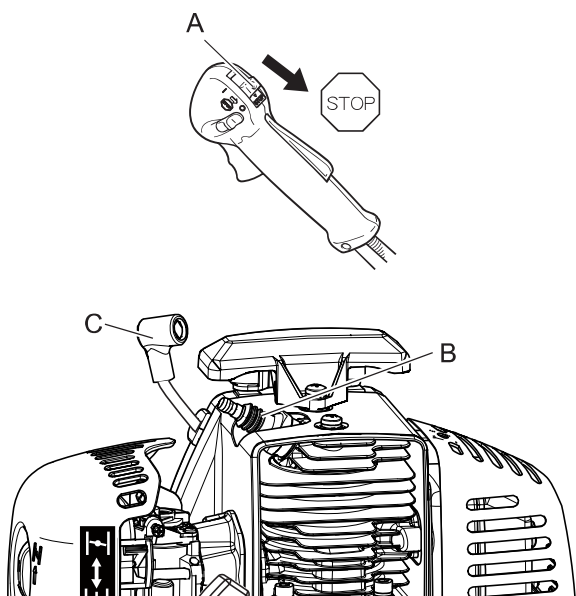

1. Опорожняйте топливные баки вне помещений на пустом участке. Не сливайте топливо в помещении.
2. Несколько раз поработайте насосом подкачки, чтобы удалить из него топливо.
3. Запустите двигатель и дайте ему поработать на оборотах холостого хода, пока он сам не остановится.
4. Переведите выключатель зажигания (A) в положение останова двигателя.
5. Когда бензокоса достаточно охладится, полностью очистите ее внешнюю поверхность от смазки, масла, грязи и других загрязнений.
6. Проводите периодические проверки, приведенные в этом руководстве.
7. Проверьте затяжку винтов и гаек. Затяните ослабленные крепежные детали.
8. Снимите свечу зажигания (B) и добавьте соответствующее количество (примерно 10 мл) чистого, нового масла для 2-тактных двигателей в цилиндр через отверстие для свечи зажигания.
9. Положите кусок чистой ткани на отверстие для свечи зажигания.
10. 2–3 раза потяните рукоятку стартера, чтобы распределить моторное масло по цилиндру.
11. Следите за положением поршня через отверстие для свечи зажигания. Медленно тяните рукоятку стартера до тех пор, пока поршень не займет положение верхней мертвой точки; оставьте поршень в этом положении.
12. Установите свечу зажигания. (Не устанавливайте колпачок (C) свечи зажигания.)
13. Установите защитный кожух на полотно бензокосы и оберните блок двигателя полиэтиленовым пакетом или другим материалом. Храните изделие в сухом, незапыленном месте, недоступном для детей.

# Технические характеристики

		SRM-4510
<b>Внешние размеры:</b> Длина × ширина × высота (без режущей гарнитуры)		1792 × 693 × 440 мм
<b>Масса:</b> Изделие без топлива, режущей гарнитуры и жгута проводов (ISO11806-1: 2011)		7,9 кг
Изделие без топлива, режущей гарнитуры, защитного кожуха и жгута проводов		7,7 кг
<b>Объем:</b> топливный бак (полный)		950 мл
<b>Топливо:бензин</b>  Масло  Соотношение компонентов смеси		Бензин стандартного качества. Рекомендуется неэтилированный бензин с октановым числом не менее 89. Не используйте топливо, содержащее метиловый спирт, а также топливо с более чем 10-процентным содержанием этилового спирта. Моторное масло для двухтактных двигателей с воздушным охлаждением. Стандарт ISO-L-EGD (ISO/CD 13738), JASO уровня FC, FD и рекомендованное масло ECHO. 50:1 (2%)
<b>Режущая гарнитура:</b> Тип (количество режущих зубьев) Номинальный диаметр полотна Номинальная толщина полотна Диаметр центрального отверстия полотна		3-лезвийное режущее полотно (3) 255 мм 2,0 м 25,4 мм
<b>Редуктор:</b> передаточное число и смазка Направление вращения выходного вала, если смотреть сверху Максимальная частота вращения вала		Понижение 1,36 и качественная литиевая смазка Против часовой стрелки 9580 об/мин
<b>Двигатель:</b> Тип Карбюратор Магнето Свеча зажигания Стартер Силовая передача Рабочий объем двигателя Максимальная эффективная тормозная мощность вала (по ISO 8893) Расход топлива при максимальной мощности двигателя Рекомендуемые максимальные обороты двигателя (с установленной стандартной режущей гарнитурой) Рекомендованные обороты холостого хода двигателя		С воздушным охлаждением, двухтактный, одноцилиндровый Диафрагменного типа Магнето с маховым колесом — конденсаторная система зажигания NGK BPM7A Ручной стартер Автоматическая центробежная муфта сцепления 45,7 см <sup>3</sup> 1,71 кВт 1,39 л/ч 12 000 об/мин  2700 ± 100 об/мин
<b>2006/42/EC</b> <b>Вибрация (ISO 22867) <math>a_{hv,eq}</math></b>	Левая ручка Правая ручка Погрешность K	5,7 м/с <sup>2</sup> 6,0 м/с <sup>2</sup> 0,8 м/с <sup>2</sup>
<b>Уровень звукового давления (ISO 22868) <math>L_{pAeq}</math></b>	Погрешность $K_{pA}$	96,6 дБ (A) 0,8 дБ (A)
<b>Уровень мощности звука (ISO 22868) <math>L_{WAra}</math></b>	Погрешность $K_{WA}$	110,8 дБ (A) 1,6 дБ (A)

Настоящие технические характеристики могут быть изменены без предварительного уведомления.

## **СЛУЖЕБНЫЕ ЗАПИСИ**

# YAMABIKO CORPORATION

1-7-2 Suehirocho, Ohme, Tokyo 198-8760 JAPAN (Япония)

ТЕЛЕФОН: 81-428-32-6118. ФАКС: 81-428-32-6145.

**ECHO**®



X750226-7500